

МАРТИНЕНКО О.А., ШАРІКОВА В.П.

**ЗЛОЧИННА ШКОДА,
ЩО ВЧИНЯЄТЬСЯ ПРАЦІВНИКАМИ ОВС УКРАЇНИ
ПРИ ВИКОНАННІ СЛУЖБОВИХ ОБОВ'ЯЗКІВ**

РОЗДІЛ І

**КРИМІНОЛОГІЧНА ХАРАКТЕРИСТИКА СПРИЧИНЕННЯ
ПРАЦІВНИКАМИ ОВС ЗЛОЧИННОЇ ШКОДИ ПРИ ВИКОНАННІ
СЛУЖБОВИХ ОБОВ'ЯЗКІВ**

- 1.1. Спричинення шкоди працівниками правоохоронних органів: історична ретроспектива.
- 1.2. Рівень, структура, характер та особливості спричинення злочинної шкоди працівниками ОВС
- 1.3. Мотиваційна сфера працівника органів внутрішніх справ, який спричиняє злочинну шкоду при виконанні службових обов'язків
- 1.4. Кримінально-правовий аналіз шкоди, яку можуть заподіювати працівники ОВС при виконанні службових обов'язків

РОЗДІЛ 2

**ДЕТЕРМІНАЦІЯ ЗЛОЧИННОЇ ШКОДИ, ЯКУ ЗАПОДІЮЮТЬ
ПРАЦІВНИКИ ОВС ПРИ ВИКОНАННІ СЛУЖБОВИХ ОБОВ'ЯЗКІВ**

- 2.1. Причини злочинної поведінки правоохоронців: огляд теоретичних концепцій
- 2.2. Детермінація злочинів, які скоюють працівники ОВС
- 2.3. Причини та умови спричинення злочинної шкоди працівниками ОВС

РОЗДІЛ 3

**ОСНОВНІ НАПРЯМКИ ЗАПОБІГАННЯ СПРИЧИНЕННЮ
ЗЛОЧИННОЇ ШКОДИ ПРАЦІВНИКАМИ ОВС ПРИ ВИКОНАННІ
СЛУЖБОВИХ ОБОВ'ЯЗКІВ**

3.1 Поняття й загальна характеристика запобігання злочинності

3.2 Організаційно-правові заходи запобігання спричинення злочинної шкоди працівниками органів внутрішніх справ

3.3. Індивідуальна профілактика спричинення злочинної шкоди працівниками органів внутрішніх справ

ВСТУП

Сьогодні правоохоронна діяльність є об'єктом постійної уваги українського суспільства, оскільки вона повною мірою уособлює реалізацію принципу верховенства права та забезпечення режиму законності в державній системі управління. При цьому додатковим об'єктом уваги постають такі ризики, як системні недоліки функціонування органів кримінальної юстиції, криза довіри громадян до правових інституцій, поширення кримінальних проявів серед працівників правоохоронних органів, слабкість громадського контролю за діяльністю державних органів влади.

На жаль, статистика свідчить, що за період з 2008 по 2011 рік судами винесено обвинувальні вироки стосовно 1498 осіб, які скоїли злочини, перебуваючи на службі в ОВС. За попередніми підрахунками, грошовий еквівалент заподіяної колишніми працівниками шкоди за той же період становить приблизно 6 624 000 грн. Оскільки органи внутрішніх справ є державним правоохоронним органом, від якісної діяльності котрого безпосередньо залежить зміцнення верховенства права в Україні, злочини працівників ОВС в першу чергу підривають авторитет державної влади, що негативно позначається на її легітимності, посилюючи відчуження між суспільством та державою, створює передумови для поширення, на рівні масової свідомості, нігілістичного ставлення до права та закону.

Цілком зрозуміло, що при такому стані справ запобігання злочинним проявам серед особового складу органів внутрішніх справ знаходиться серед пріоритетних напрямків кадрової роботи МВС України. Питання щодо активізації роботи із забезпечення дисципліни та законності відображені в положеннях Указу Президента України «Про Національну антикорупційну стратегію на 2011-2015 роки» від 21.10.2011 № 1001, а також відомчих документів МВС України, зокрема, рішення розширеної наради МВС України від 11.03.2006 № 1 км/1 «Про дотримання та захист прав і свобод людини працівниками органів внутрішніх справ з урахуванням щорічної доповіді Уповноваженого Верховної Ради України з прав людини»; наказів МВС України від 17.04.2006 № 389 «Про додаткові заходи щодо недопущення порушень конституційних прав і свобод громадян», від 16.03.2007 № 81 «Про заходи щодо зміцнення дисципліни та законності в органах внутрішніх справ та попередження надзвичайних подій, пов'язаних із загибеллю й травмуванням особового складу», від 15.05.2007 №157 «Про додаткові заходи щодо дотримання працівниками органів внутрішніх справ принципів законності, забезпечення прав і свобод громадян», наказу МВС України від 16.09.2009 № 404 «Про забезпечення прав людини в діяльності органів внутрішніх справ України», наказу МВС України від 23.09.2009 № 411 «Про заходи щодо попередження надзвичайних подій серед особового складу, зміцнення дисципліни», наказу МВС України від 26.03.2010 № 90 «Про стан дисципліни і законності в діяльності органів та підрозділів внутрішніх справ та заходи щодо його покращення», вказівки МВС від

24.01.2011 №63 «Про незадовільний стан службової дисципліни та законності серед особового складу підрозділів карного розшуку», наказу МВС України від 30.04.2011 №746 «Про недоліки в оперативно-службовій діяльності органів внутрішніх справ і завдання щодо забезпечення прав і законних інтересів громадян, підвищення авторитету міліції», розпорядження МВС України від 31.03.2011 №329 «Про додаткові заходи щодо недопущення випадків катування та жорстокого поводження в діяльності органів внутрішніх справ».

Одночасно пошук наукового пояснення фактів спричинення злочинної шкоди працівниками ОВС при виконанні службових обов'язків є окремим завданням для фахівців, покликане вирішити проблему запобігання злочинності в органах внутрішніх справ, а також встановити гармонійну взаємодію правової та соціальної нормативних систем як однієї з умов розбудови правового суспільства.

Дослідження, здійснене авторами монографії протягом останніх років, охоплювало 430 вироків судів стосовно колишніх працівників ОВС, які було винесено протягом 2000–2010 років судами України, матеріали 1120 службових перевірок МВС за фактами порушення дисципліни та законності, документи з фондів державних та відомчих архівів. Окремий пласт емпіричних даних було отримано в ході експертного опитування 120 працівників підрозділів кадрового забезпечення органів внутрішніх справ; матеріали анкетування 150 працівників ОВС, матеріалів опитування громадської думки мешканців міста Луганська (700 осіб). Опитування були здійснені як самостійно, так й в рамках низки науково-дослідних проектів Луганського державного університету внутрішніх справ ім. Е.О. Дідоренка.

Результати дослідження дозволяють стверджувати, що до найбільш поширених цілей спричинення працівниками ОВС злочинної шкоди при виконанні службових обов'язків відносяться наступні:

- прагнення до спрощення виконання службових обов'язків – пошук шляхів, що не вимагають від працівника будь-яких реальних дій, передбачених законом чи нормативно-правовими актами, або дозволяють отримати бажаний результат швидше, ніж це відбулося б із дотриманням законних процедур, або ж дають змогу вжити менші затрати, ніж це відповідає вимогам закону (50% проаналізованих вироків);

- прагнення до штучного покращення показників роботи – створення враження щодо високих результатів роботи, яка реально не виконувалась, але відображена в офіційних документах та звітах (30% проаналізованих вироків);

- прагнення до ствердження власного авторитету – бажання до панування, тобто визнання за працівником з боку громадянина майже необмеженого права вимагати будь-якої поведінки від останнього (10% проаналізованих вироків);

- прагнення до отримання незаконної винагороди (незаконного збагачення) в межах виконання службових обов'язків – вимагання та

одержання хабара за невжиття заходів щодо притягнення винної особи до юридичної відповідальності (10% проаналізованих вироків).

Поширення фактів заподіяння злочинної шкоди працівниками ОВС як засобу досягнення цілей стосовно виконання службових обов'язків стає можливим в силу дії ряду факторів, вплив яких має системний характер:

- трансформація цінносно визначених орієнтацій (значимих цілей) виконання службових обов'язків, зокрема, послідовна деактуалізація охорони права та закону в якості значимої цілі виконання службових обов'язків;

- посилення впливу ролі керівництва ОВС та професійного середовища на процес генерування значимих цілей;

- закріплення в стандартах професійної субкультури терпимого ставлення до існування певних відхилень від правових норм при виконанні службових обов'язків.

Пропонуючи до розгляду отримані результати, автори сподіваються, що вони стануть в нагоді усім фахівцям, які працюють в сфері запобігання злочинів, захисту прав та свобод людини, реформування органів кримінальної юстиції.

РОЗДІЛ 1

КРИМІНОЛОГІЧНА ХАРАКТЕРИСТИКА СПРИЧИНЕННЯ ПРАЦІВНИКАМИ ОВС ЗЛОЧИННОЇ ШКОДИ ПРИ ВИКОНАННІ СЛУЖБОВИХ ОBOB'ЯЗКІВ

1.1. Спричинення шкоди працівниками правоохоронних органів: історична ретроспектива.

У відносно недалекому ХХ сторіччі на території України за часів Російської імперії питання відшкодування збитків, завданих в результаті дії органів влади, було досить проблематичним для свого практичного вирішення. Основною причиною цього були архаїчні залишки "поліцейської держави", які на той час ще зберігались в Російській імперії, на противагу більшості європейських держав. Нагадаємо, що "поліцейські держави", які виникли в 17 сторіччі і досягли розквіту в 18 столітті, називалися так не тому, що мали поліцейські органи, а тому, що державна адміністрація в силу властивих їй поліцейських функцій дозволяла собі все, не знаючи жодних правових меж. Органи державного управління могли пред'являти будь-які вимоги і здійснювати шляхом примусу все, що на їх думку, було необхідно для суспільного блага і суспільної користі. Оскільки поліція і держава були єдиним цілим, то усі дії поліцейських чиновників розглядалися, як вчинені на благо держави, а відсутність правових механізмів впливу на поліцію з боку громадян робили її практично невразливою для громадської думки і критики. При цьому від самого початку зміст "police" (поліція) співпадав за своїм значенням з державною діяльністю ("policing") і в ряді документів, за іронією долі, був синонімом гарного стану, суспільного добробуту. Так, наприклад, в ранніх німецьких документах "gute Polizei" означало порядок (Нюрнберзький указ 1492).

Проте якщо європейські держава на початку двадцятого сторіччя вже обмежили безмежну владу поліції чіткими правовими нормами, то більшість російських кодексів аж до 1917 року зовсім не встановлювало будь-яких загальних принципів з питання відповідальності держави за шкоду, заподіяну посадовими особами. Саме тому на практиці при з'ясуванні спірних питань рішення судів були досить різноманітними.

Одним з найбільш показових був випадок, коли в одному з губернських міст небезпечний злочинець, що переслідувався поліцією, забіг до приватного двоповерхового будинку, замкнувся в ньому і почав відстрілюватися. Губернатор, не бажаючи ризикувати життям поліцейських, наказав підпалити будинок. І будинок, і злочинець в результаті були знищені у вогні пожежі. Цілком очевидно, що власник дома подав до суду прохання щодо компенсації заподіяної шкоди, оскільки за законом подібне розпорядження губернатор мав право віддавати лише в умовах воєнного часу або стану облоги. Однак суд не визнав рішення губернатора як таке, що

перевищувало владні повноваження, оскільки, згідно ст. 340 Уложення про покарання Російської імперії губернатор при настанні надзвичайних обставин мав право приймати заходи, не передбачені законом. Держава в таких випадках також не несла відповідальності за дії, вчинені службовою особою на благо суспільства. Позов домовласника до губернатора як до приватної особи також не міг бути прийнятий, оскільки, віддаючи наказ про знищення будинку, губернатор виступав як представник державної влади. З цих же міркувань апеляція домовласника до столичного Сенату також була відхилена. На аналогічний результат очікувала й переважна більшість справ стосовно випадків зловживань владою з боку поліцейських чиновників.

В архівних матеріалах можна зустріти досить велику кількість розпоряджень поліцейських чиновників, що виглядають сьогодні безглуздими історичними казусами, проте на той час спричиняли неабиякий збиток приватним особам у сфері торгівлі, друку, організації атракціонів і розваг.

Так, до наших днів дійшов випадок з харківським фабрикантом, який випустив до 300-річчя дому Романових серію носових хустинок із зображенням осіб царської родини. Незважаючи на виключно вірноіддані мотиви, фабрикант був підданий поліцією штрафу, а партія його товару була конфіскована і знищена. Пояснення поліції були вкрай прості - неблагонадійні та революційні елементи, селяни і іногородці могли скористатися даними хустками не як пам'ятними сувенірами, а за їх прямим призначенням, ображаючи тим самим перших осіб держави.

Аналогічний випадок стався з іншим слобожанським промисловцем - виробником писальних пір'їв, який виготовив (знову-таки - виключно з релігійних мотивів) партію металевих пір'їв з вибитим на них зображенням православного хреста. У розпорядженні поліції було зазначено, що селяни, економлячи чорнила, мають звичку плювати на пір'я, розбавляючи таким чином засохлі на них чорнила. Щоб таким чином запобігти потенційній образі хреста як символу віри, уся партія пір'їв була конфіскована поліцією і знищена.¹

Наскільки великими могли бути зазначені збитки у грошовому еквіваленті, ми надаємо судити читачам, навівши відомості лише про деякі ціни на основні продукти. Так, за даними статистичного відділення Санкт-Петербурзької міської управи у 1908 році пуд (16 кг) яловичини в Санкт-Петербурзі коштував від 5 до 8,8 крб., свинини - від 5,15 до 7,12 крб. та баранини - від 4 до 6,21 крб., пуд житнього борошна продавався за 1 крб. 19 коп., пуд гречаної крупи - за 1 крб. 16 коп. Обід в їдальні для незаможних коштував 8-10 коп. Некваліфікований працівник у столиці отримував в

¹ Державний архів Харківської обл. Ф.3. Оп.285. Спр.15, 18, 28, 174, 178.

середньому 1 крб. 12 коп. щодня, тобто мав місячний дохід близько 30 рублів.²

До відсутності належного правового врегулювання конфліктів інтересів між громадянами та поліцейським відомством слід додати й ту важливу обставину, що для більшості громадян на практиці не існувало демократичних умов для переслідування поліцейських чинів у разі спричинення ними протиправної шкоди. Відповідно до встановленого порядку дореволюційного судочинства, для порушення кримінальної справи відносно поліцейського чиновника громадянин-позивач повинен був попередньо отримати на це письмовий дозвіл від поліцейського керівництва губернії. Само собою зрозуміло, що подібні дозволи видавалися у виняткових випадках, коли злочин поліцейського отримував широкого публічного розголосу і набував суспільного резонансу.

Таким, наприклад, був у 1906 році випадок із дівцею Зотовою, яка сіла на потяг на ст. Тіхорецька. У вагоні до неї в нав'язливій формі почав приставати невідомий чоловік у суддівській формі. Після відмови дівці на спробі зав'язати знайомство цей чоловік заявив, ніби вона вкрала його речі. Зотова була висаджена на найближчій станції та поміщена до арештантського приміщення, де була згвалтована поліцейськими чинами, після чого вона померла. Не менш трагічною була доля курсистки Ветрової, посадженою того ж року до фортеці Санкт-Петербургу за звинуваченням в державному злочині. Під час допиту вона була згвалтована жандармським офіцером. На знак протесту Ветрова вилила на себе гас з лампи і спалила себе.³

Архаїзми “поліцейської держави” посилювалися загальними недоліками підготовки судових слідчих, на долю яких й припадало розслідування усіх випадків спричинення шкоди з боку поліцейських чинів. Чималу їх клопотаність видатних юристів початку ХХ в. викликала вкрай слабка підготовка майбутніх фахівців, небажання молодих людей навчатися на обраному ж ними юридичному факультеті, недбалість і непрофесіоналізм у роботі, вузький загальноосвітній кругозір.

Цим питанням було присвячено спеціальне видання В.Ф. Дерюжинського «Судові діячі про університетську підготовку молодих юристів», в якому, зокрема, зазначалося: «Молоді юристи виявляються з року на рік все менше і менше підготовленими до практичної службової діяльності. Непідготовленість ця походить від недостатнього володіння письмовою російською мовою і слабкою загальною та спеціальною юридичною освітою. Вельми часто зустрічаються кандидати на судові посади, які настільки погано знайомі з граматиною, що пишуть із грубими орфографічними помилками. Знання основних понять права у них дуже

² Историко-криминологический анализ становления системы предупреждения правонарушений в деятельности ОВД Украины (1880-1936 гг.). Учебное пособие. Х. – Изд-во Нац.ун-та внутр.дел, 2002. – С.22-23.

³ Окреме видання (автор анонімний). М., 1906. С. 5-28.

обмежені; знання закону немає майже ніякого, так само, як і вміння поводитися з законом. Значна більшість з тих, хто закінчує курс в університеті, зовсім не знайома з теорією доказів у цивільних справах. Більшість не може пояснити відмінність між такими основними поняттями кримінального права, як розбій, крадіжка, грабіж, заявляючи, що «грабіж вчиняється вдень, а крадіжка вночі». Розібратися в звичайному юридичному явищі, з яким доводиться мати справу в житті, вони не вміють».⁴

На проблемі якості підготовки юристів загострював свою увагу і автор статті «Наші слідчі» А.С. Ющенко: «В останні роки все частіше і частіше доводиться чути й читати про заяви присяжних засідателів з приводу крайньої незадовільності попереднього слідства у справах, запропонованих до їхнього розгляду. Пересічні громадяни: селяни, крамарі, дрібні чиновники, озброєні лише здоровим глуздом, потрапляючи в суд в якості присяжних засідателів, бачать, що слідчий, розглядаючи той чи інший злочин, обрав невдалий або неправильний метод дослідження. Присяжні засідателі бачать це і бачать так ясно, так виразно, що вважають своїм громадянським обов'язком голосно, публічно заявити про це, а судовий слідчий - людина з вищою, юридичною освітою, що спеціалізується у слідчій справі, виявляється, не бачив, не розумів цього.

Скаржаться на слідчих не лише присяжні засідателі: скаржаться всі, кому доводиться так чи інакше мати справу з нашими слідчими, в якості потерпілих або свідків (про обвинувачених я вже й не кажу). Скаржаться, перш за все і найбільше, на повільність слідства, на відсутність у слідчих ініціативи та живого інтересу до справи ... В останні 15-20 років на юридичний факультет все частіше і частіше приходять молоді люди, стурбовані лише тим, щоб з найменшими затратами праці і в найкоротший термін отримати диплом. Інтересу до юридичних наук у цих молодих людей, звичайно, небагато, займаються вони цими науками лише перед іспитами, займаються гарячково, без всякого аналізу. Пізнання, необхідні для складання іспитів, купуються в кілька тижнів і так само швидко потім випаровуються ...».⁵

Радянський період української історії не виправив суттєво стан речей на краще. Навпаки - перші роки нової влади залишили чимало прикладів настільки непрофесійного виконання службових обов'язків правоохоронцями, що спричинення ними злочинної шкоди було далеко не винятком. Перш за усе, це було пов'язано із браком кадрового складу та станом громадянської війни. Судити про те, наскільки далеко від вимог закону знаходилися працівники першої української міліції, ми можемо, знов таки, звернувшись до архівних даних.

⁴ Дерюжинский В.Ф. Судебные деятели об университетской подготовке молодых юристов. СПб., 1902.

⁵ Журнал Министерства юстиции. 1916. №3, С.75-128.

Так, у Полтавській губернії, наприклад, у травні 1920 р. було зареєстровано 53 злочини, скоєних місцевими жителями і 33 злочини, скоєних міліціонерами, тобто службова злочинність губернської міліції становила 60% від загальнокримінальної. Серед основних злочинів у Полтавській губміліції за 1920 р. домінували: перевищення влади (35%), хабарництво (18%), грабежі (9%) і вбивства (6%).

У Харківській губернії станом на 28 листопада 1921 р. було зареєстровано 390 випадків злочинів з боку співробітників міліції, з яких переважали невиконання наказів і нехтування службою (66,4%), «упуск заарештованих з під варти» (10,5%), пияцтво (6,9%).⁶

Протягом 1921-1922 рр. в українській міліції налічувалося десятки випадків дезертирства, мародерства, переходу на бік банд як окремих міліціонерів, так і невеликих міліцейських загонів. Для населення України того часу слова «міліція» і «злочинність» були практично синонімами. Під час спеціального опитування, проведеного начальником міліції Української республіки К.Федоровим в березні 1922 р., жоден з голів губернських виконавчих комітетів не міг поручитися за те, що місцева міліція не поверне зброю проти радянської влади.⁷

Серед правопорушень, що існували в той час в органах внутрішніх справ, найбільшого поширення набули хабарництво, брутальність по відношенню до громадян, незаконні методи проведення обшуків, арештів і допитів, при цьому хабарництво було основним «бичем» не лише міліції, але й усіх державних органів. Причинами тому були недосконалість системи державного управління, матеріальна незабезпеченість державних службовців. За один лише 1922 рік заборгованість держави перед органами міліції становила 500 млрд крб. Були губернії, де міліціонери і співробітники не отримували платні по 7 місяців. Відсутність грошей ставило місцеві управління міліції не лише в безвихідне, але іноді і в неприпустимо принизливе становище. Кременчуцька губернська міліція, наприклад, отримавши від головного управління обмундирування, протягом трьох діб не могла викупити вагон з ним і зробила це лише тоді, коли зайняла у приватної особи 100 мільйонів карбованців, давши зобов'язання відпрацювати їх. Ряд міліцейських підрозділів з тієї ж причини був змушений брати на себе розвантаження барж з дровами.⁸

Після утворення СРСР і запровадження твердої внутрішньої валюти заробітна плата співробітників міліції стала поступово збільшуватися. У 1924 р. був встановлений мінімум зарплати для начальників районної міліції в 40 крб., а протягом 1925-1926 рр. була збільшена зарплата молодших міліціонерів з 24 крб. 50 коп. до 28 крб. та агентів розшуку з 32 крб. 20 коп.

⁶ ЦДАВОВУ України. Ф.6. Оп.1. Спр.220.

⁷ ЦДАВОВУ України. Ф.6. Оп.1. Спр.1881.

⁸ Доклад о состоянии и деятельности милиции Украины за 1923 год. Главное Управление милиции и Уголовного розыска Республики // ЦДАВОВУ Украины. Ф.6. Оп.1. Спр.1881.

до 45 крб. Розмір грошових доходів читачі можуть оцінити за рівнем купівельної спроможності карбованця на харківському роздрібному ринку станом на 01.05.1926 р. У той час борошно житнє коштувало 10 коп., борошно пшеничне - 29 коп., м'ясо 1 сорту - 80 коп., олія соняшникова - 60 коп., картопля - 5 коп., цукор-пісок - 62 коп., сіль - 5 коп. (усі ціни наведені за 1 кг). За шматок мила платили в той час 17 коп., а за десяток сірників - 15 коп. Бажаючим оновити свій гардероб метр ситцю обходився в 40 коп., метр сукна - від 4 до 85 коп. За пару юхтових чобіт доводилося платити від 12 до 22 крб.⁹

Друга світова війна, як один з найбільш критичних періодів радянської держави, лише загострила проблеми з дотриманням законності. За роки війни міліція втратила багатьох своїх кращих працівників, через що некомплект особового складу сягав 26 %, а повоєнні роки характеризувалися новим сплеском росту правопорушень серед працівників ОВС.¹⁰

Післявоєнні роки також характеризуються великим сплеском зростання правопорушень серед працівників правоохоронних органів. Так, в доповіді відділу кадрів МВС УРСР за 1947 рік фігурувало 5903 співробітника, покараних протягом минулого року, з них 1172 особи було віддано до суду та 4731 особа була притягнута до дисциплінарної відповідальності. При цьому найбільш чисельними були категорії, прямо пов'язані із спричиненням злочинної шкоди - хабарництво, мародерство та пограбування, зловживання службовим положенням, привласнення речових доказів, незаконне застосування зброї, розкрадання, незаконне вилучення майна. Загальний розподіл за видами правопорушень виглядав при цьому наступним чином (табл. 1, 2)¹¹:

Таблиця 1.
Структура правопорушень серед працівників ОВС УРСР (1947 р.)

Вид правопорушення	Віддано до суду (осіб)	Притягнуто до дисциплінарної відповідальності (осіб)
Контрреволюційні злочини	8	0
Порушення радянської законності	227	477
Мародерство та пограбування	82	0
Хабарництво	143	163
Дезертирство	107	0
Втрата зброї	34	139

⁹ Мартыненко О.А. Историко-криминологический анализ становления системы предупреждения правонарушений в деятельности ОВД Украины (1880-1936 гг.): Учебное пособие. Х., 2002. С. 81.

¹⁰ Министерство внутренних дел России: 1902-2002. Исторический очерк: В 2-х томах / Под общ. ред. В.П.Сальникова. – СПб., 2002. – Т.2. – С.389.

¹¹ Архів МВС України, Ф.4. Спр. 1/21.

	Халатне ставлення до служби	51	835
	Хуліганство, пияцтво, моральна розпуста	0	729
	Зловживання службовим положенням	0	881
	Привласнення речових доказів	108	73
	Порушення постової, конвойної та караульної служби	112	689
	Інші проступки	300	745

Таблиця 2.
Кількісний розподіл злочинів, скоєних працівниками
ОВС УРСР протягом 1947-48 рр.

№	Скоєні злочини	1947 р.	1948 р.
1	Порушення соціалістичної законності	227	112
2	Незаконне застосування зброї	118	81
3	Привласнення та незаконне вилучення майна	82	18
4	Дезертирство з рядів МВС	107	69
5	Зловживання та халатне ставлення до виконання службових обов'язків	35	90
6	Розголошення службової таємниці, втрата документів	0	8
7	Розкрадання, привласнення, розтрата	238	85
8	Хабарництво	143	90
9	Втрата зброї	24	46
10	Порушення статутів постової служби	120	89
11	Інші злочини	198	72
	Загалом	1172	760

Сьогодні ми можемо впевнено констатувати, що з позицій логіки суспільного розвитку правопорушення в органах внутрішніх справ у другій половині ХХ століття відбивали негативні явища і недоліки розвитку радянського періоду. З початку 60-х років, наприклад, почастишали випадки службового підроблення, незаконного збагачення і хабарів; стають відомими випадки злочинів молодих офіцерів - випускників шкіл міліції.

Якісний аналіз структури службової злочинності в ОВС УРСР показує початкове превалювання правопорушень корисливої спрямованості, що йде на спад у 1963 році з одночасним зростанням показників порушень соціалістичної законності (мал.1). У 1978 році показник порушень законності досягає свого максимуму (531 випадки), у той час як правопорушення корисливої спрямованості знижуються до майже нульової позначки (18 правопорушень за рік).

Малюнок 1. Динаміка злочинів корисливої спрямованості та порушень законності



Кількісні показники правопорушень серед персоналу ОВС, що знизилися у 60-х - середині 70-х рр., не виключали резонансних випадків, які ставили під загрозу авторитет не лише міліції, але й державного виконавчого апарата в цілому. Одна з таких подій мала місце в червні 1963 р., коли працівники міліції м. Кривий Ріг виявили невинуватого брутальність при затриманні п'яного військовослужбовця строкової служби. Непрофесійність їх дій призвела до переростання незначного конфлікту до масштабу масових заворушень, коли „хуліганські елементи” почали зводити рахунки з окремими працівниками міліції.¹²

Статистичні дані того періоду не дозволяють нам здійснити послідовний аналіз усього обсягу незаконних дій працівників ОВС, а також зробити хоча б приблизну калькуляцію завданої шкоди. Основні причини цього - як фрагментарність архівних даних, так й часті зміни форм звітності, в результаті яких в статистиці фігурували різні оціночні позиції. Наприклад, якщо у звітах 1960-х років дається зведена цифра порушень соціалістичної законності поряд з числом випадків пияцтва, хабарництва, незаконного застосування зброї, то у звітах 1970-х років може бути присутнім лише кількість випадків порушень соціалістичної законності без розшифровки її складових компонентів. Хоча саме у цьому варіанті до категорії “порушення соціалістичної законності” включалися випадки вбивства, поранення, побиття громадян, укриття злочинів, фальсифікації, незаконного арешту, незаконного затримання, незаконного застосування зброї.

Хоча детальному аналізу справ присвячена наступна частина нашої публікації, ми маємо зазначити, що подальший розвиток правоохоронних органів протягом 1991-1994 рр. продемонстрував повний розмах

¹² Архів МВС України, Ф.4. Спр. 1/99 “Стенограма республіканського совещання от 20-21.01.64 г.”

дестабілізаційних процесів, викликаних розпадом СРСР. В 1995 році проблеми матеріально-технічного забезпечення та розмивання кадрового ядра досягли настільки катастрофічних розмірів, що подальше використання застарілої моделі управління стало неможливим. У карному розшуку налічувалося всього 14% співробітників, що мали вищу юридичну освіту, а питома вага слідчих з вищою юридичною освітою впала до 63,8%. У таких областях, як Вінницька, Одеська, Херсонська, Луганська, Кіровоградська ця цифра ледве сягала позначки 40-50%. Про якість слідчих дій того часу говорить факт повернення кожної десятої кримінальної справи для додаткового розслідування у Луганській, Донецькій, Івано-Франківській, Київській, Кіровоградській, Миколаївській та Черкаській областях. У Донецькій, Рівненській, Одеській, Закарпатській областях протягом 1995 року мали місце непоодинокі випадки порушень законності при затриманні, арешті і притягнення громадян до кримінальної відповідальності.¹³

Ми наводимо цифри саме 1995 року, оскільки саме цього року рівень злочинності та правопорушень серед особового складу органів внутрішніх справ досяг своїх максимальних показників - було допущено 243 факти неправомірного застосування зброї, до відповідальності за порушення законності було притягнуто 1,1 тисячі працівників, з них було засуджено 174 особи. Основна маса злочинів при цьому відбувалася молодими співробітниками у віці від 20 до 30 років.¹⁴

1.2. Рівень, структура, характер та особливості спричинення злочинної шкоди працівниками ОВС

Рівень злочинної шкоди

Оцінка такого явища, як спричинення злочинної шкоди з боку правоохоронців, логічно потребує не лише правового та соціологічного вимірів, але й матеріального. Зазвичай для цього використовується такий показник, як «ціна злочинності», тобто обсяг економічного і соціально-психологічного збитків від злочинних зазіхань, що у свою чергу, поділяються на прямі та непрямі збитки.

Прямий збиток матеріального характеру розраховується у грошовому еквіваленті й звичайно використовується при аналізі наслідків злочинів корисливої спрямованості. Для агресивно-насильницьких злочинів прямий збиток може бути обрахований у вигляді кількості летальних випадків, заподіяних потерпілим тілесних пошкоджень різного ступеня тяжкості, суми витрат на лікування та страхових виплат за непрацездатністю. До непрямого

¹³ Міліція України: історичний нарис, портрети, події / За заг. ред. Ю.О. Смирнова. К., 2002. С. 142.

¹⁴ Соціально-психологічний аналіз причин порушення дисципліни та законності в органах внутрішніх справ: Науковий звіт НДЛ "Соціальна і психологічна робота в органах внутрішніх справ". Х., 1998. С. 51.

збитку відносять кошти, витрачені державою на протидію злочинності й грошовий вираз негативних соціальних наслідків злочинності [179, с. 43].¹⁵ Незважаючи на наявність різних наукових методик, оцінка наслідків так званої „міліцейської” злочинності має певні складнощі через недосконалість судової і відомчої статистики, що робить дане питання темою окремого дослідження.

Одним з перших публічну калькуляцію ціни злочинів, вчинених працівниками міліції у сфері службової діяльності, зробив дослідник Національної академії внутрішніх справ О. С. Новаков, який при розрахунку брав за основу загальний розмір збитку, заподіяного всією сукупністю злочинів в Україні за 2001 р., що склало суму в 786,3 млн грн. З огляду на те, що питома вага злочинів у сфері службової діяльності співробітників ОВС становить близько 0,02-0,04 % від загальної кількості злочинів в Україні, **була отримана цифра у 314 тис. 520 грн. як приблизний показник щорічного збитку від „міліцейської” злочинності.** При цьому зазначену суму з урахуванням рівня латентності О.С. Новаковим пропонувалося збільшити не менш, ніж у 10-12 разів, що приводило до суми 3,1-3,7 млн грн. щорічно.¹⁶

У 2005 р. харківським дослідником О.А. Мартиненком було запропоновано більш точний розрахунок, що базувався на інформації, наведеної у судових матеріалах. Проведений ним аналіз вироків судів стосовно 330 колишніх співробітників ОВС дозволив констатувати, що практично у половині випадків (49,85 %) потерпілим було спричинено лише матеріальний збиток, у 48 % випадків збиток мав фізичний характер та у 7,2% випадків окремо було виділено моральний збиток. При цьому компенсація за останній вид збитку може досягати значних сум.

Прикладом відшкодування одного з максимальних за розмірами позовів по відшкодуванню морального збитку в 2000 р. став випадок із жителькою Тернопільської області, що припаркувала особистий автомобіль біля магазину і, залишивши у салоні малолітню дитину, відлучилася за продуктами. Співробітники ДПС ДАІ лейтенант міліції М. і старший сержант міліції К., перебуваючи неподалік у неробочий час на службовому автомобілі, незаконно примусили жінку виплатити їм 50 грн. як штраф за порушення правил паркування без видачі штрафної квитанції. Потерпіла, яка була на той момент матір'ю, що годує, подала заяву на незаконні дії працівників міліції, указавши, що як результат здійсненого ними тиску та грубого поводження у неї пропало молоко. За рішенням суду співробітники ДПС виплатили на користь потерпілої зиск у розмірі 40 тис. грн. за

¹⁵ Кримінологія: Загальна та Особлива частини / За ред. проф. І.М. Даньшина. – Харків: Право, 2003. – С.43.

¹⁶ Новаков О.С. Кримінологічна характеристика та профілактика злочинів, які вчиняються працівниками міліції у сфері службової діяльності: Дис... канд. юрид. наук: 12.00.08. – К., 2003. – С.40.

відшкодування морального збитку і 50 грн. - за відшкодування матеріального збитку.¹⁷

Загальний розмір збитку, наявний у проаналізованих матеріалах судів за 2000-2003 рр., склав суму в 757 721 грн., при цьому в грошовому еквіваленті розміри різних видів збитку розподілилися у такий спосіб:

- моральний збиток - 355 300 грн. (48,9 %);
- матеріальний збиток - 190 180 грн. (25,1 %);
- фізичний збиток - 93 365 грн. (12,4 %);
- вид збитку не зазначений - 118 246 грн. (15,6 %).

Маючи розмір збитку, встановленого за вироками судів, а також кількість осіб, засуджених за дані злочини, можна було здійснити підрахунок як загальної суми збитку для конкретних категорій злочинів, так і середню суму збитку, що припадає на одного засудженого для кожної категорії. Крім того, з'явилася можливість методом екстраполяції розрахувати вірогідний масштаб збитку, спричиненого потерпілим незаконними діями працівників ОВС (таблиця 3).

Таблиця 3

Розміри зафіксованого та вірогідного матеріального збитку для різних видів злочинів співробітників ОВС (у грн.)

		Сума збитку на підставі вибірки	Збиток у розрахунку на 1 особу	Загальна кількість засуджених за 1992-2006 рр. за ці види злочинів	Вірогідна сума збитку за 1992-2006 рр.
1	ДТП	179323	44830	421	18873430
2	Зловживання владою, перевищення службових повноважень	291196	6195	1380	8549100
3	Насильницькі злочини	112865	11286	504	5688144
4	Крадіжка, грабіж, вимагання	47429	7905	608	4806240
5	Недбалість, підробка документів, службовий підлог	93322	7776	216	1679616
6	Хабарництво	33586	2099	601	1261499

¹⁷ Мартиненко О.А. Злочини серед працівників ОВС України: їх детермінація та попередження: Дис... д-ра. юрид. наук: 12.00.08. –Харків, 2006. – С.110-111.

	Усього	757721	13348,5	3730	49789905 в середньому*
--	--------	--------	---------	------	------------------------------

* - розбіжність між середнім значенням та сумарними значеннями у рядках обумовлена одночасним вчиненням рядом працівників ОВС декількох злочинів

Як можна бачити з наведеної таблиці, перші місця серед усіх видів протиправних діянь посідають, залежно від суми спричиненого збитку, випадки зловживання владою і перевищення службових повноважень, порушення правил безпеки руху, вчинення насильницьких злочинів. При цьому розмір збитку, заподіяного у результаті ДТП, у розрахунку на 1 засудженого є найвищим - 44830 грн., оскільки усі проаналізовані нами випадки покарання співробітників за даний вид злочину передбачували спричинення смерті потерпілим.

Таким чином, *розмір найбільш вірогідного прямого збитку за 1992-2006 рр. був оцінений у 49 млн. 789 тис. 905 грн., або у 3 млн. 319 тис. грн. щорічно*, хоча з поправкою на коефіцієнт латентності ця сума у дійсності була значно більшою.

Окрім наведених цифр, потрібно також урахувувати збиток у вигляді загальної кількості летальних наслідків і тілесних ушкоджень. Відповідно до відомчої статистики МВС України, з числа співробітників протягом 1992-2006 рр. було засуджено: за вчинення умисного вбивства - 171 особу, за вчинення зґвалтування - 48 осіб, хуліганства - 87 осіб, спричинення тілесних ушкоджень різного ступеня тяжкості - 198 осіб, тобто 504 особи. При цьому важливими є наступні моменти.

По-перше, випадки зловживання владою практично завжди супроводжуються незаконним спричиненням потерпілому (або декільком потерпілим) тілесних ушкоджень. Через цей факт засудження співробітника ОВС за даний вид злочину на практиці припускає наявність, як мінімум, одного громадянина, що потерпів від рукоприкладства або незаконного застосування спецзасобів. По-друге, як було зазначено вище, у судовій практиці факт притягнення працівника ОВС до кримінальної відповідальності за здійснення ДТП завжди пов'язаний зі смертю одного з потерпілих. З урахуванням сказаного додатково до офіційних статистичних даних можна сміливо додати наслідки вчинених співробітниками за 1992-2006 рр. 421 ДТП та 354 випадки зловживання владою у вигляді летальних випадків і заподіяння тілесних ушкоджень різного ступеня тяжкості відповідно.

У 2011 році нами була зроблена спроба встановити більш точні масштаби спричинення злочинної шкоди працівниками ОВС при виконанні ними службових обов'язків. На початковій стадії дослідження було проведено кількісно-якісний аналіз 100 вироків судів, винесених стосовно колишніх працівників органів внутрішніх справ на протязі 2008-2010 років у

17 регіонах України: Дніпропетровська, Донецька, Житомирська, Івано-Франківська, Кіровоградська, Луганська області, Львівська, Миколаївська, Одеська, Ровенська, Сумська, Тернопільська, Харківська, Хмельницька, Чернівецька, Херсонська області, м. Севастополь. Означена кількість була результатом спеціального відбору тих вироків, які були винесені за вчинення злочинів, безпосередньо пов'язаних саме з виконанням службових обов'язків.

За результатами *аналізу вдалося встановити, що на одного засудженого з числа колишніх працівників ОВС припадає в середньому 3088 грн. заподіяної шкоди* (матеріальної та моральної), що є результатом калькуляції, виведеного із загальних сум прямого матеріального збитку, зазначеного у вироків судів, а також суми усіх присуджених цивільних позовів.¹⁸

Якщо розраховану середньостатистичну суму заподіяної шкоди у 3088 грн. застосувати до усього масиву 1042 працівників ОВС, засуджених протягом 2008-2010 рр., то метод екстраполяції дозволяє отримати суму у 3 млн. 217 тис. 696 грн. Іншими словами, *працівниками органів внутрішніх справ при виконанні службових обов'язків щорічно заподіюється злочинна шкода в середньому на суму 1 млн. 072 тис. 565 грн.*

Отриману суму збитків, встановлену за результатами аналізу виключно вироків судів, слід додатково скорегувати результатами цивільних позовів, що були подані громадянами України стосовно незаконних дій працівників ОВС без порушення кримінальних справ, в рамках цивільного судочинства.

Згідно даних, наданими Державною казначейською службою України на запит Харківського інституту соціальних досліджень, розмір шкоди, заподіяної незаконними діями органів дізнання, досудового слідства, прокуратури і суду, склав у 2009 р. – 7 704 829,36 грн., у 2010 р. – 6 797 387,49 грн., на червень 2011 р. – 8 055 045, 06 грн. Згідно з даними Верховного суду України, для компенсації шкоди, заподіяної незаконними діями органів дізнання, досудового слідства у першому півріччі 2010 року, було присуджено до стягнення 2 млн. 778 тис. 500 грн. До наведеної суми входить й сума шкоди, що заподіяна працівниками органів внутрішніх справ. Оскільки у 2010 році кожен десятий позов, за інформацією Верховного суду України, стосувався працівників ОВС України, дослідники з високим рівнем вірогідності констатували, що розмір шкоди, заподіяної незаконними діями органів дізнання, досудового слідства внутрішніх справ, у 2010 році може оцінюватися сумою приблизно у 583 тис. 486 грн.

Таким чином, нами був визначений приблизний розмір шкоди, щорічно заподіюваної працівниками ОВС при виконанні службових обов'язків. Беручи такі компоненти, як щорічний середній збиток, встановлений за вироків судів (1 млн. 072 тис. 565 грн.), та щорічну суму задоволених

¹⁸ Моніторинг незаконного насильства в органах внутрішніх справ України (2004-2011 рр.)/ ХІСД. – Харків: Права людини, 2011.

цивільних позовів (583 486 грн.), ми дійшли логічного висновку, що ***грошовий еквівалент шкоди, щорічно спричинюваної працівниками ОВС, в середньому дорівнює 1 млн. 656 тис. грн.***

За результатами аналізу вироків судів було також встановлено, що моральна шкода, присуджена до стягнення, у середньому в 16 разів перевищує матеріальну шкоду, завдану злочинними діями колишніх працівників ОВС. Відповідно на одного засудженого колишнього працівника ОВС припадає заподіяння моральної шкоди на суму 2906 грн. та матеріальної шкоди на суму 182 грн. Таку, досить велику та специфічну різницю можна пояснити тим, що працівники ОВС, виступаючи як представники влади, спричиняють здебільшого нематеріальну шкоду громадянам, що знаходить своє вираження у порушенні їх законних прав і інтересів. Вкрай складно виразити у грошовому еквіваленті наслідки, що виникли у разі порушення законних прав особи, тому суди задовольняють моральну шкоду, заявлену потерпілим, яка є результатом оцінки власних моральних страждань.

Окремо варто сказати, що отримані суми середньої щорічної шкоди не враховують рівня латентності злочинів, котрі скоюють працівники ОВС при виконанні ними службових обов'язків. Для зниження рівня латентності при формуванні об'єктивної оцінки ситуації, на нашу думку, доцільно брати до уваги так звані фонові явища злочинності працівників ОВС. У ролі останніх, наприклад, пропонується досліджувати дисциплінарні проступки працівників ОВС, оскільки рівень порушень дисципліни та законності серед працівників ОВС з високою вірогідністю може вказувати на існування штучної латентності злочинів серед особового складу.¹⁹ Ми повністю поділяємо таку точку зору, адже нерідко межа між дисциплінарним проступком та злочином є досить умовною, що дозволяє особам, які проводять службову перевірку за фактом неправомірних дій працівників, на власний розсуд кваліфікувати злочин як дисциплінарний проступок. Більшість дослідників зазначає, що факти, які потрапляють до офіційної статистики МВС України, – це лише незначна кількість реальних правопорушень.

Саме з цих міркувань є цілком логічним, враховуючи високий ступінь латентності досліджуваного феномена, при встановленні реального розміру заподіяної працівниками ОВС злочинної шкоди очікувати значно більший її показник, ніж розрахований у межах нашого дослідження.

Характер та структура заподіяної шкоди

Ми також маємо констатувати, що характер та структура заподіяної працівниками ОВС злочинної шкоди при виконанні службових обов'язків загалом відповідає характерові й структурі злочинності працівників ОВС у цілому. Як свідчать статистичні дані щодо протиправної поведінки працівників ОВС України, у структурі злочинності правоохоронців

¹⁹ Мартыненко О. А. Детерминация и предупреждение преступности среди персонала органов внутренних дел Украины : монография / О. А. Мартыненко. – Харьков : Изд-во ХНУВС, 2005. – С.166.

домінують посадові злочини. Так, серед засуджених працівників приблизно 75% склали особи, які скоїли посадові злочини. У 2008 році за скоєння посадових злочинів було засуджено 216 колишніх працівників (74% від загальної кількості), у 2009 році – 262 (77%), у 2010 році – 299 (73%), у 2011 році – 342 (75%). З них засуджено за зловживання владою – 15%, перевищення влади – 27%, службове підроблення – 15,5%, хабарництво – 40,3%, службову недбалість – 2,2%.

Наслідком домінування злочинів у сфері службової діяльності в загальній структурі злочинності є відповідне переважання у структурі збитків саме нематеріальної шкоди, завданої інтересам служби. Зміст останньої виражений у кількох типових, поширених формулюваннях вироків судів: «...підрив авторитету правоохоронних органів», «...створення у сторонніх осіб уявлення про те, що службові особи правоохоронних органів не спроможні гідно та сумлінно виконувати свої обов'язки, що норми чинного законодавства не мають для них законної сили й можуть не виконуватися», «...дезорганізація нормальної роботи влади та управління, зокрема, правоохоронних органів, на яких покладено функції захисту гідності, прав і свобод громадян від протиправних посягань, дискредитує їх діяльність, підриває авторитет демократичних інститутів держави, і в такий спосіб негативно впливає на нормальний стан суспільства» та ін.

У ході аналізу вироків судів звертають на себе увагу певні закономірності заподіяння злочинної шкоди працівниками ОВС при виконанні службових обов'язків. Так, заподіяння злочинної шкоди використовується як досить поширений засіб досягнення працівниками типових цілей. Встановлення таких типових цілей, досягнення яких своїм наслідком мало злочинну шкоду, стає можливим завдяки відображенню у вироків судів як пояснень самих обвинувачених щодо мотивів їх власної злочинної поведінки, так і думки суду щодо мотивів дій працівників. Такими типовими цілями, заради досягнення яких заподіювалася злочинна шкода, є прагнення до отримання незаконної винагороди (незаконного збагачення), штучного покращення показників роботи, спрощення виконання службових обов'язків та ствердження власного авторитету. При цьому наведений набір цілей є досить універсальним і притаманним більшості працівників ОВС незалежно від підрозділу, де останні проходять службу та обійманої ними посади.

Досить красномовним щодо ілюстрації спільності цілей працівників є випадок, коли дільничний інспектор міліції Феодосійського МВ ГУМВС України в АРК М. запропонував слідчому слідчого відділу Феодосійського МВ ГУМВС України в АРК Х. хабар за винесення постанови про відмову в порушенні кримінальної справи відносно неповнолітнього П. за матеріалами, що знаходились у провадженні Х., на що останній погодився.²⁰

²⁰ Архів Залізничного районного суду м. Сімферополя АРК. Справа № 1-49 за 2010 рік. [Електронний ресурс] // Режим доступу: <http://reyestr.court.gov.ua/Review/9319799>

Крім того, способам досягнення типових цілей, тобто формам заподіяння злочинної шкоди також притаманна певна одноманітність. Найбільш типовими формами заподіяння злочинної шкоди зазвичай стають обман, погроза, підроблення офіційних документів та насильство. Обман полягає в наданні громадянам викривленої інформації щодо правових наслідків ситуації, компетенції працівника та можливостей його впливу на ситуацію. Підроблення являє собою внесення завідомо неправдивих відомостей до документів або складання в цілому неправдивих документів. Погроза полягає у залякуванні громадянина негативними наслідками, що їх здатен заподіяти працівник ОВС, а насильство – у незаконному застосуванні спеціальних засобів, побитті, катуванні та незаконному затриманні громадян.

Як бачимо, спричинення злочинної шкоди працівниками ОВС при виконанні службових обов'язків відзначається певними специфічними рисами, які зумовлюють характер заподіяної злочинної шкоди.

Так, заподіяння злочинної шкоди державним інтересам у вигляді підриву авторитету органів внутрішніх справ досить часто відбувалося через прагнення засуджених працівників до отримання незаконної винагороди. У проаналізованих вироках наявність даної мети простежується для більшості злочинців. Як правило, однією з типових форм досягнення вказаної мети ставало вимагання та одержання хабара за невжиття заходів щодо притягнення винної особи до юридичної відповідальності. При цьому в більшості проаналізованих випадків саме працівники ОВС ставали ініціаторами одержання хабара від громадян. Здебільшого ініціювання одержання хабара відбувалося у службових приміщеннях задля досягнення більш результативного впливу на потерпілого. У результаті заподіювалася нематеріальна шкода інтересам служби, а саме – не забезпечувалось повне, всебічне та об'єктивне розслідування кримінальних справ, порушувалася законність прийняття рішень за матеріалами дослідчої перевірки, що, у свою чергу, призводило до дискредитації авторитету органів внутрішніх справ як правоохоронного органу. Зазначений тип злочинної шкоди спричинявся, як правило, одноосібно з використанням авторитету обійманої посади.

Типовим прикладом заподіяння злочинної шкоди описаним шляхом є вимагання та одержання слідчим П. слідчого відділу Криворізького ГУ УМВС України у Дніпропетровській області хабара, за не притягнення до кримінальної відповідальності громадянина С. за матеріалами за фактом крадіжки останнім чужого майна.²¹ Аналогічний приклад стався із дільничним інспектором міліції К. Галицького РВ УМВС в Івано-Франківській області, який вимагав та одержав хабар від громадянина Б. за

²¹ Архів Довгинцівського районного суду м. Кривого Рогу Дніпропетровської області. Справа № 1-41 за 2010 рік. [Електронний ресурс] // Режим доступу: <http://reyestr.court.gov.ua/Review/7396953>

непорушення кримінальної справи за матеріалами з приводу крадіжки останнім дров.²²

Непоодинокими випадками є факти одержання хабара працівниками паспортної служби органів внутрішніх справ. Так, начальник відділу громадянства, імміграції та реєстрації фізичних осіб Криворізького РВ УМВС України у Дніпропетровській області В. незаконно видавав паспорта громадян України невстановленим особам за незаконну винагороду.²³ Начальник сектора у справах громадянства, імміграції та реєстрації фізичних осіб Мукачівського МВ УМВС України в Закарпатській області Ш. отримав хабар від громадянина П. за сприяння останньому в прискоренні виготовлення паспорта громадянина України для виїзду за кордон.²⁴

Велика питома вага хабарників серед колишніх працівників ОВС підтверджується й дослідженням статистичних показників, що його здійснили кримінологи. Зокрема, за підрахунками В.І. Поклада, коефіцієнт «чистого» хабарництва (на 1 тис. працівників) дорівнює 0,36, що в 7 разів перевищує аналогічні показники для усього населення України (0,05 на 1 тис. осіб).²⁵

Досить характерним є також прагнення працівників до отримання незаконної винагороди за вчинення дій, що прямо передбачені законом як основні службові обов'язки. Таким прикладом є ситуації, коли створюється видимість скоєння злочину при відсутності об'єктивних підстав для порушення кримінальної справи. При цьому працівник виконує покладені на нього службові обов'язки (приймає законні рішення, виносить цілком законні постанови), а потім вводить в оману громадянина щодо наявності нібито законних підстав для притягнення його до юридичної відповідальності, створюючи в потерпілого хибне враження про можливі для нього негативні наслідки. Таким чином, прийняття цілком законного рішення, наприклад про відмову в порушенні кримінальної справи, видається для потерпілого таким, що стає можливим саме внаслідок сплати ним незаконної винагороди працівникові. Самі ж працівники зловживають необізнаністю громадян у сфері кримінального та кримінально-процесуального законодавства, використовуючи це із власною користю.

Однією з поширених форм заподіяння злочинної шкоди є обман та зловживання довірою з боку працівника ОВС, котрий складає близько 20% проаналізованих нами вироків суду. Типовим є приклад оперативного уповноваженого сектору карного розшуку Калінінського РВ Донецького ГУ ГУМВС України в Донецькій області Г., який отримав від громадянина Р.

²² Архів Галицького районного суду Івано-Франківської області. Справа № 1-64 за 2010 рік.

²³ Архів Криворізького районного суду Дніпропетровської області. Справа № 1-2 за 2010 рік. [Електронний ресурс] // Режим доступу: <http://reyestr.court.gov.ua/Review/10310631>

²⁴ Архів Мукачівського суду Закарпатської області. Справа № 1-260 за 2010 рік.

²⁵ Поклад В. И. Коррупция как проявление дисфункции украинской милиции / В. И. Поклад // Соціологічні дослідження : зб. наук. пр. – 2009. – № 9. – С.145.

хабар для вирішення питання щодо звільнення від тримання під вартою його співмешканки громадянки К., хоча жодних фактичних підстав для виконання своєї обіцянки Г. не мав.²⁶

Значна кількість випадків заподіяння злочинної шкоди (10% від загальної кількості проаналізованих вироків) припадає також на ситуації вимагання хабара, коли як аргумент громадянам озвучувалася необхідність підкупу начальника підрозділу, прокурора чи судді. Цей тип заподіяння злочинної шкоди більшою мірою притаманний працівникам слідчих підрозділів.

Наприклад, слідчий Тростянецького РВ ГУМВС України в Сумській області М. звернувся за порадою до слідчого того ж відділу К. щодо наявності у діях Х. ознак злочину, передбаченого ст. 286 КК України. Достовірно знаючи про відсутність підстав для порушення кримінальної справи, К. вирішив збагатитися за рахунок Х. шляхом уведення останнього в оману під приводом вирішення питання про непорушення відносно нього кримінальної справи. Він повідомив Х. неправдиві відомості щодо наявності в його діях ознак злочину, передбаченого ст. 286 КК України, та запропонував сплатити йому гроші в сумі 3000 грн. для подальшої передачі їх начальникові слідчого відділу для уникнення Х. кримінальної відповідальності.²⁷

Окрім заподіяння злочинної шкоди інтересам державної служби, злочинна шкода завдається у формі грубого порушення прав і свобод особи, зокрема, права на приватну власність. Як правило, працівники цей вид злочину скоюють одноосібно.

Однією із типових цілей, згідно з проведеним аналізом вироків судів, для досягнення якої засуджені працівники ОВС вдавалися до заподіяння злочинної шкоди, є штучне покращення показників роботи. До цього вдавалися здебільшого колишні представники служби дільничних інспекторів міліції, патрульної служби та державної автомобільної інспекції. Найбільш поширеною формою досягнення цієї мети виступала фальсифікація офіційних документів (службове підроблення), зокрема, протоколів про адміністративні правопорушення. Цим завдавалася суттєва шкода як державним, так і суспільним інтересам, а саме порушувався встановлений законом порядок провадження у справах про адміністративні правопорушення, що мало місце у 30% випадків.

Ілюстрацією цього є випадок з інспектором дорожньо-патрульної служби П. відділення ДАІ Ренійського району УДАІ ГУМВС України в Одеській області, який складав протоколи про скоєння адміністративних правопорушень відносно вигаданих осіб, використовуючи при цьому анкетні дані власних знайомих. Непоодинокими є приклади, коли з метою штучного

²⁶ Архів Калінінського районного суду м. Донецька. Справа № 1-161 за 2010 рік. [Електронний ресурс] // Режим доступу: <http://reyestr.court.gov.ua/Review/11376074>

²⁷ Архів Тростянецького районного суду Сумської області. Справа № 1-82 за 2010 рік

покращення показників своєї роботи дільничні інспектори вносили до протоколів про скоєння адміністративних правопорушень недостовірні дані як про сам факт скоєння правопорушення, так і про місце та обставини правопорушення.²⁸

Спрощення виконання службових обов'язків є наступною метою, що досить часто, згідно з проаналізованими вироками судів, слугувала підставою обрання заподіяння злочинної шкоди як прийняттого засобу реалізації службової діяльності. А поширеною формою зазначеної мети, що її обирали засуджені правоохоронці, ставало службове підроблення офіційних документів. Так, дільничний інспектор міліції Лисичанського МВ УМВС України в Луганській області П. неодноразово підробляв довідки про вартість майна, чим створював неправдиві підстави для відмови у порушенні кримінальних справ.²⁹ За цих же мотивів слідчий Дарницького РУ ГУМВС України в м. Києві Л. через те, що він не встигав допитати двох свідків до закінчення терміну досудового слідства, вчинив службове підроблення, виконавши у протоколах допиту свідків підписи від їх імені.³⁰

Найчастіше в судовій практиці згаданий засіб досягнення наведеної мети – спрощення виконання службових обов'язків – трапляється серед слідчих, дільничних інспекторів міліції та оперуповноважених блоку кримінальної міліції.

Важливою характеристикою заподіяння злочинної шкоди засудженими дільничними інспекторами міліції та оперуповноваженими блоку кримінальної міліції є певна специфіка засобів, обраних для спрощення виконання службових обов'язків. Так, окрім службового підроблення працівники зазначених служб вдавалися до використання насильства та катувань для отримання завідомо неправдивих зізнань від громадян про скоєння ними злочинів. Місцем застосування насильства до потерпілих з боку працівників ОВС ставали службові приміщення підрозділів органів внутрішніх справ. Такі дії призводили до зростання питомої ваги завданої шкоди фізичного, майнового та морального характеру, оскільки насильницькі дії одночасно порушували не лише право громадян на свободу та особисту недоторканність, але й право на недоторканність житла, право володіти, користуватися й розпоряджатися своєю власністю.

На думку експертів, які досліджують феномен протиправної поведінки працівників ОВС, масштаб незаконного насильства з боку правоохоронців ОВС, будучи традиційно високим, за останні роки сягнув позначки, коли оцінна кількість постраждалих від такого роду насильства громадян протягом

²⁸ Архів Ренійського районного суду Одеської області. Справа № 1-41 за 2010 рік

²⁹ Архів Лисичанського міського суду Луганської області. Справа № 1-342 за 2009 рік. [Електронний ресурс] // Режим доступу: <http://reyestr.court.gov.ua/Review/660585>

³⁰ Архів Дарницького районного суду м. Києва. Справа № 1-73 за 2010 рік. [Електронний ресурс] // Режим доступу: <http://reyestr.court.gov.ua/Review/11445673>

року оцінюється у 790 000 осіб.³¹ Хоча, за даними відомчої статистики, протягом 2008-2010 рр. за скоєння злочинів із використанням насильства було засуджено лише 221 колишнього працівника ОВС. Заслуговує на увагу теза окремих кримінологів, за якою серед насильницьких злочинів, скоєних працівниками ОВС України, злочини агресивної спрямованості переважають над злочинами з корисливою мотиваційною компонентою. Зокрема, О.М. Ігнатов вказує на відсутність економічної «основи» детермінації більшості насильницьких злочинів працівників ОВС.³² Результати проведеного аналізу дають нам підстави говорити, що користь як мета дій працівників виникає або під час вчинення ними насильницьких дій, або навіть після скоєння насильницьких злочинів.

Так, працівники Центрального РВ ММУ УМВС України в Миколаївській області оперативні уповноважені Б. та З., старший дільничний інспектор Б., отримавши інформацію про факт крадіжки у громадянина Г. мобільного телефону, не вжили заходів щодо реєстрації заяви та встановлення об'єктивної істини за цим фактом. Однак, дізнавшись про можливість причетності до цього факту громадян Ж. та Т., з метою штучного покращення показників роботи, вирішили шляхом залякування, насильства та катувань отримати від останніх завідомо неправдиве зізнання у скоєнні крадіжки мобільного телефону громадянина Г. Після отримання шляхом незаконного насильства, зізнання у скоєнні зазначеного злочину від громадянина Т., дільничний інспектор Б. запропонував громадянину Ж. заплатити йому гроші для того, щоб останній не був притягнутим до кримінальної відповідальності.³³

Підсумовуючи розгляд вироків судів щодо колишніх працівників ОВС України, **ми можемо констатувати, що не менше 70% засуджених працівників ОВС для розв'язання службових завдань** (покращення показників службової діяльності, спрощення виконання службових обов'язків) вдавалися до заподіяння злочинної шкоди. Це дає право зробити послідовний висновок, що використання розгляданого засобу зумовлено його більшою ефективністю та результативністю, ніж її мають законні засоби, надані працівникам ОВС чинним законодавством.

Існує також значне число випадків (приблизно 10% від загальної кількості проаналізованих вироків), коли заподіяння злочинної шкоди правоохоронці використовували як засіб утвердження авторитету працівників ОВС шляхом незаконного застосування сили та примусових заходів. Наші дані цілком відповідають результатам досліджень інших авторів, котрі як на основних фігурантів майже половини всіх насильницьких

³¹ Моніторинг незаконного насильства в органах внутрішніх справ України (за результатами 2010 року)/ ХІСД. – Харків: Права людини, 2011. – 208 с., с. 23

³² Ігнатов О. М. Насильницькі злочини, що вчиняються працівниками органів внутрішніх справ України: кримінологічна характеристика, детермінація та попередження: монографія. – Х. : ТОВ „Видавництво «Формат Плюс»”, 2008. - С. 66-67.

³³ Архів Центрального районного суду м. Миколаєва. Справа № 1-13-64 за 2010 рік

злочинів вказують саме на працівників патрульної служби.³⁴ Результатом таких дій, як правило, є нематеріальна шкода у вигляді підриву авторитету органів внутрішніх справ та порушення прав і свобод людини і громадянина, а також матеріальна шкода у вигляді фізичної шкоди здоров'ю громадян та знищення або пошкодження майна. Слід зазначити, що більша частина подібних фактів з боку працівників патрульної служби мала груповий характер.

*Характерним прикладом може виступати поведінка інспекторів батальйону патрульної служби при УМВС України в Чернівецькій області Д. та В., які під час патрулювання вирішили перевірити документи, що посвідчують особу, у громадянина Л., проте в останнього при собі документів не було. У подальшому зазначені працівники ОВС спровокували конфліктну ситуацію із вказаним громадянином через його відмову проїхати з ними до відділу міліції для встановлення його особи. Л., обґрунтовуючи свою відмову, вказав, що він мешкає неподалік від місця події, і документи, що посвідчують його особу, може винести протягом декількох хвилин дружина. Але працівники ОВС, обурені його відмовою, незаконно застосували заходи фізичного впливу, заподіявши громадянину тілесні ушкодження.*³⁵

*До цієї ж категорії відноситься випадок з інспекторами патрульної служби В. та К. лінійного відділу на станції Луганськ, які, виконуючи обов'язки із супроводу пасажирського поїзду № 20 «Київ-Луганськ», незаконно застосували спеціальні засоби до пасажирів, які допустили некоректне висловлювання на їх адресу.*³⁶

Характеризуючи цю категорію протиправних вчинків, ми маємо відзначити, що ключовою ланкою є прагнення отримати від громадян визнання за працівниками права на владу, яку працівники ОВС реалізують у неприйнятний спосіб – заподіянням злочинної шкоди здоров'ю, майну, правам громадян, що супроводжується незаконним використанням примусових заходів. Таким чином, складається парадоксальна ситуація, коли проблема браку авторитету органів внутрішніх справ вирішується працівниками шляхом свідомого підриву цього ж авторитету.

У ході аналізу вироків судів ми не знайшли матеріалів щодо незаконних дій працівників так званих служб забезпечення (фінансово-економічного, кадрового, ресурсного), через що може скластися враження, нібито працівники означених служб, які працюють не з громадянами, а лише з працівниками міліції, не заподіюють шкоду при виконанні своїх службових обов'язків. Проте на хибність цього враження вказує зміст інтерв'ю з

³⁴ Ігнатов О. М. Насильницькі злочини, що вчиняються працівниками органів внутрішніх справ України: кримінологічна характеристика, детермінація та попередження: монографія. – Х. : ТОВ „Видавництво «Формат Плюс»”, 2008. - С.68

³⁵ Архів Першотравневого суду м. Чернівці. Справа № 1-139 за 2010 рік. [Електронний ресурс] // Режим доступу: <http://reyestr.court.gov.ua/Review/1007647>

³⁶ Архів Кам'янобрідського районного суду м. Луганська. Справа № 1-51 за 2010 рік.

помічником міністра внутрішніх справ О.В. Вілковою, котра зазначила, що специфікою протиправних дій представників служб забезпечення є спричинення шкоди не стільки громадянам, скільки самим працівникам ОВС. Враховуючи високий рівень латентності, що його мають факти заподіяння злочинної шкоди працівникам ОВС з боку керівництва та працівників підрозділів служб забезпечення, в межах нашого дослідження ми вважаємо за доцільне лише окреслити цю проблему.

1.3. Мотиваційна сфера працівника органів внутрішніх справ, який спричиняє злочинну шкоду при виконанні службових обов'язків

Особистість злочинця як основна категорія кримінології, без розгляду якої неможливо пояснити причини злочинної поведінки, у теоретичному плані досліджена досить повно. Історія кримінології є, по суті, хронологією розвитку поглядів учених на сутність винної поведінки та тих рушійних сил, у силу яких індивід ставить себе поза межами встановлених суспільством правил. Оскільки пояснити детермінаційну природу заподіяння злочинної шкоди працівниками ОВС при виконанні службових обов'язків, не звертаючись до аналізу особистості, не можливо, вивчення особи злочинця є невід'ємним складником та центральною проблемою й нашого дослідження.

Пошук відповіді на питання, чому особа переступає закон, скеровує зусилля науковців на розробку різноманітних та багатопланових підходів до дослідження особистості в кримінології. Адже підхід до аналізу особистості, що його використовує автор, є складовим компонентом методологічного підґрунтя дослідження спричинення злочинної шкоди працівниками ОВС при виконанні службових обов'язків.

У межах наявних у кримінології підходів до аналізу особистості представники різних академічних шкіл виокремлюють різноманітні її компоненти. Можна говорити щонайменше про соціально-демографічні (біопсихологічні особливості, соціальний статус, роль) та морально-психологічні ознаки (ціннісні орієнтації, правосвідомість, моральність, релігійність), а також про кримінально-правові ознаки особи злочинця (характер скоєного злочинного діяння, склад скоєного злочину, форму співучасті тощо).³⁷ Цілісність та взаємозв'язок зазначених компонентів, який простежується через їх відображення в мотивації особи до вибору поведінки, влучно сформулював В.М. Кудрявцев, зазначивши, що у мотивації відбивається весь суб'єктивний бік розвитку злочинної поведінки.³⁸

³⁷ Курс кримінології: загальна частина : підручник / О. М. Джужа, П. П. Михайленко, О. Г. Кулик та ін. Кн. 1. – К. : Юрінком Інтер, 2001, С. 96-97.

³⁸ Кудрявцев В. Н. Борьба мотивов в преступном поведении / В. Н. Кудрявцев. – М. : Норма, 2009. С. 22.

Розглядаючи питання мотивації протиправних дій, необхідно зазначити, що досить тривалий період у кримінології існувала досить обмежена кількість робіт, присвячених розгляду мотиваційної сфери правопорушників з числа персоналу ОВС, оскільки тема злочинності у правоохоронних органах набула свого оформлення лише на початку 1990-х років.

Переважаю це були роботи російських авторів, у частини з яких результати досліджень, на жаль, були представлені на рівні емпіричного накопичення фактів, без наступної систематизації та абстрагування, що не дозволяло приймати їх для подальшого наукового аналізу. До таких можна віднести роботи М.В. Тарасова та К.О. Прохорова, де автори виділяють практично однаковий перелік провідних мотивів протиправної діяльності правоохоронців, що включає в себе наступні категорії:

- приклад друзів, товаришів по службі (39,8 % випадків);
- впевненість у власній безкарності (27,4 %);
- відсутність належного контролю (18,6 %);
- незнання закону (3,6 %);
- необхідність забезпечення прожиткового мінімуму родини (2,7 %);
- користь (1,8 %);
- прагнення завоювати авторитет (1,8 %);
- „не було іншого виходу” (1,8 %);
- помста, ревнощі (0,9 %);
- фінансові проблеми (0,9 %);
- „не вважав потрібним дотримуватися закону” (0,9 %).³⁹

Вочевидь, що такі категорії, як „необхідність забезпечення прожиткового мінімуму родини”, „фінансові проблеми”, „користь” є синонімами одного і того ж корисливого мотиву, через що можуть без шкоди для мети дослідження бути об’єднані саме під такою назвою. Серед наведених дефініцій серйозні заперечення зустрічають „упевненість у власній безкарності”, „відсутність належного контролю”, „незнання закону”, які є скоріш факторами, що сприяють реалізації злочину, ніж власно мотивами.

Досить проблематично відносити до категорії мотивів і такі, як „не було іншого виходу”, „прагнення завоювати авторитет”, „не вважав потрібним дотримуватися закону”. На наш погляд, до останніх категорій більше доречним буде застосування терміну „мотивування”, під яким у кримінології розуміється „раціональне пояснення суб’єктом злочину власної поведінки, обставин, що спонукали його до вибору даної дії”.⁴⁰ Однак

³⁹ Тарасов Н.В. Преступления, совершаемые сотрудниками милиции: криминологический аспект: Автореф. дис... канд. юрид. наук: 12.00.08 / Юридический институт МВД России. – М., 2000; Прохоров К.А. Криминологическая характеристика и предупреждение преступлений, совершаемых сотрудниками милиции против жизни и здоровья: Дис... канд. юрид. наук: 12.00.08. – М., 2004, С.78.

⁴⁰ Криминология: Учебник / Под ред. В.Н. Кудрявцева, В.Е. Эминова. – М.: Юристъ, 1997, С.69.

кримінологічне дослідження потребує не тільки перерахування причин поведінки у тому вигляді, як їх вказують респонденти під час опитування, але і філолофсько-аналітичної роботи авторів щодо осмислення та узагальнення отриманих даних.

Друга і більша частина робіт являє собою результат поступової трансформації загальноприйнятого у кримінології розподілу мотивів протиправної поведінки, що передбачав виокремлення груп ідейних (політичних), корисливих, насильницько-егоїстичних, анархістсько-індивідуалістичних, легковажно-бездумних та боягузливо-малодушних мотивів.⁴¹ Одне з перших досліджень у сфері „міліцейської” злочинності, що належить О. О. Купленському, дещо змінило зазначений перелік, доповнивши його так званими „мотивами професійної пасивності”.⁴²

Однак досить самостійна класифікація мотивів протиправної поведінки, пов’язаної з виконанням службових обов’язків, була вперше представлена лише у 1998 р. Ю.А. Мерзловим, де автором виділяються такі мотиви, як кар’єристські, відомчо-корпоративні, статусно-виконавчі, службово-корисливі, ідейні.⁴³ Запропонована класифікація практично без змін й дотепер зустрічається у роботах інших авторів.⁴⁴

Ідея виокремлення мотивів службової діяльності як самостійної категорії набула свого розвитку в роботі С.А. Алтухова, який виділив відповідні типи злочинців-„службистів”: азартні „силовики”, „хабарники”, „кар’єристи”. Крім того, С.А. Алтуховим були запропоновані до розгляду два типи співробітників правопорушників - „випадковий” тип та „перевертні у погонах”. Остання категорія, що має не цілком вдалу популістську назву, об’єднала осіб, які вчинили загальнокримінальні злочини без використання можливостей служби і службових повноважень, серед яких автором досить стисло описувався корисливий і насильницький типи злочинців.⁴⁵

Дещо інший розподіл мотивів пізніш запропонував О.М. Варигін, який виділив мотиви „професійних” та загальнокримінальних злочинів, при цьому остання категорія автором практично не була розкрита і залишилася декларативною. Серед найпоширеніших мотивів „професійних” злочинів були зазначені „службистські” (кар’єристські мотиви; прагнення виглядати

⁴¹ Лунеев В.В. Преступное поведение, мотивация, прогнозирование, профилактика. – М., 1980, С. 51-57.

⁴² Купленский А.А. Криминологическая характеристика преступлений, совершаемых сотрудниками уголовного розыска в связи со служебной деятельностью: Автореф. дис... канд. юрид. наук: 12.00.08 / Омский юридический институт МВД РФ. – Омск, 1991.

⁴³ Мерзлов Ю.А. Криминологическая характеристика и предупреждение преступлений, совершаемых сотрудниками службы криминальной милиции: Автореф. дис... канд. юрид. наук: 12.00.08 / Омский институт внутр. дел МВД РФ. – Омск, 1998.

⁴⁴ Черепашкин А.С. Криминологическая характеристика и предупреждение преступлений, совершаемых сотрудниками милиции общественной безопасности: Дис... канд. юрид. наук: 12.00.08. – Омск, 2004.

⁴⁵ Алтухов С.А. Преступления сотрудников милиции (понятие, виды и особенности профилактики). – СПб.: Изд-во „Юридический центр Пресс”, 2001, С. 139-155

професіоналом; небажання псувати стосунки з колегами) і корисливі, що мають питому вагу 43,7 % і 20,3 % відповідно. Далі з більшим відривом ідуть мотиви насильства (помста, прагнення показати почуття переваги) та конформістські (приклад співробітників), що мають питому вагу від 4,7 % до 8,5 %.⁴⁶

Окреме місце серед зазначених робіт посідають класифікації мотивів службових злочинів, запропонованих українськими дослідниками. У 2003 р. О.С. Новаков запропонував розглядати мотиви службових злочинів як сукупність відомчо-корпоративних, корисливо-злочинних, морально-деформованих і ситуативних мотивів.⁴⁷ Не заперечуючи у цілому проти логіки побудови такої класифікації, треба все ж таки відзначити, що слово „ситуативні” стосовно до мотиву більшою мірою характеризує швидкість розвитку і реалізації якого-небудь мотиву, ніж його зміст. Викликає також зауваження використання надмірно загального формулювання „морально-деформовані мотиви”, під яке з однаковим успіхом можуть підпадати ті ж самі корпоративні або корисливо-злочинні мотиви.

Категорія корисливих мотивів у свій час була ретельно розглянута у дисертаційній роботі С.А. Шалгунової, присвяченій проблемам хабарництва і корупції в ОВС. Умовно автором було проведено розмежування корисливих спонукань хабарників на шість підгруп мотивів:

- прагнення до накопичення грошей і матеріальних цінностей;
- прагнення до досягнення матеріального комфорту і благополуччя, що дозволяє оцінювати себе „не гірше за інших людей”;
- потреба в алкоголі, прагнення до безтурботного існування;
- задоволення матеріальної необхідності „службового характеру” - бажання догодити, підтримка необхідних для роботи ділових і неформальних зв'язків;
- задоволення насущних матеріальних проблем сімейно-побутового характеру для придбання одягу, ліків, меблів;
- вчинення корупційного діяння для одержання гострих відчуттів, коли важливим є не стільки результат (особисте збагачення), скільки саме переживання ситуації ризику.⁴⁸

У даній роботі, так само як і у дослідженнях С.А. Алтухова та О.М. Варигіна, дуже помітно простежується тенденція, що намітилася останнім часом, до пошуку специфічних мотивів злочинів співробітників ОВС, „прив'язки” певних груп мотивів до окремих видів „міліцейської”

⁴⁶ Варыгин А.Н. Преступность сотрудников органов внутренних дел и воздействие на нее. – Саратов: Изд-во Саратов. ун-та, 2003, С. 109-113.

⁴⁷ Новаков О.С. Кримінологічна характеристика та профілактика злочинів, які вчиняються працівниками міліції у сфері службової діяльності: Дис... канд. юрид. наук: 12.00.08. – К., 2003, С. 93.

⁴⁸ Шалгунова С.А. Кримінально-правові та кримінологічні заходи попередження хабарництва серед співробітників органів внутрішніх справ: Дис...канд. юрид. наук: 12.00.08. – К., 1999, С.137-138.

злочинності. Продиктована прагненням емпіричного пізнання досить нового для вітчизняної кримінології явища, дана тенденція навряд чи може бути методологічно виправданою і перспективною з декількох причин.

По-перше, встановити однозначний причинно-наслідковий зв'язок між певними мотивами й окремими видами злочинів - задача досить проблематична, оскільки у дійсності один і той же набір мотивів може детермінувати різні види злочинів. Насильницькі злочини персоналу ОВС можуть бути рівною мірою результатом дії не тільки агресивно-насильницьких мотивів, але і мотивів користі, ідейних або конформістських мотивів, а також (у ряді випадків) мотивів легковажно-безвідповідальних. Корисливі злочини також можуть бути детерміновані аж ніяк не суцільно корисливими мотивами збагачення - серед найбільш імовірних причин ми можемо вказати й неправильно зрозумілі інтереси служби, і конформістські мотиви, і мотиви кар'єрного росту як різновиду марнославства. Більше того, для індивідів із високим соціальним контролем власної агресії можливі варіанти, коли корисливі злочини можуть відбуватися як проміжний етап для досягнення кінцевої мети - помсти. Існуюча полімотивованість більшості людських вчинків також робить розподіл мотивів на „службові” та „загальнокримінальні” досить умовним.

Другою причиною, за якою пошук специфічних мотивів злочинності співробітників ОВС може вважатися відносно безперспективним напрямком, є той факт, що набір мотивів людської поведінки за своїм обсягом є відносно стійким та універсальним утворенням, вивченим досить повно методами емпіричної психології. Навряд чи можна сподіватися, що існують не вивчені й не відомі науці мотиви, що детермінують винятково або переважно злочини співробітників, та які б якісно відзначалися від раніш відомих. Певна річ, дослідник сам має право обирати назву, якою він позначає той або інший досліджуваний мотив, однак при узагальненні й уніфікації отриманих результатів виділені мотиви так чи інакше будуть зведені до вже усталених родових назв.

Саме із цієї причини жоден із розглянутих вище авторів так і не розкрив сукупності мотивів, що детермінують вчинення співробітниками загальнокримінальних злочинів, оскільки у такому випадку він був би змушений повернутися до тих же самих родових визначень користі, егоцентризму, конформізму та ін., підтвердивши, тим самим, що загальнокримінальні та службові злочини детермінуються одними й тими ж мотивами.

З огляду на те, що злочинна поведінка підпорядкована загальним закономірностям мотивації особистості, вважаємо за можливе говорити про необхідність використання класифікації мотивів людської поведінки більш загального та універсального порядку. Адже злочинна поведінка навіть за наявності певних специфічних рис є одним із видів поведінки людини: «Преступному действию присущи все признаки, которые характеризуют

действие в его философском, психологическом понимании».⁴⁹ Тому з повним правом можна спиратися на класифікацію мотивів соціальних дій людини, як більш загальних стосовно до злочинної поведінки. Для нашого дослідження є цілком коректним використання типології мотивів соціальної поведінки людини, яку запропонував М. Вебер, оскільки саме в ній відображені цілі й засоби їх досягнення.

Для пояснення соціальної поведінки, залежно від мотивів, якими керується суб'єкт, учений виділив чотири типи поведінки: цілераціональну, ціннісно-раціональну, афективну та традиційну. Кожен із зазначених типів мотивів є ідеальним типом, тобто у чистому вигляді жоден із них не зустрічається.

Оскільки в нашому дослідженні мова йде про заподіяння злочинної шкоди при виконанні службових обов'язків, розглянемо передусім особистісні характеристики, які зумовлюють виникнення афективних мотивів та, відповідно, заподіяння працівниками злочинної шкоди при виконанні службових обов'язків під впливом афективних мотивів. Слід зазначити, що при афективній поведінці відстежити цілі, що їх ставить перед собою людина, майже неможливо, позаяк афективні дії відбуваються на межі свідомого та несвідомого в особі: опинившись у нестандартній ситуації людина дає можливість своїм емоціям керувати власною поведінкою. Але враховуючи, що провідну роль у формуванні афективної поведінки відіграють психологічні компоненти особистості, які посилюють свій вплив на людину за умови виникнення незвичної надзвичайної ситуації, очевидною є актуальність використання психологічних методів аналізу особистості працівника ОВС, зокрема в ситуаціях, що вимагають силового впливу.⁵⁰

Через те, що афективна поведінка притаманна людині, коли вона зіштовхується з незвичним подразником, доцільно встановлювати психологічні характеристики особистості працівників для прогнозування та корегування їх можливої поведінки при виконанні службових обов'язків за умов професійного ризику.

Загалом ситуації професійного ризику працівників ОВС, вирізняються нетиповістю протікання, підвищеною напруженістю, та непередбачуваними наслідками. Тому необхідно дуже обережно підходити до оцінювання спричинення шкоди внаслідок потрапляння працівника ОВС в ситуацію з високим ступенем ризику. Ситуації застосування вогнепальної зброї правоохоронцями ОВС є саме такими. Якщо звернути увагу на кількість фактів застосування вогнепальної зброї, то можна констатувати наявність досить значного фактажу.

⁴⁹ Кузнецова Н. Ф. Значение преступных последствий для уголовной ответственности / Н.Ф. Кузнецова. – М. : Гос. изд-во юрид. лит., 1958, С.10.

⁵⁰ Горелов І. Ю. Психологічна готовність працівників ОВС до застосування вогнепально-силового впливу : автореф. дис. на здобуття наук. ступеня канд. психол. наук : спец. 19.00.09 «Психологія діяльності в особливих умовах» / І. Ю. Горелов. – Х., 2008, С.15.

За офіційними даними МВС України, у 2011 р. працівники ОВС 36 разів (2010 р. – 39 раз) застосовували вогнепальну зброю, при цьому поранено 14 громадян (2010 р. – 16 громадян). З них 1 раз вогнепальна зброя застосовувалася незаконно (2010 р. – 2 рази), у випадках незаконного застосування вогнепальної зброї загинув 1 громадянин (2010 р. – 2 громадянини). Найчастіше застосовують зброю працівники блоку міліції громадської безпеки 75% всіх випадків (2011 – 27 раз, 2010 р. – 29 раз), тобто тих підрозділів ОВС України, що виконують свої службові обов'язки за конфліктних обставин при безпосередній взаємодії з незнайомими та малознайомими людьми. Це підвищує інформаційну невизначеність розвитку ситуації та потребує швидких рішень.

Зрозуміло, що всі випадки застосування вогнепальної зброї відбуваються в криміногенних ситуаціях професійного ризику, які не є звичайними для правоохоронців. При цьому підготовка до подібних ситуацій має велике, але не вирішальне значення. Вони все одно зостаються незвичними для працівників ОВС, окрім працівників підрозділів спеціального призначення.

Та для певних індивідів, швидко збуджуваних, безконтрольність власних емоцій є нормальним явищем, яке супроводжує їх усе життя. Це зазвичай дуже конфліктні особи, з котрими важко будувати й вести діалог. Такі люди часто мають психологічні вади у вигляді відхилень у нормальній роботі нервової системи, їм притаманний низький рівень самоконтролю. Панівними мотивами поведінки людей згаданого типу стають саме напівсвідомі афективні мотиви, що призводить до прийняття працівником незважених рішень. Усе це зумовлює актуальність своєчасного діагностування нервових розладів, що можуть траплятися у працівників ОВС, адже це дуже тривожний симптом для якісного виконання службових обов'язків.

Загалом умови служби сприяють виникненню значного внутрішнього напруження у працівників ОВС. За даними проведеного нами опитування, у середньому близько 60% працівників висловили своє занепокоєння різноманітними сторонами службової діяльності, а 64% респондентів збентеженні можливістю опинитися в ситуації, небезпечній для життя та здоров'я. Наведені результати свідчать про наявність потенційно небезпечних для нервової системи працівників умов професійної діяльності, що призводить до інтенсифікації професійної деформації. Остання виявляється у виснаженні, емоційній відстороненості та психосоматичних, психовегетативних порушеннях працівників ОВС.⁵¹

Для поведінки, зумовленої традиційними мотивами, є характерними звичайні для особи дії. Здебільшого традиційна поведінка є автоматичною

⁵¹ Александров Ю. В. Професійна деформація співробітників органів внутрішніх справ і шляхи її корекції : автореф. дис. на здобуття наук. ступеня канд. психол. наук : спец. 19.00.06 «Юридична психологія». / Ю. В. Александров. – Х., 2004, С.11.

реакцією на звичне подразнення у напрямку реалізації засвоєної раніше установки. Традиційну, як і афективну, поведінку не можна назвати цілком свідомою, оскільки в ній простежуються напівсвідомі дії, що вчинюються автоматично, зазвичай особа може й не звертати увагу на те, що вона виконує набір якихось рухів, настільки природнім та буденним для неї вони можуть бути. Як правило, під час вчинення таких непомітних дій особа керується саме традиційними мотивами. Означений тип мотивів не передбачає самовизначення особи. У повсякденній діяльності працівників ОВС таких традиційно мотивованих дій досить багато, але вони складають лише фон власне виконання службових обов'язків, підвищуючи комфортність виконання службових завдань, шляхом створення знайомих для особи обставин служби.

Інша річ – ціннісно-раціональна поведінка та цілераціональна. Такі типи мотивації відображають свідомий вибір особи та є повним віддзеркаленням змісту структурних компонентів особистості.

Ціннісно-раціонально вмотивовані дії підпорядковані внутрішнім переконанням людини щодо самоцінності певної поведінки як такої. Іними словами, через ціннісно-раціональну поведінку знаходять своє об'єктивоване вираження особистісні принципи індивіда. Відповідно, ціннісно-раціональна орієнтація дій людини відрізняється послідовною реалізацією в поведінці особи її власних внутрішніх переконань. Саме через ціннісно-раціональну поведінку реалізується ціннісно-нормативна сфера: моральність, релігійність та правосвідомість особистості. У такій поведінці простежується свідоме прагнення особи до утвердження сформованих за допомогою виховання та власного досвіду переконань щодо об'єктивної цінності норм права, моралі, релігійних норм. Наприклад, до якісного виконання своїх обов'язків через визнання цінності права та закону.

Внутрішні ціннісні орієнтації особистості, що лежать в основі формування ціннісно-раціональних мотивів поведінки, кримінологи визнають ядром особистості. «Ціннісною орієнтацією зазвичай називають своєрідне для кожної особи оцінювання предметів та явищ навколишнього світу з точки зору їх цінності, потреби для цієї особи».⁵²

Система координат, у якій має відбуватися становлення ціннісної орієнтації особистості, повинна бути об'єктивною, тобто мати загальнолюдське значення. В іншому випадку ми втрачаємо підстави для об'єктивного оцінювання дій особи, адже керуючись виключно власним баченням цінності, наприклад, справедливості, людина апелює лише критеріями «подобається» чи «не подобається». Тому розкрити, яким чином особа вибудовує систему оцінювання тієї чи іншої поведінки, можна лише через розуміння об'єктивних критеріїв цінності будь-чого та встановлення змістових ознак поняття «цінності». Сьогодні це є проблематичним, адже на

⁵² Закалюк А. П. Курс сучасної української кримінології: теорія і практика : у 3 кн. / А. П. Закалюк. – К. : Видав. Дім „Ін Юре”, 2007, С.244.

сучасному етапі розвитку культурного лексикону відбувається популяризація терміна «цінності», що призводить до розширення обсягу розгляданого поняття та примітивізації його змісту, тобто втрати ним визначеності.⁵³

Це ускладнює розуміння ціннісного, що має суттєве значення, у тому числі для кримінологічної науки, оскільки поведінка особи формується саме виходячи зі сприйняття нею цінностей як орієнтирів поведінки. Так зване «вимивання» об'єктивного значення поняття «цінність» призводить до нівелювання належного та наявного оцінювання особою власної поведінки. Як результат згаданого процесу формується уявлення про те, що об'єктивна цінність будь-якого явища залежить від його суб'єктивного сприйняття. Помилковість такого підходу стає зрозумілою, коли ми звертаємось, зокрема, до цінності права, що має загальнолюдське значення.

Досить виразно об'єктивну цінність права для людства сформулював німецький юрист Р. Ієринг, на думку якого право є сховищем для досвіду, що навчає правильному використанню сили та влади, прокладаючи шлях для правильної (правової) влади.⁵⁴ Тому правові норми є ціннісними нормами в суспільстві. Визнання об'єктивної цінності права на суб'єктивному рівні, по суті, являє собою правосвідомість людини. Для здійснення наданої працівникам ОВС влади правові положення законодавчих та нормативно-правових актів мають виступати орієнтирами та принципами поведінки, але це стає можливим за умови визнання працівниками цінності права, тобто за умови наявності в останніх певного рівня правосвідомості.

Отже, поведінка, зумовлена ціннісно-раціональними мотивами, становить для нас особливий інтерес, адже через неї знаходить своє об'єктивне вираження передусім правосвідомість працівника ОВС, а також його внутрішнє переконання щодо необхідності правильного, такого, що відповідає меті та передбаченій правовій формі, виконання службових обов'язків.

Найбільш очевидною необхідність аналізу ціннісно-раціональної поведінки стає під час аналізу феномена дискреційних повноважень працівників ОВС. Дискреційність (від фр. *discretionnaire* «залежний від особистого розсуду») – це «спосіб реалізації публічної влади, при якому відповідний суб'єкт влади (орган або посадовець) застосовує надані йому в межах закону повноваження за власним розсудом, без необхідності узгодження в будь-якій формі своїх дій з іншими суб'єктами».⁵⁵

Виконання службових обов'язків працівниками ОВС спирається на застосування правоохоронцями закону за власним розсудом, за внутрішнім

⁵³ Шохин В. К. Философия ценностей и ранняя аксиологическая мысль : монография / В. К. Шохин. – М. : Изд-во РУДН, 2006, С.10-11.

⁵⁴ Иеринг Р. Цель в праве / Рудольф фон-Иеринг ; пер. В. Р. Лицкого, Н. В. Муравьева, Н. Ф. Дерюжинского. – СПб. : Изд. Н. В. Муравьева, 1881. – Т. 1, С.189.

⁵⁵ Мартыненко О. А. Детерминация и предупреждение преступности среди персонала органов внутренних дел Украины : монография / О. А. Мартыненко. – Харьков : Изд-во ХНУВС, 2005, С.271.

переконанням. Це означає, що уповноважений законом правоохоронець має втілювати адміністративно-процесуальні та кримінально-процесуальні заходи примусу за власним розсудом суворо в межах закону. Єдиним критерієм для нього виступає закон. З огляду на те, що тотальний зовнішній контроль встановити за поведінкою працівників неможливо, дотримання прав та захист законних інтересів пересічних громадян від потенційних зловживань з боку правоохоронців залежить від рівня правосвідомості останніх. Тобто від того, наскільки правильно вони розуміють законодавчі положення та чи мають волю до їх утілення у своїй службовій діяльності, чи можуть вони діяти заради утвердження закону і права.

Фактично, виділяючи для аналізу ціннісно-раціонально вмотивовану поведінку, ми прагнемо з'ясувати, чи є право та закон самоцінними для працівника ОВС орієнтирами при формуванні власної поведінки - іншими словами, чи виступає ствердження законодавчих положень метою дій працівника при виконанні службових обов'язків. Адже, діючи саме ціннісно-раціонально, суб'єкт свідомо зіставляє власну поведінку з конкретною цінністю як метою дій. Відповідно, означена мета впливає й на вибір засобів її досягнення, тобто на форми поведінки.

Тож ідеальний тип ціннісно-раціональної мотивації як мету дій передбачає якісне виконання службових обов'язків, тобто таке, що відповідає меті, заради якої створена конкретна посада, підрозділ чи служба. Відповідно й засоби обираються такі, що є прийнятними для досягнення зазначеної мети, наприклад, для утвердження закону. При цьому незаконні засоби є неприйнятними, оскільки вони порушують мету, заради якої вживаються.

Інший тип поведінки – цілераціональна поведінка працівника ОВС. М. Вебер пояснював: «Цілераціонально діє той індивід, поведінка якого орієнтована на мету, засоби та побічні результати його дій, хто раціонально розглядає відношення засобів до мети й побічних результатів, і, нарешті, відношення різних можливих цілей один до одного...».⁵⁶

Цілераціональна поведінка максимально зорієнтована на успіх, критерієм оцінки такої поведінки стає її корисність для особи, тому така поведінка максимально раціонально враховує очікування та поведінку оточуючих, використовуючи це для власної користі.

Тож при поясненні поведінки особи, вмотивованої цілераціонально, особливу увагу слід приділяти джерелам генерування цілей. Адже питання співвідношення цілей, ефективності засобів та характер наслідків, що мають настати через використання обраних засобів, для цілераціональної поведінки є ключовими. Впливовим джерелом формування особистісного цілеспрямованого працівника є професійне середовище. Тому,

⁵⁶ Вебер М. Основные социологические понятия // Западно-европейская социология XIX-начала XX веков: Тексты: Учеб. пособие для вузов по направлению и специальности «Социология» / Составитель В.П. Трошкина: под общ. ред. – М.: Междунар. ун-т бизнеса и упр., 1996, С.629.

характеризуючи особистість працівника ОВС, ми послідовно повинні врахувати соціальні статуси та ролі, притаманні професійному середовищу, в якому він проходить службу.

Набір соціальних ролей, найбільш поширених моделей поведінки, що їх виконує працівник ОВС у професійному середовищі, відображає міру та ступінь його можливої поведінки серед колег по службі. До таких ролей слід віднести: «працівник конкретного підрозділу» (оперативний уповноважений, слідчий, працівник кадрового підрозділу та ін.) – ця роль зумовлена такою статусною характеристикою, як спеціалізація служби; «начальник» («підлеглий») – зумовлена місцем обійманої посади у ієрархічній структурі органів внутрішніх справ; «досвідчений фахівець» («молодий спеціаліст») – зумовлена стажем роботи у підрозділі; «колега» («представник іншого колективу») – зумовлена інтенсивним міжособистісним спілкуванням у підрозділі, де проходить службу працівник, самоідентифікацією працівника як члена певного колективу.

Кожна з цих ролей передбачає сукупність своєрідних прав та обов'язків працівника, закріплених відповідними соціальними нормами професійного середовища, що зумовлюють очікування оточуючих та поведінку працівників ОВС.

Наукова розробка наявних соціальних ролей, що їх виконує працівник у професійному середовищі, дозволить більш коректно визначати умови, котрі впливають на постановку конкретних цілей та врешті решт – на формування поведінки, результатом якої є заподіяння злочинної шкоди при виконанні службових обов'язків. У межах нашого дослідження ми лише спробуємо схематично описати, яким чином соціальні ролі, наявні у професійній спільноті працівників ОВС, можуть впливати, зокрема, на постановку конкретних цілей та обрання конкретних засобів виконання службових обов'язків працівником.

Той факт, що наведені статусні характеристики працівника ОВС впливають на поведінку, зокрема, на злочинну, свідчить аналіз статистичної інформації про злочинність в органах внутрішніх справ. Так, за результатами досліджень встановлено, що молоді працівники підлягають покаранню за один і той самий проступок частіше, ніж досвідчені: «Накладають стягнення на молодих фахівців для профілактики та навчання інших, а інколи – щоб відписатися та «прикрити» когось із ветеранів чи керівників».⁵⁷ Більшість засуджених працівників перебувала на обійманій посаді від 1 до 3 років (тобто були молодими спеціалістами).

Для молодого спеціаліста при формуванні власної поведінки притаманна підвищена орієнтація на думку щодо допустимості конкретних дій з боку більш досвідчених працівників підрозділу. Молоді фахівці майже з перших днів служби отримують навантаження на рівні решти працівників підрозділу, при цьому не маючи достатнього професійного досвіду та не

⁵⁷ Права людини в діяльності української міліції. – К. – Х., 2010, С.262.

володіючи в повному обсязі знаннями й навичками, необхідними для якісного виконання службових обов'язків. Це призводить до того, що керівними началами у виборі поведінки стають засвоєні ними соціальні установки, зокрема не найкращі зразки поведінки старших товаришів. А засвоюються більш інтенсивно саме не найкращі зразки тому, що вони набагато простіші, ніж якісне виконання службових обов'язків за умов недостатнього професіоналізму молодого спеціаліста через брак досвіду та часу для його здобуття. Результати аналізу кількісно-якісних характеристик злочинності це підтверджують. Більшість злочинів, пов'язаних із виконанням службових обов'язків, скоюють працівники, котрі мають стаж роботи в органах та підрозділах внутрішніх справ від 6 до 10 років. Враховуючи те, що перші 4-5 років стажу припали на навчання у відповідному відомчому виші, можемо дійти висновку, що перші роки власне виконання професійних обов'язків пов'язані з адаптацією до соціального оточення працівника.

Загалом за даними статистики можна зробити висновок, що чим вища посада працівника, тим нижча його кримінальна активність, що підтверджуються дослідженнями кримінологів.⁵⁸ Найбільш криміногенний вік для всіх категорій злочинів, скоєних працівниками ОВС, є 25-30 років.⁵⁹

Наприклад, виконання ролі «начальник підрозділу» вимагає від працівника при формуванні власної поведінки врахування інтересів підрозділу в цілому, а також вимог вищого керівництва. Ця роль зумовлює пріоритетні цілі, що стоять перед начальником підрозділу, та засоби їх досягнення, що ними володіє начальник підрозділу. У межах проведеного опитування серед працівників ОВС ми запропонували оцінити своє ставлення до героїв нижчевикладеної змодельованої ситуації:

Слідчий Іванов, котрий проходить службу в одному з відділів внутрішніх справ, вніс неправдиві відомості в один із протоколів допиту свідка, для того, щоб встигнути здати кримінальну справу в терміни, визначені йому начальником підрозділу. Начальник підрозділу вимагав від Іванова закінчити справу до кінця місяця, якщо він не встигне, то отримає стягнення – сувору догану, крім того, начальник сказав, що не відпустить Іванова в чергову відпустку. Про внесення неправдивих відомостей до протоколу допиту стало відомо колезі Іванова Петрову. У розмові зі своїм знайомим адвокатом Петров задав про те, що Іванов вніс неправдиві відомості до протоколу допиту свідка. Адвокат представляв інтереси підозрюваного в цій кримінальній справі. Він написав скаргу на Іванова в

⁵⁸ Ігнатов О. М. Насильницькі злочини, що вчиняються працівниками органів внутрішніх справ України: кримінологічна характеристика, детермінація та попередження: монографія / О. М. Ігнатов. – Х. : ТОВ „Видавництво «Формат Плюс»”, 2008, С.111.

⁵⁹ Мартыненко О. А. Детерминация и предупреждение преступности среди персонала органов внутренних дел Украины : монография / О. А. Мартыненко. – Харьков : Изд-во ХНУВС, 2005, С.211.

прокуратуру. Про це стало відомо начальникові Іванова. У результаті Іванов отримав дисциплінарне стягнення й не пішов у відпустку⁶⁰.

У змодельованій ситуації перед Івановим та начальником підрозділу стояло кілька цілей. Обираючи певну поведінку учасники змодельованої ситуації обирали й відповідну ціль, демонструючи при цьому, що має для них пріоритет, тобто досягнення якої мети принесе найбільшу користь. Ми прагнули, щоб найбільш очевидними цілями для Іванова були: 1) якісне розслідуванням кримінальної справи; 2) можливістю отримати суворо догану; 3) не піти у чергову відпустку. А начальник підрозділу обирає між 1) ефективністю роботи підрозділу, що забезпечується відповідною кількістю кримінальних справ направлених до суду, від якої залежить оцінка якості його роботи, та 2) забезпеченням кожного підлеглого справедливим відпочинком. Петров обирає між 1) підтримкою колеги Іванова та 2) зміцненням стосунків зі своїм другом-адвокатом.

У наведеній ситуації Іванов обирає найбільш простий шлях до досягнення значимих для нього цілей: піти у відпустку й не отримати стягнення. А начальник підрозділу не досягає поставлених цілей, що має свідчити про їх неефективність обраних ним засобів.

Оцінка ставлення з боку опитаних працівників до начальника підрозділу виявилася досить цікавою: 40% обрало позицію, що так вчиняти відносно підлеглих неприпустимо, 26% опитаних працівників вважають, що начальник спровокував дії Іванова, 18% – що начальник прагнув покращити роботу підрозділу, а 14% зазначило, що начальник вчинив суворо, але справедливо. При цьому майже всі опитані працівники звернули увагу на те, що наведені у змодельованій ситуації дії начальника підрозділу є такими, що зумовлені саме його статусом «начальник підрозділу». Таким чином, 32% (сума відповідей «прагнув покращити роботу» та «вчинив суворо, але справедливо») поділяють думку про те, що цей статус багато в чому може виправдовувати дії начальника, а саме зумовлювати цілі та засоби їх досягнення.

Виконання працівником ролі «підлеглий» зумовлює орієнтацію при формуванні власної поведінки на вимоги та інтереси начальника підрозділу. Зокрема, реалізації при виконанні службових обов'язків, цілей, що їх вимагає досягти начальник підрозділу. Водночас із стандартного виконання такої соціальної ролі випливає, що відповідальність за неналежне виконання службових обов'язків нібито поділяється між начальником підрозділу та підлеглим, і це значно пом'якшує відповідальність підлеглого, принаймні перед власною совістю.

⁶⁰ Дані ми отримали при опитуванні 150 працівників ОВС, яке проводилося методом анкетування. Було опитано 74% чоловіків і 26% жінок. Серед респондентів 42% склали особи віком від 18 до 25 років; 35% – від 26 до 30; 16% – від 31 до 35 років, 7% – від 36 до 40 років. 18% опитаних проходять службу в оперативних підрозділах, 13% – у слідчих підрозділах, 19% – у підрозділах міліції громадської безпеки, 19% – у підрозділі дізнання, 31% – в інших підрозділах. Серед опитаних працівники, які мають стаж до 1 року, склали 7%, зі стажем роботи від 1 року до 3 років – 22%, від 4 до 10 років – 48%, понад 10 років – 23%.

У наведеній вище змодельованій ситуації 26% опитаних працівників вважають, що начальник спровокував дії Іванова. А 18% опитаних працівників висловили своє співчуття покараному, зазначивши, що необхідно бути більш обережним, ще 3% вказало, що Іванов узагалі не зробив нічого страшного.

Про специфіку виконання ролі «підлеглий» свідчать і результати відповіді на питання: «Якою мірою Ви згодні з висловлюванням «У міліції думка начальника – це закон»? Повну згоду висловили 12% працівників, що відповідали на питання, «швидше згодні» – 40%; «швидше не згодні» – 28% і «не згодні» – 20% опитаних. При цьому в згаданому контексті набуває особливого значення розподіл відповідей на питання: «Якою мірою Ви згодні з висловлюванням «Посилання на закон ніколи не переконає начальника?» Незважаючи на те, що більшість опитаних (59%) не погодилися (сума варіантів відповідей «не згоден» і «швидше не згоден») з цим твердженням, 41% респондентів висловили свою згоду з цим твердженням. Таким чином, значна кількість опитаних працівників при вирішенні професійних завдань зорієнтовані на врахування не завжди законних вимог керівництва.

Виконання ролі «колега» вимагає від працівника при формуванні власної поведінки, у тому числі при виконанні службових обов'язків, врахування інтересів оточуючих товаришів по службі. Це відбувається через приєднання до цілей, що є близькими для членів професійного колективу, та відповідності обраних засобів тим, що їх схвалює більшість працівників підрозділу. При проведенні опитування ми пропонували працівникам ОВС відповісти на питання: «Якою мірою Ви стурбовані конфліктами з колегами, начальником, з чоловіком (дружиною)?» При ранжуванні отриманих результатів з'ясувалося, що стурбованість конфліктами з колегами є найменшою. Можна зробити припущення, що подібна низька конфліктність у професійному середовищі є наслідком орієнтації при виборі власної поведінки на реакцію колег. Особлива роль колективу підкреслюється і дослідженнями інших авторів.⁶¹ При оцінці свого ставлення до Петрова, у вищенаведеній змодельованій ситуації, 51% респондентів зазначили, що він вчинив негідно стосовно товариша, 29% порадили триматися від таких якнайдалі, а 11% наполягали, що таких, як Петров, треба звільнити з органів внутрішніх справ. Лише 4% опитаних вважали, що Петров не зробив нічого страшного. Наведений розподіл відповідей респондентів свідчить, що серед цілей, які може ставити перед собою працівник ОВС, підтримка колег є однією з пріоритетних, а використання інформації щодо негативної поведінки колег, навіть стосовно спричинення ними злочинної шкоди, карається високим ступенем суспільного осуду.

Цікавим виявився розподіл відповідей на питання: «Якою мірою Ви стурбовані тим, що порушите закон?» Згідно з проведенням ранжуванням

⁶¹ Алтухов С. А. Преступления сотрудников милиции (понятие, виды и особенности профилактики) / С. А. Алтухов. – СПб. : Изд-во «Юридический центр Пресс», 2001, С.178.

напруги працівників ОВС, можемо сказати, що сфера стосунків із законом – найбільш напружена. При цьому страх отримати дисциплінарне стягнення за результатами опитування знаходиться на другому місці. Це є досить симптоматичним. Найбільшу напругу на рівні професійної спільноти працівників ОВС викликає прийняття юридично значущих рішень. Працівники ОВС наділені владними повноваженнями, сутність яких полягає саме в можливості впливати на поведінку інших осіб. Тому досить закономірним є те, що найбільша сфера професійного ризику пов'язана з реалізацією наданих працівникам владних повноважень. На думку сучасного правоохоронця, професійний ризик полягає в небезпеці порушити закон і понести за це відповідальність. Тобто ми можемо сказати, що професійний ризик – це необхідність прийняти відповідальне рішення в ситуації невизначеності та інформаційної недостатності, і за його якість працівник несе юридичну відповідальність.

Звідси стає зрозумілим, чому для працівників ОВС так важливо відповідати очікуванням колег, бо повнотою інформації про якість виконуваних функцій володіють саме вони. Широка громадськість не може брати активну участь у повсякденній перевірці стану дотримання законності через особливості виконання правоохоронних функцій. Цьому перешкоджають принаймні два моменти: по-перше, сьогодні дослідники цілком справедливо констатують низький рівень правової культури сучасних громадян України.⁶² По-друге, вкрай складно відстежувати якість використання кожним працівником дискреційних повноважень. Саме через наявність вказаних труднощів обмеженим є й правовий контроль над діяльністю органів внутрішніх справ, тому особливого значення набуває відповідність поведінки окремого працівника очікуванням та поведінці колег.⁶³

Виконання ролі «досвідчений фахівець» вимагає при формуванні працівником власної поведінки керуватись при вирішенні найбільш звичних, стандартних для підрозділу завдань найбільш поширеними та стандартними засобами їх вирішення. Така роль передбачає, що працівник підрозділу має зберігати та передавати максимально ефективні та водночас професійно грамотні засоби вирішення службових завдань. Проте сьогодні ми стикаємося із тим, що ядро органів внутрішніх справ становлять молоді чоловіки віком до 36 років. Значне омоложення особового складу свідчить про своєрідне «вимивання» професійного ядра, про переривання позитивних традицій у правоохоронній діяльності.

⁶² Милиция в зеркале общественного мнения: информ.-аналит. материалы по результатам социол. исслед. / Луган. акад. внутр. дел имени 10-летия независимости Украины ; отв. ред. канд. филос. наук, доц. В. И. Поклад. – Луганск : РИО ЛАВД, 2004. – Вып. 2, С.21.

⁶³ Поклад В. И. Коррупция как проявление дисфункции украинской милиции / В. И. Поклад // Соціологічні дослідження : зб. наук. пр. – 2009. – № 9, С.148.

Окремо варто звернути увагу на той факт, що служба в органах внутрішніх справ впливає на поведінку людини у інших колах спілкування, зокрема, на поведінку як чоловіка (дружини) чи батька (мати), друга (подруги) та ін. Засвоєні стандарти поведінки, якщо їх не співвідносити із обстановкою, в якій відбувається реалізація зазначених статусів, реалізуються як звичні та допустимі, що з високою вірогідністю спричиняє конфлікт у сім'ї чи в неформальній компанії друзів, адже очікувана в цих колах спілкування поведінка, як правило, не збігається з такою, що культивується у професійному середовищі.

1.4. Кримінально-правовий аналіз шкоди, яку можуть заподіювати працівники ОВС при виконанні службових обов'язків

Узагальнюючи наявні в традиції науки кримінального права підходи до аналізу поняття «шкода», зазначимо, що, по-перше, у теорії кримінального права шкода розглядається як конструктивний системотвірний елемент злочинного діяння, що складається зі шкідливої зміни об'єкта посягання і є основним об'єктивним показником суспільної небезпеки (соціальної шкідливості) діяння;

По-друге, шкода – це ознака складу злочину, що впливає на кваліфікацію злочину та індивідуалізацію відповідальності, вона виступає водночас і критерієм відмежування злочинів від інших правопорушень (адміністративних, дисциплінарних та цивільних деліктів) та критерієм виокремлення кваліфікованих складів злочинів.

По-третє, шкода аналізується як загальний збиток, що заподіюється злочинами в суспільстві та виступає як конкретне соціальне явище, котре негативно впливає на всю сукупність соціальних відносин. Як об'єктивне відображення загального збитку, що заподіюється злочинами в суспільстві, шкода є криминологічним показником – ціною злочинності.

Діяння людини викликає цілу низку змін у навколишньому світі. Злочинне діяння є одним із видів поведінки людини, тож, відповідно, викликає ряд змін, котрі мають бути оцінені як шкода. Якщо діяння не викликало шкідливих змін чи воно не створює загрозу заподіяння шкоди в майбутньому, не виникала б і необхідність втручання права в суспільні відносини. Отже, поняття «шкода» в теорії кримінального права розглядалося в контексті проблематики суспільно небезпечних наслідків злочину та як властивість діяння, що характеризує його суспільну небезпеку.⁶⁴ Встановлення завданої злочином шкоди фактично означає з'ясування ступеня його суспільної небезпеки.

Відтак постає необхідність встановлення змістових ознак поняття «злочинна шкода» як наслідку злочину, що протистоїть правомірному

⁶⁴ Миколенко О. М. Теоретико-правовий аналіз шкоди, заподіяної злочином / О. М. Миколенко. – О. : Студія «Негоціант», 2005.

заподіяння шкоди й виступає складовим елементом професійного ризику виконання службових обов'язків працівниками ОВС. Це дозволить з'ясувати зміст поняття «злочинна шкода, що заподіюється працівниками ОВС при виконанні службових обов'язків» через представлення результату діяння крізь призму цілеспрямування особистості. Останнє має значення для встановлення криміногенних детермінантів спричинення працівниками ОВС злочинної шкоди при виконанні службових обов'язків.

Поведінковий акт людини викликає цілий ряд наслідків, тому ознака «злочинності» поширюється як на дії, так і на результат. Якщо генезу індивідуального акту поведінки уявити як послідовне формування мети та обрання засобів її досягнення до конкретних дій або бездіяльності суб'єкта, то стає очевидним, що мета й засіб є категоріями взаємозумовленими. Їх єдність виражається в тому, що певна мета вимагає відповідних засобів і визначає об'єктивну сторону поведінки суб'єкта. Іншими словами, особа, обираючи певні дії, планує та розраховує на конкретний результат.

Згадаємо чотири причини Аристотеля для пояснення людського діяння – цільову (*causa finalis*) причину, яка поряд з чинною (*causa efficiens*), формальною (*causa formalis*) та матеріальною причинами (*causa materialis*) складає причинний комплекс дій людини. Простежити наявність цільової причини в матеріальних речах (заради чого вони вироблені) чи тим більш у правових нормах (мета правового регулювання) нескладно. Зміст цільової причини зумовлює й порядок використання конкретної речі, протікання певного процесу в навколишньому середовищі. Окремо слід зазначити, що не мають характеру соціально значущих дій, а відтак не мають юридично значущих наслідків, рефлексорні, невольові, неусвідомлені дії людини.

Таке органічне поєднання суб'єктивно-об'єктивних ознак злочину містить труднощі зі штучним виокремленням складових поведінкового процесу людини. Останнє актуальне для вирішення завдань законодавчої техніки щодо коректного формулювання кримінально-правової норми. У ХІХ ст. відомий криміналіст Н.С. Таганцев висловив це так: «... ми не можемо уявити собі якої-небудь людської дії, яка б не супроводжувалася змінами зовнішнього світу. Але не потрібно забувати, що право кримінальне, говорячи про злочинну дію та її наслідки, має на увазі тільки ті прояви людської діяльності зовні, які мають юридичне значення. Тому злочинне діяння як технічне поняття охоплює як ті посягання, у яких для повноти складу припускають і дію і результат, так і ті, у яких наслідок не має значення».⁶⁵

Враховуючи вищезазначене, ми повинні розрізняти власне злочинну шкоду та злочинну шкоду як ознаку об'єктивної сторони злочину. Останні являють собою злочинну шкоду, що закріплена в диспозиції норм Особливої частини КК України. Існування у кримінальному законі злочинів із так

⁶⁵ Таганцев Н.С. Русское уголовное право / Н. С. Таганцев. – Тула : Автограф, 2001. – Т. 1., С.511.

званим формальним складом є, з-поміж іншого, констатацією того, що внаслідок описаних у диспозиції кримінально-правової норми дій постраждає сама цінність інституту правового регулювання, принципи існування та реалізації права в суспільстві.

Як приклад утілення такої логіки можемо навести цілу низку статей, зокрема, ст. 353 КК України, яка передбачає відповідальність за самовільне присвоєння владних повноважень або звання службової особи, поєднане з учиненням будь-яких суспільно небезпечних діянь; ст. 375 КК України – постановленням суддею (суддями) завідомо неправосудного вироку, рішення, ухвали чи постанови та ін. Такі злочини пов'язані з порушенням правової норми або неповаги до носіїв вищої влади. Наслідки «формальних» злочинів різноманітні й складні, що на думку дослідників, зумовлює відсутність їх опису безпосередньо в тексті закону, бо такий опис вкрай складно зробити.

Існують також інші точки зору на обумовленість відсутності вказівки на наслідки злочинного діяння в законі: в тій ситуації, коли діяння в повному обсязі більш чітко відображає суспільну небезпеку злочину, вказівка в диспозиції кримінально-правової норми на конкретні наслідки злочину не є необхідною або законодавець вимагає додаткового доведення наявності наслідків злочинного діяння, такої необхідності не виникає.

Не заперечуючи наведених обґрунтувань дослідників, визнаємо, що окремі діяння набувають сутнісної ознаки злочинності за наявності певного характеру наслідків, а інші діяння від самого початку мають подібну ознаку (злочинність), тому законодавець не описує наслідків у кримінально-правовій нормі. Н.С. Таганцев пояснює це так: «...Буття цих двох груп злочинних діянь пояснюється, з одного боку тим, що прояв винності, котрий не викликав шкідливих або небезпечних результатів, видається іноді таким хитким і невизначеним, що держава не наважується обкласти його покаранням, а з іншої – ще важливішим міркуванням про те, що сучасне кримінальне право карає не злочинність або навіть винність саму по собі, а прояв винності у шкідливому діянні, для чого переважно потрібне настання відомого наслідку; тому ненастання такого або зовсім знищує караність учиненого ... або усуває застосування повної міри відповідальності, як, наприклад, при караних замаху».⁶⁶

Ознака «злочинності» ніби розчинена в поведінковому акті людини, вона охоплює і конкретні дії, і усвідомлення певного результату цих дій, сутність якого й полягає саме в порушенні мети, заради якої існує кожна річ, доцільності протікання конкретних процесів або існування певних явищ. Отже, злочинна шкода виникає внаслідок вчинення суб'єктом діяння, передбаченого статтею Особливої частини КК України, яким створено будь-які перешкоди щодо реалізації цілі, заради якої створювалась конкретна річ, існує певне явище чи ініціювався якийсь процес.

⁶⁶ Таганцев Н.С. Русское уголовное право / Н. С. Таганцев. – Тула : Автограф, 2001. – Т. 1., С.512.

У правових положеннях кожної галузі права, у тому числі й кримінального права, реалізована доцільність об'єктивного характеру. Кожна правова норма має своє призначення, тож у цілому система права має внутрішню притаманну доцільність, серцевиною котрої є належне співвідношення свободи індивідів, фіксація правильного (у типових випадках) порядку реалізації їх інтересів. Тому наслідки будуть злочинною шкодою в разі, якщо дії особи призвели до порушення належного (правильного, закріпленого у праві) режиму взаємодії свобод, законних інтересів суб'єктів соціальних взаємовідносин. Виходячи з того, що метою існування інституту права в суспільстві є організація мирного та справедливого співіснування людей, дії, спрямовані на недопущення реалізації цієї мети, відповідно, викличуть саме *злочинну шкоду*.

Головним обов'язком держави, згідно зі ст. 3 Конституції України є забезпечення прав і свобод людини. Тому зрозумілим є прагнення законодавця не допустити вчинення діянь, що порушують права і свободи людини. Прикладом цього є правові положення Закону України «Про порядок відшкодування шкоди, завданої громадянину незаконними діями органів дізнання, досудового слідства, прокуратури і суду», у ст.1 якого закріплено право громадян на компенсацію заподіяної внаслідок незаконних дій службових осіб органів дізнання, досудового слідства, прокуратури і суду шкоди. Скоєння службовою особою органу дізнання чи досудового слідства МВС незаконного затримання громадянина як наслідок має заподіяння йому злочинної шкоди, що полягає в порушенні конституційних прав та свобод людини і громадянина, яка, наприклад, за умови закриття кримінальної справи за відсутністю події злочину, відсутністю у діянні складу злочину або недоведеністю участі обвинуваченого у скоєнні злочину, підлягає компенсації.

Наслідки дій працівників ОВС негативного роду (шкоди) не можна визнавати злочинними без кваліфікації діяння як злочинного. Небажані наслідки ще не є суспільно небезпечними і злочинними, вони можуть бути наслідком і правомірних, і соціально корисних дій. Наприклад, міліціонер, затримуючи злочинця, заподіює йому тілесні ушкодження. Заподіяні тілесні ушкодження є негативним наслідком правомірних дій.

З огляду на специфіку правоохоронної діяльності працівників ОВС, у межах нашого дослідження самостійного вивчення потребує проблема правомірного заподіяння шкоди. Правомірну шкоду розуміємо як наслідки, що викликані правомірними діями людини. Формальна ознака правомірності дій говорить про допустимість певної поведінки діючим законом.

Конституція України передбачає можливість обмеження прав та свобод людини за конкретних обставин. Наприклад, право особи на свободу та особисту недоторканність може бути обмежена в разі нагальної необхідності запобігти злочині чи його припиненню, уповноваженими на те законом органи можуть застосувати тримання особи під вартою як тимчасовий запобіжний захід; таємниця листування також може бути обмежена у

випадках, передбачених законом, з метою запобігання злочинів чи з'ясування істини під час розслідування кримінальної справи, якщо іншими способами одержати інформацію неможливо і т.д. (ч. 2 ст. 29-30 Конституції України). Фактично ж це означає встановлення Основним законом держави порядку та меж можливого заподіяння правомірної шкоди законним інтересам особи шляхом обмеження наданих прав та свобод. Органи внутрішніх справ є спеціально уповноваженим органом, службові особи якого задля досягнення поставлених перед ним задач можуть обмежувати права і свободи громадян. Важливим є те, що таке обмеження є правомірним за умови дотримання порядку, передбаченого законом та заради досягнення суспільно корисних цілей.

Наприклад, Законом України «Про міліцію» передбачено, що працівникам міліції для виконання покладених на них обов'язків надається право затримувати і тримати у спеціально відведених для цього приміщеннях: осіб, підозрюваних у скоєнні злочину, обвинувачених, які переховуються від дізнання, слідства чи суду (ст. 11 Закону України «Про міліцію»). За вищевказаних умов спричинення наслідків у вигляді обмеження свободи пересування особи, підозрюваної у скоєнні злочину, будуть правомірною шкодою, адже вони виникли внаслідок правомірної і суспільно корисної поведінки.

Таким чином, законодавством України передбачена можливість заподіяння правомірної шкоди працівниками ОВС при виконанні покладених на них обов'язків. Суттєве значення має той факт, що шкода визнається правомірною в разі одночасної дії двох умов: по-перше, вона повинна спричинятися правомірними діями, по-друге, за для досягнення суспільно корисної мети. Вказівка на мету заради досягнення якої відбувається обмеження прав і свобод людини є дуже важливим моментом. Законодавець визначає, заради чого він допускає обмеження прав, акцентуючи таким чином на вимушеності такого обмеження. У цьому простежується, зокрема, прагнення захистити інститут правоохоронної діяльності в суспільстві від невинуватих зловживань.

Заподіяння шкоди працівником ОВС повинно бути виправданим передусім із точки зору самого права (як інституту завдання якого, перш за все, полягає в поєднанні особистої свободи і загального блага). Це можливо тоді, коли завдана шкода виступає необхідним засобом досягнення суспільно важливої мети.

Прикладом переліку таких суспільно корисних цілей заради яких можливе обмеження прав і свобод окремої людини, зокрема працівниками міліції, може виступити ст. 2 Закону України «Про міліцію», де зазначені основні завдання міліції. Зрозуміло, що заподіяння правомірної шкоди працівниками ОВС відбувається за конкретних обставин, певної життєвої, як правило, конфліктної ситуації, котра може виступати своєрідним прискорювачем розвитку подій, результатом яких може виступити заподіяння шкоди правоохоронюваним інтересам. Тому вчені-кримінологи

звертають свою увагу на вивчення криміногенних ситуацій. Певне криміногенне навантаження несе в собі й ситуація правомірного заподіяння шкоди працівниками ОВС при виконанні службових обов'язків, теоретичний аналіз якої надасть додаткову інформацію, що може бути використана для правильної оцінки дій працівника ОВС в кожному конкретному випадку.

Усе це зумовлює доцільність висвітлення питань правомірного заподіяння шкоди працівниками ОВС при виконанні службових обов'язків. Контекстом, у якому логічно розглядати питання спричинення правомірної шкоди працівниками ОВС при виконанні службових обов'язків, є положення кримінально-правового інституту обставин, що виключають злочинність діяння: «призначення кримінально-правових норм про обставини, що виключають злочинність діяння, зводиться до відмежування злочинних від незлочинних випадків спричинення шкоди».⁶⁷

Академік Ю.В. Баулін пропонує розуміти обставини, що виключають злочинність діяння, як конкретний акт соціально корисної (соціально прийнятної) правомірної поведінки, котрий зовні схожий зі злочинами та вчинюється за наявності певних підстав, що виключають злочинність діяння, а тим самим і кримінальну відповідальність за спричинену шкоду.⁶⁸ Така точка зору найбільш точно відображає специфіку досліджуваного кримінально-правового інституту, тому знайшла цілий ряд прибічників серед учених криміналістів.

Позиція дослідників, які розширено тлумачать перелік обставин, що виключають злочинність діяння, є, на нашу думку, вірною, проте необхідно наголосити на тому, що існування цього інституту в кримінальному законі є, безумовно, важливим для ствердження прав і свобод людини і громадянина в системі діючого права. Крім того, Кримінальний кодекс – єдиний закон, який містить вичерпний перелік діянь, що визнаються злочинами, тому видається логічним існування в ньому розділу, де зафіксовані підстави та умови визнання дій, зовні схожих зі злочинами, як правомірної поведінки.

Розглянемо виконання службових обов'язків та застосування вогнепальної зброї як обставини, що виключають злочинність діяння. Ця проблематика ставала предметом тривалих дискусій.

Ряд авторів не визначає застосування вогнепальної зброї працівниками міліції як самотійну обставину, що виключає злочинність діяння, а вказані в законі «Про міліцію» підстави застосування вогнепальної зброї кваліфікуються як такі, що конкретизують положення, зафіксовані в Розділі XIII Кримінального кодексу України. Пріоритет при визначенні правомірності спричинення шкоди в результаті застосування вогнепальної

⁶⁷ Михайлов В. И. О социально-юридическом аспекте содержания обстоятельств, исключающих преступность деяния / В. И. Михайлов // Государство и право – 1995. – № 12. – С. 64.

⁶⁸ Баулин Ю. В. Обстоятельства, исключающие преступность деяния / Ю. В. Баулин. – Харьков :Основа, 1991, С.41.

зброї надається положенням кримінального законодавства стосовно необхідної оборони, крайньої необхідності, затримання злочинця, а норми закону України «Про міліцію» розглядаються лише як додаткові умови правомірності дій у межах конкретної обставини, що виключає злочинність діяння.⁶⁹ Закон України «Про міліцію», незважаючи на те, що містить у собі вказівку на підстави застосування вогнепальної зброї працівниками ОВС, формально не виключає відповідальності за заподіяну шкоду, котра може стати результатом точного дотримання його положень, норми цього закону по суті є адміністративними.⁷⁰

Протилежну точку зору займають криміналісти Ю.В. Баулін та С.А. Харитонов, які виділяють застосування вогнепальної зброї працівниками міліції як самостійну обставину, що виключає злочинність діяння. Вказана обставина, на думку С.А. Харитонова, має подвійну природу. Адміністративно-правова природа застосування вогнепальної зброї виявляється при розгляді застосування зброї як частини адміністративної діяльності уповноважених посадових осіб виконавчої державної влади, а кримінально-правова природа виявляється, коли застосування зброї розглядається як обставина, що виключає злочинність діяння.⁷¹

Академік Ю.В. Баулін зазначає, що дії працівників правоохоронних органів у межах необхідної оборони чи з метою затримання особи, що скоїла злочин, є не суб'єктивним правом і не юридичним обов'язком, а юридичним державно-владним повноваженням, видом та мірою службової поведінки. Тому кваліфікувати її слід відповідно з вимогами, що висувуються до виконання саме професійних обов'язків, а не за кримінально-правовими положеннями інституту обставин, котрі виключають злочинність діяння.⁷²

На практиці оцінка правомірності застосування вогнепальної зброї, спирається саме на положення галузевого законодавства, зокрема, ст. 15, 15-1 Закону України «Про міліцію».

Так, в постанові про відмову в порушенні кримінальної справи від 23.12.2008 р. за фактом застосування табельної вогнепальної зброї оперуповноваженими карного розшуку Лисичанського МВ ГУМВС України в Луганській області А. та Н., старший слідчий прокуратури міста Лисичанська, обґрунтовуючи правомірність їх дій щодо заподіяння двох вогнепальних поранень громадянинуві Л., якого вони затримували за скоєння

⁶⁹ Осадчий В. І. Кримінально-правовий захист правоохоронної діяльності : монографія / В. І. Осадчий. – К. : Атіка, 2004, С.233.

⁷⁰ Беляев А. О нормативном регулировании вынужденного причинения вреда при применении оружия сотрудниками правоохранительных органов / А. Беляев, О. Голубев // Уголовное право. – 2004. – № 2. – С. 111 – 113.

⁷¹ Харитонов С.А. Уголовно-правовая оценка применения огнестрельного оружия работником милиции: дис. ... канд. юрид. наук : 12.00.08 / Харитонов Сергей Александрович. – Харьков, 2000.

⁷² Баулин Ю. В. Обстоятельства, исключющие преступность деяния / Ю. В. Баулин. – Харьков: Основа, 1991, С.241.

*передбаченого ст. 289 ч. 3 КК України злочину, посилається саме на ст. 15, 15-1 Закону України «Про міліцію».*⁷³

*Аналогічним посиланням на п. 5 ст. 15 Закону України «Про міліцію» старший слідчий прокуратури м. Кіровська обґрунтував правомірність застосування табельної вогнепальної зброї працівником конвойної групи Кіровського МВ ГУМВС України в Луганській області Б. з метою затримання обвинуваченого О.*⁷⁴

Наведені приклади є ілюстрацією того, яким чином встановлюється правомірність застосування вогнепальної зброї працівниками міліції, виходячи з правових положень Закону України «Про міліцію». Необхідність посилання на галузеве законодавство, що регламентує порядок застосування зброї, зазначена в Постанові Пленуму Верховного Суду України «Про перевищення влади чи службових повноважень».

Проте законодавець, імовірно, дотримується бачення обставин, що виключають злочинність діяння, закріплених у КК України як підстав, спираючись на котрі необхідно оцінювати правомірність дій працівників правоохоронних органів при виконанні ними службових обов'язків. Свідченням цьому є поява в Розділі VIII Кримінального кодексу України ст. 43 «Виконання спеціального завдання з попередження чи розкриття злочинної діяльності організованої групи чи злочинної організації».

Наявна також неузгодженість між положеннями галузевого законодавства та Кримінального Кодексу України щодо спеціально уповноважених законом суб'єктів: як зазначають криміналісти, обставини, що виключають злочинність діяння, передбачені КК України є правовою підвалиною, на якій виростають критерії правомірності дій правоохоронців ОВС. Сутність чинної моделі регулювання заподіяння шкоди працівниками ОВС при виконанні службових обов'язків полягає в тому, що підстави, умови та порядок застосування примусового впливу регламентовано галузевим законодавством, а межі допустимого заподіяння шкоди та умови правомірності протидії суспільно небезпечному посяганню встановлюються Кримінальним законом.

Таким чином, шкода може виникати в результаті як правомірних так і неправомірних, у тому числі злочинних дій. Неправомірність дій, у результаті яких заподіяна шкода, спричиняє неправомірність і результату цих дій, тобто власне шкоди. Тому термін «правомірна шкода» означає ті наслідки, що викликані правомірним діянням людини. Цей термін має певне значення, зокрема для оцінки дій, що вчинені за обставин, котрі виключають злочинність діяння.

⁷³ Постанова про відмову в порушенні кримінальної справи за матеріалами кримінальної справи № 113089152 від 23.12.2008 р. прокуратури м. Лисичанська, Луганської області.

⁷⁴ Постанова про відмову в порушенні кримінальної справи за матеріалами кримінальної справи № 09/08/9027 від 16.05.2008 р. прокуратури м. Кіровська, Луганської області.

Злочинна шкода, що спричиняється працівниками ОВС при виконанні службових обов'язків, – це викликані злочином працівника ОВС при виконанні службових обов'язків наслідки, які порушують мету й завдання, що стоять перед працівником як перед службовою особою ОВС.

Злочинна шкода може мати матеріальне та нематеріальне вираження. Злочинна матеріальна шкода може бути майновою чи немайновою. Злочинну майнову шкоду як видове поняття відносно злочинної шкоди можна позначити терміном «збиток», що вже досить широко увійшов у кримінально-правовий словник, оскільки цей термін характеризує майнове і грошове вираження того псування, що заподієне злочинними наслідками. Порушення фізичної цілісності організму та здоров'я людини доцільно розглядати як злочинну фізичну матеріальну шкоду, оскільки не завжди можна дати адекватну оцінку в грошовому чи майновому вираженні тим змінам, що відбулися внаслідок вчинення стосовно до людини злочинних дій. Таким чином, збиток – це ті небажані наслідки злочинного діяння людини, що одержали конкретне майнове чи грошове вираження.

Нематеріальна шкода, відповідно, – це наслідки злочину, що не одержали свого конкретно-матеріального вираження, але порушують встановлений державою правовий режим здійснення конкретної діяльності, порядок функціонування державних інститутів, політичні, трудові й інші права фізичних і юридичних осіб. Проте найчастіше у кримінальному законі нематеріальні наслідки отримують своє вираження в поняттях, що включають у себе й матеріальну шкоду. Як приклад можна навести злочини, що передбачають відповідальність за зловживання владою чи службовими повноваженнями (ст. 364 КК України) та перевищення влади чи службових повноважень (ст. 365 КК України). Термін «суттєва шкода», що його використовує законодавець, безперечно, стосується і порушення інтересів служби, і спричинення майнової або іншої матеріальної шкоди.

Нематеріальна шкода може мати особистий і неособистий характер. Особиста нематеріальна шкода зумовлює негативні наслідки немайновим правам особи, а неособиста нематеріальна заподіє шкоду немайновим правам громадських організацій, державі. Наприклад, порушення немайнових суб'єктивних прав громадян, політичних, трудових та інших прав, порушення суспільного порядку, підрив авторитету влади та ін.

До нематеріальної шкоди доцільне віднести також погрозу настання шкоди. Наслідки, викликані діянням людини, ще не знайшли свого матеріального вираження, але вже відбуваються чи відбулися з незалежної від волі суб'єкта причини та не спричинили настання негативних змін.

На закінчення цього підрозділу ми наведемо узагальнену класифікацію шкоди, спричинення якої є потенційно можливим при виконанні службових обов'язків працівниками ОВС (табл.4):

1) матеріальна (*особиста* /фізична/: шкода здоров'ю людини; заподіяння смерті людини; *збитки*: прямі збитки /позитивні збитки/:

знищення, ушкодження майна; неотримання належного (упущена вигода, не отриманий прибуток);

2) нематеріальна (*особиста*: психічна /моральна/: побоювання злочинної погрози; стан раптово виниклого сильного щиросердечного хвилювання /афект/; негативні емоційні стани; психічні страждання; *неособиста*: політична, соціальна, організаційна).

Таблиця 4

Стаття КК України	Шкода, що може бути заподіяна працівниками ОВС при виконанні службових обов'язків		Вид та розмір покарання
	вид	обсяг	
ч. 3 ст. 364 КК України	Матеріальна: майнова: Матеріальні збитки, нематеріальна особиста, нематеріальна організаційна, нематеріальна соціальна	Шкода у двісті п'ятдесят і більше разів перевищує неоподатковуваних мінімум доходів громадян; порушення конституційних прав громадян; піддрив авторитету ОВС.	позбавлення волі на строк від п'яти до десяти років з позбавленням права обіймати певні посади чи займатися певною діяльністю на строк до трьох років та з конфіскацією майна
ч. 1 ст. 365 КК України	Матеріальні збитки, нематеріальна особиста: нематеріальна організаційна, нематеріальна соціальна	Шкода у сто і більше разів перевищує неоподатковуваних мінімум доходів громадян; негативні емоційні стани, психічні страждання потерпілого; порушення конституційних прав громадян, піддрив авторитету ОВС.	виправні роботи на строк до двох років, або обмеження волі на строк до п'яти років, або позбавлення волі на строк від двох до п'яти років, із позбавленням права обіймати певні посади чи займатися певною діяльністю на строк до трьох років
ч. 2 ст. 365 КК України	Матеріальна особиста фізична шкода	Завдання фізичного болю, заподіяння	позбавлення волі на строк від трьох до восьми років із позбавленням права

	здоров'ю людини, нематеріальна особиста, нематеріальна організаційна; нематеріальна соціальна.	тілесних ушкоджень; незаконне позбавлення волі; психічні страждання, підрив авторитету ОВС.	обіймати певні посади чи займатися певною діяльністю на строк до трьох років
ч. 3 ст. 365 КК України	Матеріальна особиста фізична шкода здоров'ю людини, нематеріальна особиста, нематеріальна організаційна; нематеріальна соціальна.	Шкода у двісті п'ятдесят і більше разів перевищує неоподатковуваних мінімум доходів громадян; фізичний біль, тілесні ушкодження; незаконне позбавлення волі; психічні страждання, підрив авторитету ОВС.	позбавлення волі на строк від семи до десяти років з позбавленням права обіймати певні посади чи займатися певною діяльністю на строк до трьох років
ч. 2 ст. 366 КК України	Нематеріальна особиста, нематеріальна організаційна; нематеріальна соціальна.	Шкода у двісті п'ятдесят і більше разів перевищує неоподатковуваних мінімум доходів громадян; ускладнення щодо реалізації завдань, які покладені на ОВС; порушення конституційних прав людини; психічні страждання особи, підрив авторитету ОВС.	позбавлення волі на строк від двох до п'яти років з позбавленням права обіймати певні посади чи займатися певною діяльністю на строк до трьох років

ч. 3 ст. 371 КК України	Матеріальна і нематеріальна особиста; нематеріальна організаційна; нематеріальна соціальна.	Шкода фізичному здоров'ю, психічні страждання, порушення конституційних прав особи, підрив авторитету ОВС.	позбавлення волі на строк від п'яти до десяти років з позбавленням права обіймати певні посади чи займатися певною діяльністю на строк до трьох років
ч. 2 ст. 373 КК України	Матеріальна особиста фізична шкода здоров'ю людини, нематеріальна організаційна; нематеріальна соціальна	Шкода фізичному здоров'ю, психічні страждання, порушення конституційних прав особи.	позбавлення волі на строк від трьох до восьми років
ч. 2 ст. 374 КК України	Нематеріальна особиста, нематеріальна організаційна; нематеріальна соціальна.	Шкода фізичному здоров'ю, негативні емоційні стани, психічні страждання потерпілого; порушення конституційних прав громадян, підрив авторитету ОВС.	позбавлення волі на строк від трьох до семи років з позбавленням права обіймати певні посади чи займатися певною діяльністю на строк до трьох років
ст. 380 КК України	Матеріальна і нематеріальна особиста; нематеріальна організаційна; нематеріальна соціальна.	Шкода фізичному здоров'ю, негативні емоційні стани, психічні страждання потерпілого; порушення конституційних прав громадян, підрив	позбавлення волі на строк до п'яти років

		авторитету ОВС.	
ч. 1 ст. 381 КК України	Матеріальна і нематеріальна особиста; нематеріальна організаційна; нематеріальна соціальна.	Шкода фізичному здоров'ю, негативні емоційні стани, психічні страждання потерпілого.	штраф від ста до трьохсот неоподатковуваних мінімумів доходів громадян або виправні роботи на строк до двох років, або обмеженням волі на строк до трьох років
ч. 2 ст. 381 КК України	Матеріальна і нематеріальна особиста; нематеріальна організаційна; нематеріальна соціальна.	Смерть потерпілого, порушення конституційних прав громадян, підрив авторитету ОВС.	арешт на строк до шести місяців або обмеження волі на строк до п'яти років, або позбавлення волі на той самий строк
ч. 2 ст. 387 КК України	Нематеріальна особиста; нематеріальна організаційна; нематеріальна соціальна.	Негативні емоційні стани, психічні страждання потерпілого,	штраф від ста до трьохсот неоподатковуваних мінімумів доходів громадян або виправні роботи на строк до двох років, або арешт на строк до шести місяців, з позбавленням права обіймати певні посади або займатися певною діяльністю на строк до трьох років
ч. 1, 2 ст. 127 КК України			позбавлення волі на строк від двох до п'яти років

РОЗДІЛ 2

ДЕТЕРМІНАЦІЯ ЗЛОЧИННОЇ ШКОДИ, ЯКУ ЗАПОДІЮЮТЬ ПРАЦІВНИКИ ОВС ПРИ ВИКОНАННІ СЛУЖБОВИХ ОБОВ'ЯЗКІВ

2.1. Причини злочинної поведінки правоохоронців: огляд теоретичних концепцій

Дослідження детермінантів злочинності є однією з найбільш розроблювальних і водночас гострих проблем у кримінології. Її справедливо називають центральним питанням науки про злочинність. Проте історія вітчизняної кримінології ХХ сторіччя, на жаль, не була багатою на теоретичні концепції, що пояснювали причини протиправної поведінки. На перших етапах становлення радянської влади, наприклад, домінував марксистський діалектичний підхід, який розглядав злочинність як спадщину капіталістичного устрою. Злочинність, у тому числі й серед працівників міліції, цілком укладалася в марксистсько-ленінську концепцію як результат дії ворожих елементів в умовах продовження класової боротьби між пролетаріатом, що одержав перемогу, та представниками скинутих класів. Однак згодом, у процесі розбудови соціалістичної держави та елімінації класів, неспроможність тези щодо класових суперечностей і протистояння різних соціальних груп як виправдання існуючої в СРСР злочинності ставала дедалі очевиднішою. З цієї причини у післявоєнні роки відбулося поступове перенесення уваги на недоліки в роботі соціальних інститутів – сім'ї, школи, громадських організацій, трудових колективів.⁷⁵ Марксистська ж теорія на той час, за спостереженнями зарубіжних дослідників, використовувалася здебільшого для викриття недоліків капіталістичних держав, ніж для пояснень причин злочинності в Радянському Союзі.⁷⁶

Злочини ж серед працівників правоохоронних органів з міркувань політичного характеру зовсім були виключені з кола відкритого наукового вивчення. В окремих роботах, присвячених службовій дисципліні в силових структурах, містилися лише загальні зауваження, з яких випливало, що причини злочинів серед особового складу слід шукати в наявності пережитків міщанської ідеології, вадах індивідуального світогляду, недоліках правосвідомості, слабкій професійній культурі, прогалинах у роботі органів відомчого контролю. Будь-який злочин, учинений працівниками міліції, розглядався як одиничне, випадкове й позбавлене системності явище, що детермінувалося здебільшого особистісними вадами та легко корегувалося

⁷⁵ Советская криминология / Под ред. А.А. Герцензона, И.И. Карпеца, В.Н. Кудрявцева. – М.: Юрид. лит-ра, 1966.

⁷⁶ Voigt L., Thornton W.E. The Rhetoric and Politics of Soviet Delinquency: An American Perspective // Comparative Social Research / Ed. by Richard F. Tomasson. – Greenwich, Conn.: JAI Press, 1985. – P. 123-167.

органами влади.⁷⁷ Подібний підхід потенційно виключав необхідність спеціально-кримінологічного вивчення і прогнозування злочинності в органах внутрішніх справ, що з позицій сьогодення можна оцінити як радянський аналог теорії „гнилих яблук”, популярної в поліції США дореформеного періоду.

Нагадаємо, що ця теорія у 50-70-і рр. ХХ ст. розглядала злочинність серед чиновників поліції як процес випадковий і хаотичний, для наочності проводячи аналогію з довільним і непередбачуваним загниванням окремих яблук у бочці. Теорія була зручною насамперед для керівників поліції, оскільки дозволяла не заглиблюватися у суть складних процесів криміналізації особового складу, обмежуючись аналізом окремих випадків і проведенням періодичних „чисток” у поліцейських підрозділах.⁷⁸ Кінець використанню теорії „гнилих яблук” для пояснення причин корупції та інших злочинів у поліції поклала Комісія Кнаппа, яка вказала у 1972 р., що ця теорія не має під собою жодних підстав, крім явного небажання керівників поліцейських підрозділів боротися з корупцією та реформувати свою діяльність.⁷⁹ Один з реформаторів поліції США комісар П. Мерфі висловився не менш рішуче: „Теорія „гнилих яблук” не може бути ніяким чином використовуватися надалі. Корумповані офіцери зовсім не є „природженими злочинцями”, з якимись уродженими моральними чи фізичними вадами у порівнянні зі своїми чесними колегами. Завданням контролю над корупцією є перевірка самої бочки, а не яблук у ній, тобто організації в цілому, а не її окремих членів, оскільки корумпованою поліція не народжується, а стає”⁸⁰.

На відміну від американських колег, вітчизняні кримінологи тільки наприкінці 90-х років змогли остаточно відмовитися від подібного підходу та перейти до комплексного розгляду причин злочинів у кількох напрямках. У зарубіжній же кримінології наразі існують декілька теоретичних концепцій, виконаних у рамках позитивістського та радикального підходів, що дозволяють наблизитися до проблеми попередження злочинів серед працівників правоохоронних органів.

Насамперед, слід назвати оригінальну кримінологічну концепцію Е. Сатерленда, що дістала у 1939 р. назву теорії диференціальної асоціації або теорії навчання, відповідно до якої індивід навчається девіантної поведінки через спілкування з найближчим оточенням. Навчання відбувається не тільки техніки поведінки, але й мотивів, спонукань, раціоналізацій. Через взаємодію з первинною групою та значимими людьми

⁷⁷ Иванов В.А. Гранат Н.Л. Культурно-этические основы обеспечения социалистической законности в деятельности органов внутренних дел // Обеспечение социалистической законности в деятельности органов внутренних дел: Курс лекций. – М., 1978. – С. 158-185.

⁷⁸ Walker Samuel. The Police In America: An Introduction. – 2nd ed. – New York: McGraw-Hill, 1992.

⁷⁹ Knapp W. Report of the Commission to Investigate Alleged Police Corruption. – New York: George Braziller, 1972.

⁸⁰ Barker T., Carter, D.L. Police Deviance. – Cincinnati, Ohio: Anderson Publishing Co, 1986.

індивід визначає для себе ту чи іншу поведінку як правильну або неправильну. Злочинне навчання включає також сприйняття криміногенних поглядів, звичок та умінь. Саме ці негативні якості особистості, що формуються в результаті негативних соціальних впливів, лежать, на думку Сатерленда, в основі злочинної поведінки.⁸¹ Одним з базових є також положення про те, що людина навчається злочинній поведінці не тому, що має до цього особливі злочинні задатки, а тому, що кримінальні зразки частіше потрапляють їй на очі, і в неї встановлюється більш тісний зв'язок з такими людьми, у яких вона може перейняти криміногенні погляди й уміння.

За оцінкою багатьох вчених, ідея Сатерленда про диференційований зв'язок продовжує залишатися головною соціологічною концепцією в кримінології для пояснення систематичної злочинної поведінки. Такий підхід дав могутній імпульс кримінологічним дослідженням, спричинивши серію теорій (теорії контролю, стійкості, соціальних зв'язків, дрейфу, референтної групи), у яких феномен навчання лежав в основі пояснення причин злочинності та розробки заходів профілактики. Детально було проаналізовано процес навчання злочинцями зі стажем своїх помічників з числа молодих правопорушників. Згодом теорія Е. Сатерленда була доповнена біхевіористською концепцією оперантної поведінки Р. Бюргесса та Р. Акерса. На підставі пояснення поведінки за схемою „стимул-реакція” автори висунули тезу про те, що злочинної поведінки навчаються в результаті того, що такі форми поведінки породжують для особи корисні й приємні результати. Навчання злочинної поведінки, таким чином, відбувається тоді, коли така поведінка підкріплюється сильнішими, ніж правослухняна, стимулами.⁸²

Викладені ідеї дозволили пізніше сформулювати теорію соціального навчання, розроблену в середині 70-х рр. винятково для потреб правоохоронних органів. Її автор, Л. Шерман, розглядає факт моральної деградації поліцейських як результат тривалого, багатоступінчастого процесу соціального навчання з поступовим засвоєнням індивідом негативних групових норм, що існують у тому чи іншому поліцейському підрозділі.⁸³ На перших стадіях молоді поліцейські під впливом своїх старших колег привчаються до терпимого ставлення до незначних відступів від закону іншими поліцейськими (брутальність, надмірне використання сили, незаконні дії у відношенні підозрюваних). Надалі в них виробляється переконаність у тому, що без „зрізання кутів” та деяких перегинів здійснення ефективної поліцейської діяльності є просто неможливим.

⁸¹ *Theoretical Criminology* / Ed. by G.B.Vold, T.J.Bernard. – New York: Oxford University Press, 1986, P. 209-214.

⁸² Burgess R., Akers R. *Differential Association - Reinforcement Theory of Criminal Behavior* // *Social Problems*. – 1968 (Fall). – № 14. – P.28-37.

⁸³ Sherman L.W. *Becoming Bent: Moral careers of corrupt policemen* // *Moral Issues in Police Work* / Ed. by F.A. Elliston, M. Feldberg. – Totowa, N.J.: Rowan and Allanheld, 1985. – P.253-265.

Потім молодий поліцейський проходить стадію, на якій він звикає до різного роду дрібних послуг, що надаються йому власниками магазинів і ресторанів – безкоштовної чашки кави, безкоштовного сніданку та обіду, продажу продуктів чи товарів зі значною знижкою. Виправдуючи свої дії тим, що він просто приймає знаки подяки від громадян за свою нелегку роботу, поліцейський під патронатом знов таки старших колег розширює коло своїх дій, що суперечать закону. За окрему винагороду він починає надавати приватним особам додаткову охорону, сприяє в усуненні торгових конкурентів, закриває очі на деякі правопорушення й у ряді випадків допомагає уникнути певним особам відповідальності перед законом. На цій стадії поліцейський просто приймає незаконні винагороди або послуги і підпадає під категорію „травоїдних” поліцейських, тобто осіб, які спокійно „пасуться” на своїй території та приймають винагороди від громадян як щось, надане природою.⁸⁴ Остання стадія моральної деградації поліцейського характеризується перетворенням його з „травоїдного” на „хижака”, коли він починає активно шукати джерела незаконного збагачення. Саме на цій стадії поліцейський робить свідомий крок назустріч кооперації з організованою злочинністю, зраджує інтереси служби і стає закінченим „продажним поліцейським”.⁸⁵

Не менш вдалою можна вважати загальну теорію злочинності, сформульовану в 1988 р. М. Готтфредсоном та Т. Герші як спробу міждисциплінарного підходу до пояснення причин злочинної поведінки. Базовими категоріями теорії є такі психоаналітичні та соціологічні фактори, як „повсякденна діяльність”, „раціональний вибір” і „самоконтроль”, взаємодія яких на індивідуальному рівні продукує різні види правопорушень. Джерелами слабкого самоконтролю при цьому автори вважають не суто психоаналітичні субстанції, а відсутність належного виховання, дисципліни чи навчання.⁸⁶

З точки зору даної теорії службові злочини поліцейських, наприклад, можуть трактуватися як результат поєднання повсякденної діяльності та раціонального вибору індивіда. Поліцейська діяльність, що включає інтенсивне спілкування зі злочинним світом, знання схем здійснення злочинів у різних сферах та доступ до оперативної інформації, з підвищеною інтенсивністю дає можливість переступити закон. У випадку появи такої можливості індивід оцінює ряд факторів - істотність очікуваної вигоди, імовірність успіху, можливість уникнути покарання, володіння ситуацією та всією необхідною інформацією, після чого робить свій раціональний вибір на

⁸⁴ Knapp W. Report of the Commission to Investigate Alleged Police Corruption. – New York: George Braziller, 1972.

⁸⁵ Lawrence W. Sherman. Scandal and reform: controlling police corruption. – Berkeley: University of California Press, 1978.

⁸⁶ Gottfredson M., Hirschi T. The Propensity-Event Theory of Crime // Advances in Criminological Theory / Ed. by Laufer S. W., Adler F. – New Brunswick: Transaction Publisher, 1989.

користь вчинення злочину. У сполученні з достатнім самоконтролем факт зловживання по службі за таких умов стає практично обумовленим. Для індивідів же зі зниженим самоконтролем злочини, що вимагають планування та тривалих приготувань, є малопривабливими, оскільки знижений самоконтроль часто поєднується з імпульсивністю, схильністю до ризику, недалекоглядністю, егоцентричністю й агресивністю. Поліцейські, які мають вказані особливості, при можливості вчинення правопорушення віддають перевагу тим ситуаціям, де присутні небезпека, швидкість, рухливість, почуття влади, продукуючи тим самим численні факти загальнокримінальних насильницьких злочинів.

Ще один підхід був розроблений у рамках системної парадигми вченими функціонального напрямку. Його найбільш яскраві представники – Р. Мертон та Л. Козер заклали основи структурного функціоналізму, керуючись історико-порівняльним методом, якому віддавали явну перевагу. Обґрунтовуючи положення про те, що будь-яка соціальна система прагне до рівноваги, що виражається в стабільності та балансі, Р. Мертон і Л. Козер дійшли логічного висновку, що будь-які соціальні зміни в одній сфері суспільних відносин мають певним чином урівноважуватися в інших сферах.⁸⁷ Злочинність як частина соціальної системи також має свою функцію, „врівноважуючи” ті відносини, що є не урегульованими в інших соціальних структурах. З позицій структурного функціоналізму, злочинність в органах внутрішніх справ є свого роду спробою розв’язати дисбаланс, що виникає в сфері „правоохоронна система-суспільство”. Якщо суспільство вимагає високого рівня розкриття злочинів, не забезпечуючи поліцію (міліцію) новими оперативно-слідчими технологіями, виникає пласт злочинів, пов’язаних з незаконними методами ведення слідства, які в цілому переслідують мету скоротити розрив між очікуваннями суспільства та результатами поліцейської діяльності. Недоліки правового регулювання, що часто дозволяють злочинцям уникати заслуженого покарання, породжують з боку поліції (міліції) такі негативні явища, як фальсифікація матеріалів слідства, фабрикування компрометуючих „речових доказів”, лжесвідчення тощо. Дисбаланс у сфері трудових відносин у вигляді низької заробітної плати частина працівників „компенсує” за допомогою хабарів, корупції та неофіційних видів заробітку на ринку вторинної зайнятості.

Окремо європейськими та американськими вченими була здійснена низка досліджень з метою визначення терміну „поліцейська корупція”, проте універсального розуміння обсягу корупційних дій, що вчиняє персонал органів внутрішніх справ, у світовій кримінології ще не вироблено.

Одне з перших визначень терміну „поліцейська корупція” належить МакМалену, який на початку 1960-х рр. вважав, що офіційна особа є корумпованою, якщо одержує грошову винагороду або матеріальні цінності

⁸⁷ Мертон Р. Социальная теория и социальная структура. – М. : АСТ: АСТ МОСКВА: ХРАНИТЕЛЬ, 2006.

за навмисне невиконання своїх службових обов'язків, а також надає необґрунтовану (несправедливу) перевагу одній зі сторін.⁸⁸ На той момент це було досить вдалою конструкцією, яка практично повністю відповідала потребам державної превентивної політики. Єдиним дискусійним моментом при цьому залишався спосіб, у який поліцейський міг незаконно одержувати матеріальні цінності. На думку першої групи вчених, якщо хабарництво цілком можна було розглядати як прототип корумпованої поведінки, то крадіжку, вчинену під час несення служби (наприклад, під час огляду місця пригоди), необхідно кваліфікувати лише як протиправну, але аж ніяк не корумповану поведінку.⁸⁹ Інші вчені пропонували розглядати цю проблему дещо інакше: якщо поліцейський вчиняє крадіжку з місця здійснення злочину, його варто вважати корумпованим. Однак, якщо він краде щонебудь у своїх родичів, друзів та інших громадян, не прикриваючись при цьому статусом поліцейського, то його слід уважати звичайним загальнокримінальним злочинцем, оскільки корупція завжди припускає факт зловживання службовими повноваженнями.⁹⁰

Незважаючи на зазначені дискусії, визначення МакМалена використовувалося кримінологами майже 25 років, поки у 1985 р. Панч не запропонував розширене трактування терміну „корупція”. Це, насамперед, було продиктовано появою більш складних і завуальованих форм корупції, що вимагало відповідного вдосконалення нормативно-правової бази. Відповідно до визначення Панча, можна говорити про наявність факту корупції у випадку, коли офіційна особа одержує або їй обіцяють певні переваги або винагороду (для неї особисто, для групи або організації) в обмін за невиконання нею своїх службових обов'язків, за надання необґрунтованої переваги одній зі сторін, а також за використання незаконних засобів для досягнення законної мети.⁹¹ Дана редакція, безсумнівно, може вважатися найбільш вдалою з оглядом на практичне її використання.

Паралельно з конкретизацією та деталізацією поняття „корупція” у кримінологічній літературі здійснювалися спроби створення універсального варіанту даного терміну. Одна з перших таких спроб була розпочата Д. Рубаком і Т. Беркером у 1974 р., котрі розглядали корупцію, як проблему насамперед етичного плану, яка лише згодом сягає рівня правової й адміністративної проблеми. У рамках даного етичного контексту корупція визначалася як „... девіантна, безчесна, неналежна, неетична або кримінальна поведінка з боку поліцейського”.⁹² Однак подібне визначення не давало можливості відокремити безпосередньо корумповану поведінку від інших

⁸⁸ McMullan M. Theory of corruption // Sociological Review. – 1961. – №9 (2). – P. 181-200.

⁸⁹ Wilson J.Q. Varieties of Police Behavior. – Cambridge, Mass: Harvard University Press, 1968.

⁹⁰ Klockars C.B. Thinking About Police. – New York: McGraw Hill, 1991.

⁹¹ Punch M. Conduct Unbecoming: The social construction of police deviance and control. – London: Tavistock, 1985.

⁹² Roebuck J.B., Barker T. A typology of police corruption // Social Problems. – 1974. – Vol. 21. – P. 423-437.

видів службових правопорушень. Цілком очевидно, що сон на робочому місці, симуляція хвороби, вживання алкоголю (наркотиків), водіння автомобіля з порушенням встановлених правил і ряд інших незначних порушень дисципліни не можуть підпадати під перелік корупційних дій, оскільки у них відсутній мотив одержання матеріальних винагород і вигод.

Можливо, більш вдалою була спроба Д. Клейнінга, який зробив акцент на мотивації, що, на його думку, є ключем до розуміння феномена корупції: „Поліцейські офіцери діють корумповано, якщо при виконанні (або при навмисному невиконанні) своїх службових обов’язків вони діють у першу чергу з наміром одержати надалі особисту вигоду або вигоду для свого підрозділу”.⁹³

Через те, що наведені визначення терміна „поліцейська корупція” охоплюють досить широке коло діянь: хабарництво, брутальність і насильство, підтасування і знищення речовинних доказів, расизм і фаворитизм, у західних кримінологічних школах існує певне розмаїття класифікації корупційних дій. Однак кращою класифікацією, за визнанням більшості кримінологів, є ієрархічна типологія корупційних дій, розроблена тими ж Д. Рубаком і Т. Беркером, що включає дев’ять наступних типів (табл.5)⁹⁴:

Таблиця 5
Типи поліцейської корупції

Тип корупції	Зміст
Корупція службових повноважень	Офіцер поліції одержує матеріальні цінності й переваги (безкоштовні пригощання, різні види послуг), не порушуючи при цьому вимог закону
Прийом подачок	Прийняття товарів, сервісу або грошей від приватних осіб або компаній за створення сприятливих умов для їхнього бізнесу
Ситуаційні крадіжки	Крадіжка речей у заарештованих, жертв ДТП, а також загиблих громадян
Хабарництво	Прийняття хабара за невиконання службових обов’язків (відмова у реєстрації заяви потерпілого, неповна реєстрація зниклого майна й т.п.)
Протегування незаконної діяльності	Прикриття і протегування осіб, без яких той або інший вид нелегального бізнесу не може функціонувати стабільно (захист повій, охорона наркопритонів та порноіндустрії)
„Вирішення питань”	Закриття кримінальної справи, припинення кримінально-процесуальних дій, анулювання

⁹³ Kleinig J. The Ethics of Policing. – Cambridge: Cambridge University Press, 1996, P.166.

⁹⁴ Roebuck J.B., Barker T. A typology of police corruption // Social Problems. – 1974. – Vol. 21. – P. 423-437.

		штрафних квитанцій
	Безпосередня кримінальна активність	Здійснення злочинів проти особистості або власності за корисливими мотивами
	Система внутрішнього хабарництва	Купівля-продаж службових привілеїв (відпустка влітку, зручний графік роботи, просування по службі, позачергове отримання звання)
	Підтасування	Фальсифікація й підтасування доказів, підкидання речових доказів під час обшуку.

Кожний із наведених типів пропонується, у свою чергу, оцінювати за п'ятьма кваліфікаційними ознаками: зміст дій і роль виконавців; перелік норм, що порушуються; груповий характер вчинення; ступінь організованості скоєних правопорушень; реакція керівництва.

Практичний розгляд конкретних дій поліцейських виявив існування значної „сірої зони”, тобто переліку ситуацій, коли вчинки поліцейських не можуть бути оцінені однозначно за шкалою „корупція - правослухняна поведінка”. Переважна більшість ситуацій пов’язана з прийняттям таких знаків уваги, як чашка кави або гамбургер; подарунки на Різдво, подарунки за виняткове виконання службових обов’язків; подарунки від службової особи, яку поліцейський охороняє персонально. Керівники більшості поліцейських агентств завжди займали досить тверду і безкомпромісну позицію стосовно подібних ситуацій. Вілсон, один з найвідоміших реформаторів поліції США, був категорично проти навіть безкоштовної чашки кави, що звичайно пропонується торговцями патрульним офіцерам. Комісар поліції Нью-Йорка П. Мерфі, не менш рішучий реформатор, заявляв, що „... найчистішими грішми для поліцейського може бути тільки його зарплата”.⁹⁵ Одне з найостанніх рішень стосовно оцінки поведінки поліцейських належить британському кримінологу Д. Клейнігу, який указав на суттєву різницю між хабаром і „знаками подяки”. Хабар завжди має конкретний розмір, прямо пропорційний розміру очікуваної послуги з боку поліцейського, у той час як „подяка” носить символічний характер.⁹⁶ Однак остаточне рішення: чи вважати прийняття „знаків подяки” ознакою корупції, залишається питанням відкритим і вкрай дискусійним у законодавчій і правозастосовчій практиці Європи та США.

Радикалізація соціологічної кримінології на початку 60-х рр. призвела не тільки до критичного перегляду взаємозв’язку науки і практики, але й викрила серйозні вади правоохоронної системи. Створена, на думку вчених-радикалів, не для того, щоб знижувати рівень злочинності, а для того, щоб керувати нею, кримінальна юстиція постійно працює в тісному контакті з

⁹⁵ Goldstein H. Police Corruption: A perspective on its nature and control. – Washington, DC: The Police Foundation, 1975, P.29.

⁹⁶ Kleinig J. The Ethics of Policing. – Cambridge: Cambridge University Press, 1996, P.171-181.

організованою злочинністю з тим, щоб контролювати тих, чії злочини є нетяжкими та незначними. Вона захищає власні цінності й інтереси та засуджує тих, хто загрожує цим цінностям. Злочинність у поліції, тим самим, розумілася соціологами-радикалами як продукт такого застосування права, коли сила закону спрямовується проти представників нижчих соціальних прошарків. Остання категорія трактувалася досить широко та мала на увазі ту частину населення, що зазнає на собі впливу соціальної, гендерної або етнічної нерівності.⁹⁷ Більшість випадків упередженого та відкрито расистського ставлення поліції до представників малозабезпечених категорій населення, дійсно, цілком пояснюється в рамках даного підходу. Однак частина злочинів, що вчиняються поліцейськими в силу індивідуальних, а не соціально-системних чинників, залишається поза розглядом носіїв радикальних теорій.

Огляд основних концепцій демонструє однаковою мірою як накопичений теоретико-кримінологічний досвід, так і недоліки зазначених підходів, що виявилися у процесі пізнання природи злочинів, які вчиняються у такій специфічній сфері, якою є правоохоронна діяльність. На наш погляд, правильною буде констатація того факту, що кожна з розглянутих теорій здатна надати пояснення стосовно природи досить обмеженого виду злочинних діянь.

2.2. Детермінація злочинів, які скоюють працівники ОВС

Слід зазначити, що зовнішні криміногенні детермінанти, які впливають у цілому на роботу системи МВС України, складають необхідні умови виникнення й поширення відповідних соціальних установок та стандартів поведінки на рівні професійного середовища працівників. Соціальні установки та стандарти професійного середовища стають орієнтирами при формуванні цілей та вибору засобів, виконання окремими працівниками, своїх службових обов'язків. Тому для розуміння системності взаємозв'язків є необхідним проведення аналізу зовнішніх криміногенних детермінантів, вплив яких на ОВС сприяє виникненню та існуванню негативних проявів серед особового складу. Останнє означає, що з проблемами, з якими зіштовхується українське суспільство, неминуче мають стикатися й органи внутрішніх справ. Цей висновок постійно підтверджується результатами наукових кримінологічних досліджень.

Зокрема, порівняння статистичних показників злочинності в цілому по Україні та показників злочинності в органах внутрішніх справ дозволило дослідникам дійти висновку про наявність системного зв'язку між вказаними явищами, оскільки тенденції злочинності в ОВС мають високий ступінь

⁹⁷ Critical Criminology / Ed. by I.Taylor, P.Walton, J.Young. – London: Routledge and Kegan Paul, 1975.

кореляції з тенденціями злочинності в Україні.⁹⁸ Саме тому цілком логічно аналізувати злочинність працівників ОВС як складовий елемент загальної злочинності, через що, встановлюючи детермінанти досліджуваного явища, можна аналізувати останні в контексті детермінантів злочинності в цілому по Україні.

Аналізуючи негативні явища, притаманні правоохоронній системі, науковці виокремлюють три рівні детермінаційного комплексу злочинності серед працівників ОВС: загальний рівень, що містить комплекс чинників, котрі породжують злочинність працівників ОВС як відносно масове явище; видовий рівень, що містить власне чинники, які обумовлюють існування окремих видів злочинів в окремих службах і підрозділах; індивідуальний рівень, котрий містить чинники, що зумовлюють зміст негативних властивостей і якостей особистості окремого працівника.

Отже, на видовому рівні детермінанти злочинності розкриваються, переломлюючись через специфіку існування та функціонування окремих підрозділів системи ОВС на сучасному етапі, а на індивідуальному рівні простежується механізм впливу зовнішніх детермінантів на індивіда, у нашому дослідженні – на ціннісно-нормативну сферу окремого працівника та, зрештою, на його цілеспрямування.

Не обмежуючись тільки рівневим підходом до розгляду криміногенних детермінантів, кримінологи аналізують їх за змістом, поділяючи на економічні, соціальні (соціально-політичні), соціально-психологічні, правові (негативно-правові), організаційно-управлінські; а також за походженням, виділяючи об'єктивні та суб'єктивні детермінанти злочинності в органах внутрішніх справ.

До детермінантів загального рівня слід віднести недостатню соціальну захищеність населення, посилення правового нігілізму та недоліки морального регулювання в сучасному українському суспільстві, що впливає на рівень зниження довіри населення до правоохоронних органів та підвищення конфліктного потенціалу соціальної взаємодії.

Економічні негаразди не лише вплинули на рівень матеріального добробуту населення, а й на соціальне самопочуття українців. Соціологічні дослідження останні роки постійно фіксують підвищення соціальної невдоволеності українців рівнем матеріального забезпечення та посилення престижності цілей матеріального збагачення. Звідси цілком зрозумілою є тенденція щодо попиту серед молоді на ті професії, котрі дозволяють швидко збагатитися й підвищити свій соціальний статус.

Економічна криза призвела не лише до погіршення соціального самопочуття населення, а й викликала недостатнє фінансування бюджетними коштами правоохоронної діяльності, що, у свою чергу, позначилося на рівні

⁹⁸ Мартыненко О.А. Детерминация и предупреждение преступности среди персонала органов внутренних дел Украины : монография / О. А. Мартыненко. – Харьков : Изд-во ХНУВС, 2005.

життя працівників ОВС. Щорічно Міністерство внутрішніх справ отримує, за даними експертів, лише 34-40% від запланованих для органів внутрішніх справ коштів.⁹⁹ Українська незадовільною залишається ситуація із забезпеченням працівників службовим житлом та пільгами на оплату житла та комунальних послуг. Більшу частину заробітної плати молодий міліціонер, який має сім'ю, віддає на оплату житла. Через це відбулося підвищення вторинної зайнятості серед особового складу ОВС, тобто зросла кількість працівників, котрі з метою покращення свого матеріального забезпечення змушені були шукати можливості додаткового підробітку в приватних охоронних структурах, торгових фірмах, що може бути прямо пов'язано з криміналом. За таких умов молоді працівники органів та підрозділів внутрішніх справ, а саме вони мають найменшу заробітну плату, можуть обрати для вирішення своїх матеріальних труднощів заподіяння злочинної шкоди інтересам служби при виконанні службових обов'язків.

Особливу роль у детермінаційному комплексі злочинності працівників ОВС відіграє існування платних послуг, що надаються органами внутрішніх справ (оформлення закордонних паспортів, реєстрація автотранспорту). Наявність можливостей підвищення матеріального стану сприяє все більшому втягненню працівників ОВС у комерційні структури, а це, у свою чергу, може призводити до підвищення корупційного потенціалу діяльності ОВС.

Доцільно окремо зважати на наявність інституційного характеру внутрішньої корупції в системі органів внутрішніх справ.¹⁰⁰ Дослідники констатують, що хабарництво в сучасній українській міліції є «девіантним засобом збереження системи», поширення корупційних форм зумовлено бажанням компенсувати недостатність оплати праці працівниками та недостатність фінансового забезпечення виконання службових обов'язків.¹⁰¹ Саме матеріальна зацікавленість, за результатами досліджень, слугує основним соціально-психологічним чинником, що зумовлює виникнення відносин між працівниками ОВС та корумпованими структурами.¹⁰²

Обраний Україною шлях європейського розвитку передбачає реалізацію стандартів, які діють у Європейському Союзі щодо правоохоронної діяльності. Це стосується, зокрема, забезпечення прав поліцейських на умови, що дозволяють правоохоронцям чесно та сумлінно

⁹⁹ Права людини в діяльності української міліції. – К. – Х., 2010, С.260.

¹⁰⁰ Ткаченко О. В. Адміністративно-правові засади протидії корупції в органах внутрішніх справ : автореф. дис. на здобуття наук. ступеня канд. юрид. наук : спец. 12.00.07 «Адміністративне право і процес; фінансове право; інформаційне право» / О. В. Ткаченко. – К., 2008.

¹⁰¹ Поклад В. И. Коррупция как проявление дисфункции украинской милиции / В. И. Поклад // Соціологічні дослідження : зб. наук. пр. – 2009. – № 9. – С. 144 – 154.

¹⁰² Соціально-психологічні аспекти виявлення і попередження корупції та інших правопорушень серед працівників міліції : монографія / за заг. ред. В. О. Криволапчука. – Вінниця : ВНТУ, 2009.

виконувати свої службові обов'язки, у тому числі через реалізацію права правоохоронців на підвищений соціальний захист.¹⁰³ Тому слід визнати дуже своєчасними та позитивними прагнення керівництва МВС України до покращення становища особового складу органів внутрішніх справ через підвищення їх матеріального утримання.

Істотним наслідком економічних негараздів для системи ОВС виступає її неспроможність виступати на ринку праці гідним конкурентом приватним юридичним, адвокатським, охоронним фірмам. Це підтверджується насамперед кількістю звільнень молодих фахівців (стаж роботи 1-3 роки), що приходять на службу в ОВС після закінчення відомчих вищих навчальних закладів. Так, лише за перше півріччя 2010 року було звільнено 885 молодих спеціалістів, в тому числі 140 - за негативними мотивами. Ця кількість дорівнює щорічному випуску такого вузу, як Національна академія внутрішніх справ, тобто найбільший міліцейський вуз один рік працював на вітер.¹⁰⁴ Відтік кваліфікованих працівників із системи ОВС є ще одним закономірним результатом економічної кризи, що суттєво впливає на правоохоронні структури та актуалізує проблему якісного кадрового забезпечення органів внутрішніх справ. Становище погіршується й тим, що відсоток адекватно мотивованих вступників до відомчих вишів досить низький: переважає бажання одержати престижну професію юриста. Зрозуміло, що це вказує на неготовність молодого покоління до труднощів, пов'язаних зі службою в правоохоронних органах. Також серйозне побоювання викликає так зване «розмивання професійного ядра», що полягає у звільненні професіоналів і омолодженні всього особового складу ОВС.

На тлі економічних негараздів відбувається заперечення громадянами України ефективності правового регулювання соціальної взаємодії. Посилення популярності окремих неправових форм поведінки сьогодні створює передумови для їх інституалізації в недалекому майбутньому.¹⁰⁵ А це через не здатність громадської думки до рефлексії та самокритики потенційно сприяє формуванню в індивідів криміногенних установок.

Ілюстрацією цього є думка мешканців м. Луганська. На запитання, що найбільше впливає на вибір людиною власної поведінки, у 2009 році 23% опитаних мешканців Луганська вказали відповідність дій закону, у 2010 році кількість респондентів, котрі так вважають, зменшилася на 4%. А ось кількість осіб, які вважають, що швидкість та ефективність вирішення проблем є вирішальними для обрання людиною власної поведінки, залишилась майже незмінною: 2009 рік – 17%, 2010 рік – 18%. Такі тенденції виступають закономірним результатом, оскільки досягти високого

¹⁰³ Декларация о полиции : Резолюция № 690 Парламентской ассамблеи Совета Европы от 08.05.1979 г. – Режим доступа: http://zakon1.rada.gov.ua/laws/show/994_803

¹⁰⁴ Права людини в діяльності української міліції. – Х., 2010, С.264.

¹⁰⁵ Поклад В. Некоторые проблемы права и правоохранительной деятельности в массовом сознании жителей г. Луганска: Препринт / В. Поклад, Е. Гнатенко. – Луганск : РИО ЛИВД, 2002.

*матеріального добробуту, використовуючи схвалювані правом засоби, за сучасних умов більшість громадян не має можливості.*¹⁰⁶

Тому окремим питанням, що потребує свого обов'язкового висвітлення при проведенні аналізу детермінантів злочинності в ОВС, є стан правової культури населення, оскільки саме в ній відбиваються ті стандарти соціальної поведінки, котрі визнаються схвалюваними засобами реалізації соціально-престижних цілей.

Ставлення до стратегії розвитку права в Україні розкриває конструктивний складник суспільної правосвідомості. На питання про перспективи розбудови правової держави в Україні більшість опитаних у межах соціологічного моніторингу відповіли негативно (у 2010 році – 62%, у 2009 році – 75%, у 2008 році – 68%). Разом із тим, за останні роки число прихильників реальності побудови в Україні правової держави, зокрема серед мешканців м. Луганська, зменшилося з 51% до 43%. Одночасно загальне число супротивників залишилося незмінним – 38%. Збільшилася кількість респондентів, які не змогли відповісти на це питання. Останнє може свідчити про збільшення кількості людей, байдужих до згаданої проблематики. У цілому значна кількість людей, котрі з сумнівом ставляться до шляху України як правової держави, вказує на певний ступінь неготовності суспільства до активного розвитку правових інституцій та інституалізації правових форм поведінки. Тому все відчутнішою стає тенденція наділяти в масовій свідомості незаконні форми вирішення власних проблем більшою ефективністю та зручністю: 35% опитаних мешканців м. Луганська, наприклад, вважають, що декотрі проблеми, з якими вони зіштовхуються, зручніше вирішувати незаконним способом.

За даними всеукраїнського опитування населення 2009 року, майже половина українців визнають припустимість використання як засобу досягнення власних цілей корупцію. Так, за результатами опитування, приблизно 50% респондентів схильні виправдовувати корупцію («завжди» – 7,6%, «іноді» – 43,5%). До того ж, саме громадяни часто виступають

¹⁰⁶ Дані отриманні творчим колективом лабораторії кримінологічних та соціологічних досліджень Луганського державного університету внутрішніх справ імені Е.О. Дідоренка. Склад колективу: науковий керівник колективу – провідний науковий співробітник кандидат філософських наук, доцент В.І. Поклад, старший науковий співробітник кандидат філософських наук Є.О. Гнатенко, кандидат юридичних наук старший науковий співробітник І.О. Топольскова, науковий співробітник О.І. Звягінцев, науковий співробітник Ю.Л. Приколотіна. Інформація збиралася протягом декількох років (у 2008, 2009, 2010 роках за участю автора дослідження). Опитування проводиться щорічно восени в 60 точках збору інформації (Артемівський, Жовтневий, Кам'янобродський, Ленінський район міста Луганська), кожен рік проводиться опитування близько 700 респондентів віком від 18 років. Опитування проходило методом стандартизованого інтерв'ю. Вибіркова сукупність репрезентативна за основними соціально-демографічними ознаками. Статистична погрішність не перевищує 3%.

ініціаторами давання хабара службовим особам.¹⁰⁷ Така соціальна установка може зумовлювати й велику кількість службових злочинів корисливої мотивації.

Цікава інформація наведена в результатах моніторингу Харківського інституту соціальних досліджень щодо корупції в діяльності Державної автомобільної інспекції. За даними цього моніторингу, серед осіб, що відчувають найбільшу шкоду від корупції для себе як особисту шкоду, домінують найбільш респонденти – 54%, серед респондентів, яким вистачає коштів на харчування та одяг відчуття особистої шкоди від корупції виникає у 30% опитуваних; серед тих, хто в змозі час від часу придбати речі тривалого користування, й ті, хто вбачає шкоду для себе від корупції, становить ще менший відсоток – лише 22%, заможні респонденти найменшою мірою вбачають особисту шкоду від корупції – 17%. Спираючись на наведені дані, дослідники роблять висновок, що «...корупція безперечно шкодить тим, хто не має достатньо грошей, і в певному розумінні вигідна тим, хто бажає за гроші отримувати якісь переваги всупереч закону, процедурам та правилам».¹⁰⁸

Проте не лише ставлення до корупції розкриває рівень правової культури сучасного українського суспільства, достатньо інформативним є розподіл відповідей мешканців м. Луганська на питання: «Чи згодні Ви з таким висловлюванням: «Вважається, що бити людину неправильно, але іноді це може бути просто необхідним для реалізації власних інтересів?» Свою згоду з наведеним твердженням висловили майже 34% у 2008 р. та 36% у 2011 р. респондентів (варіанти відповідей «згоден» та «швидше згоден, ніж не згоден»), не погодилися 62% опитаних у 2008 р. та 61% у 2011 р. (варіанти відповідей «не згоден» та «швидше не згоден, ніж згоден»). Не змогли відповісти на це питання 4% у 2008 р. та 3% у 2011 р. опитаних луганчан.

Зазначимо, що у формулюванні наведеного питання не містилися опису конкретних ситуацій. Власне, воно надавало респондентам широкий діапазон можливих інтерпретацій. Не було наведено позицій, котрі б або виправдовували застосування сили, або відверто вказували на насильство, проте було зазначено мету (для реалізації власних інтересів) заради досягнення якої відбуватиметься застосування сили стосовно до будь-якої людини. Отже, припускалося, що єдиний критерій вибору поведінки на користь силового впливу – це наявність чи відсутність власного інтересу. Тому отримані відповіді, вважаємо, цілком коректно інтерпретувати як межі шкоди, заподіяння якої є можливим заради особистих цілей. До того ж, питання було сформульовано з вказівкою на девіантну поведінку («бити

¹⁰⁷ Стан корупції в Україні. Порівняльний аналіз загальнонаціональних досліджень: 2007-2009 [Електронний ресурс]. – Режим доступу :

<http://www.pace.org.ua/content/category/1/1/53/lang,uk>

¹⁰⁸ Антикоруptionний моніторинг діяльності Державної автомобільної інспекції: методика та результати : монографія / кол. авт. ; за заг. ред. канд. соціол. наук, доц. О. О. Сердюка – Х. : ХІСД, 2008, С.42.

людину»), тобто поведінку, стосовно до якої існує високий рівень соціального контролю. Тому той факт, що майже 36% осіб обрали відповіді, які відображають позитивне ставлення до можливості фактичного заподіяння фізичної шкоди, свідчить про рівень цінності фізичної недоторканності людини в масовій свідомості. Інтерпретувати наведений розподіл відповідей як визнання того факту, що сьогодні у громадській думці відбувається тяжіння до розуміння людини як засобу досягнення окремих егоїстичних цілей було б неправильним, проте в контексті результатів соціологічних досліджень щодо соціального сприйняття права в сучасному українському суспільстві, такий висновок є цілком закономірним.

Посилення ж тенденції до сприйняття оточуючих як засобів задоволення своїх інтересів, посилення аморальних тенденцій свідчить про вплив кримінальної субкультури на масову культуру. Так, за результатами всеукраїнського дослідження, проведеного у 2000 р. Інститутом соціології НАН України, 70,8% українців вважали, що більшість оточуючих людей здатна піти на нечесний вчинок заради власної вигоди, тобто фактично визнали, що оточуючі – потенціальні злочинці.¹⁰⁹ У цьому простежується наявність відчуття певної небезпеки, що виходить від оточуючих співгромадян. Таке відчуття здатне підвищувати конфліктний потенціал суспільства, адже зменшення рівня довіри в суспільстві провокує формування в індивіда стану перманентного потенційного захисту від можливих негативних вчинків. Зокрема, такий стан у поведінці може виявлятися у ворожості до оточуючих, тримання напоготові недоброзичливих форм спілкування, взаємодії, що, у свою чергу, може виступати детермінантами злочинності. Зрозуміло, що конфліктний потенціал суспільства тією чи іншою мірою відбивається в кожній особі, яка соціалізується в певній спільноті.

Одним із наслідків описаних соціальних тенденцій слід визнати все більшу недовіру з боку суспільства до міліції. Це набуває особливого криміногенного значення на тлі поширення кримінальної субкультури та сприйняття суспільством окремих форм неправомірної поведінки як ефективної форми збагачення, а відповідно, і підвищення терпимості до злочинних проявів.

Досить показовим є індекс довіри громадян до працівників міліції. Оскільки мова йде про соціальне сприйняття охорони правопорядку, можемо констатувати що у ставленні громадян до міліціонерів, зокрема, демонструється ставлення до владних інституцій та певне ототожнення цих інституцій з правом. Розглянемо готовність довіряти працівникам міліції

¹⁰⁹ Головаха Е. Феномен «аморального» большинства в постсоветском обществе: трансформация массовых представлений о нормах социального поведения в Украине / Е. Головаха // Мониторинг общественного мнения: экономические и социальные перемены. – 2002. – № 6(62). – С. 20 – 22.

мешканцями міста Луганська.¹¹⁰ Так, за 7-бальною шкалою, де 1 – максимум довіри, а 7 – мінімум, у 2008 році індекс довіри до міліціонерів становив 5,09, у 2009 році – 5,76, у 2010 році – 5,65, що є стабільно низьким показником. Такий показник, з одного боку, красномовно демонструє стан зовнішніх умов виконання службових обов'язків працівниками ОВС, а з іншого – така низька довіра до правоохоронців свідчить і про низький рівень престижності цієї професії в соціумі.

До детермінантів загального рівня належать і політичні фактори. Низький рівень довіри до правоохоронних органів, в особі органів внутрішніх справ є наслідком зниження довіри до владних структур у цілому. Так, за даними соціологічних досліджень суспільної думки в Україні, громадяни мають дуже низький рівень довіри до влади на всіх її рівнях до всіх її гілок, зазначаючи, що урядовці керуються здебільшого власними інтересами.¹¹¹

Отже, криза довіри до влади є сьогодні в Україні системним та складним явищем, що переломлюючись у масовій свідомості громадян впливає й на рівень довіри до правоохоронних структур. На тлі посилення правового нігілізму загрожує криміналізацію культури. Крім того, не втрачає і своєї актуальності проблема використання органів та підрозділів МВС України як інструменту, за допомогою якого можна вирішувати політичні проблеми. Це приводить до зниження об'єктивності та неупередженості діяльності органів внутрішніх справ.

Поширенню правового нігілізму сприяють також недоліки законодавчого регулювання. Тому як істотні детермінанти, що впливають на скоєння злочинів працівниками ОВС, варто виділити недоліки законодавчого регулювання правоохоронної діяльності. Суперечливість нормативно-правових положень, їхня неповнота й непрозорість сприяють формуванню правового нігілізму серед працівників ОВС. Так, дотепер на законодавчому рівні чітко не прописано зміст та цілі правоохоронної діяльності, не визначені концептуальні начала виконання правоохоронних функцій, через що науковці постійно вказують на проблемність законодавчого забезпечення навіть обов'язкових умов роботи правоохоронних органів.¹¹² Немає чіткої врегульованості правового статусу працівників ОВС як державних службовців, а також трудових правовідносин, що одночасно регламентуються і Кодексом законів України про працю, і відомчими

¹¹⁰ Милиція в зеркале общественного мнения: информ.-аналит. материалы по результатам социол. исслед. / Луган. акад. внутр. дел имени 10-летия независимости Украины ; отв. ред. канд. филос. наук, доц. В. И. Поклад. – Луганск : РИО ЛАВД, 2004. – Вып. 2.

¹¹¹ Стан корупції в Україні. Порівняльний аналіз загальнонаціональних досліджень: 2007-2009 [Електронний ресурс]. – Режим доступу:

<http://www.pace.org.ua/content/category/1/1/53/lang,uk>

¹¹² Шилін М. О. Законодавчі й теоретичні проблеми визначення поняття „правоохоронні функції” / М. О. Шилін // Проблеми законності. – 2010. – № 108. – С. 10 – 20.

наказами як специфічні службово-трудові відносини, котрі виникають між працівником і державою.¹¹³

Окремо слід вказати на існування необхідності вдосконалення законодавства щодо матеріальної відповідальності працівників ОВС за шкоду, заподіяну при виконанні службових обов'язків. Сьогодні порядок матеріальної відповідальності працівників ОВС регламентований Положенням про матеріальну відповідальність військовослужбовців за шкоду, заподіяну державі, що затверджене Постановою Верховної Ради України 23 червня 1995 року № 243/95-ВР. Учені наголошують на необхідності окремого закону про матеріальну відповідальність осіб рядового та начальницького складу ОВС України задля прозорості та якості врахування специфіки заподіяння шкоди службовими особами ОВС України. Необхідність цього підсилюється в контексті дії Положення про застосування Закону України «Про порядок відшкодування шкоди, завданої громадянину незаконними діями органів дізнання, попереднього слідства, прокуратури і суду», затвердженого спільним наказом Міністерства юстиції, Генеральної прокуратури та Міністерства фінансів України від 6 березня 1996 р. № 106/1131. Тож самостійний законодавчий акт про матеріальну відповідальність працівників, є важливим елементом удосконалення правової регламентації службової діяльності працівників ОВС. У цьому законі мають бути вирішені питання щодо кола суб'єктів, на яких поширюється його дія, підстав та порядку матеріальної відповідальності працівників, обставин, що виключають матеріальну відповідальність працівників за заподіяну державі шкоду при виконанні службових обов'язків.

До комплексу правових умов, що сприяють поширенню правового нігілізму серед працівників ОВС, слід віднести проблеми з реалізацією правового захисту особового складу органів внутрішніх справ.

Серед найбільш криміногенних чинників називають дискреційність правових повноважень, наданих для виконання працівниками правоохоронних функцій.¹¹⁴ Надання дискреційних повноважень працівникам ОВС зумовлено передусім надто великою кількістю ситуацій, що вимагають уваги правоохоронців, при цьому передбачається, що останні фізично не здатні охопити всі правопорушення, що вчинюються на території обслуговування. Тому правоохоронці ОВС мають постійно самостійно вирішувати, яка саме ситуація потребує їх якнайшвидшого втручання. Також через те, що рідко коли правова норма може бути застосована механічно,

¹¹³ Плева В. А. Організаційно-правові проблеми матеріальної відповідальності осіб рядового та начальницького складу органів внутрішніх справ : автореф. дис. на здобуття наук. ступеня канд. юрид. наук : спец.12.00.07 „Теорія управління; адміністративне право і процес; фінансове і банкове право” / В. А. Плева. – К., 1999.

¹¹⁴ Дискреція (від фр. *discretionnaire* – такий, що залежить від власного розсуду) - спосіб реалізації публічної влади, при якому відповідний суб'єкт влади (орган або посадова особа) застосовує надані йому в рамках закону повноваження на власний розсуд, без необхідності узгодження в якій-небудь формі своїх дій з іншими суб'єктами.

проблемним місцем є тлумачення норм закону самими працівниками ОВС. Правильність застосування закону через ці обставини безпосередньо залежить від того, як кожен співробітник витлумачує правові норми та ситуацію, що виникла й потребує його втручання, через це існують серйозні об'єктивні труднощі з утіленням вимог закону на практиці.

З урахуванням загальної правової культури населення, зокрема тенденцій до заперечення цінності правових інституцій на рівні суспільства, наявність широкого спектру можливостей щодо використання службових повноважень за власним розсудом працівників ОВС викликають цілком послідовні побоювання щодо можливості різноманітних зловживань з їх боку.

До правових факторів, що зумовлюють злочинність працівників ОВС, відноситься й «відставання» законодавчих норм від реалій злочинного життя. Серйозним чинником є й постійні прорахунки у проведенні кримінально-правової політики, що можуть зводити нанівець результати діяльності працівників ОВС. Сюди ж слід віднести й недоліки в системі кримінального судочинства. Зокрема, надто м'які вироки судів стосовно працівників ОВС, які скоїли злочини, некомпетентність співробітників прокуратури, котрим доручено проведення досудового слідства у відношенні працівників ОВС, і як наслідок – затягування по справах розглядової категорії. Останнє може бути частково пояснено наявністю певних зв'язків між працівниками ОВС та співробітниками прокуратури, суддями. Існують проблеми і при здійсненні дисциплінарної практики органів внутрішніх справ: у ході проведення службових розслідувань за фактами порушень законності в діях працівника встановлюються ознаки складу злочину, однак винного притягують до дисциплінарної відповідальності, через те, що вид покарання базується на оцінці наданої керівником відповідного підрозділу. Таким чином, фактично злочинні дії правоохоронця залишаються безкарними.

Криміногенний потенціал має сама «радянська» спадщина нашої міліції у вигляді показників ефективності її діяльності. Мова йде про систему показників діяльності ОВС України. На практиці перегони за збільшенням подібних показників призводили й призводять до порушення законності працівниками ОВС. Сьогодні в цілому прагнення до підвищення ефективності роботи органів внутрішніх справ зводиться до підвищення відповідних показників роботи, у зв'язку з чим науковці наголошували на необхідності зміни системи показників ефективності роботи ОВС.

Зокрема, фахівці Харківського інституту соціальних досліджень зазначають, що «... успішність роботи оцінюється виходячи зі збільшення або зменшення показників за звітний період в порівнянні з попереднім або збільшення показників за звітний період в порівнянні з попереднім. <.> Дільничні інспектори міліції повинні складати більше протоколів про адміністративні правопорушення. <.> Необхідність давати «вал» хороших показників «висить» над кожним працівником – від начальника до

рядового».¹¹⁵ З огляду на такий стан справ, у кримінологічній літературі підкреслюється необхідність зміни системи показників ефективності та якості роботи органів та підрозділів Міністерства внутрішніх справ.

Керівництво МВС уже зробило цілу низку необхідних кроків для ліквідації криміногенного потенціалу згаданої проблеми. Зокрема, розроблено та введено в дію новітні критерії оцінювання ефективності роботи підрозділів. Серед них особливу роль відіграє громадська думка щодо якості роботи працівників МВС України.

Відсутність захищеності працівників ОВС (економічної, соціальної та правової) є однією з умов формування зневажливого ставлення до закону при виконанні службових обов'язків. Ми цілком впевнені, що максимально можливий захист прав та свобод працівників ОВС є, по суті, передумовою ефективного захисту прав інших громадян з боку правоохоронців. Очевидним є те, що вимагати від особи поваги до закону за відсутності в неї власного відчуття захищеності від свавілля оточуючих, силою закону марно. Тому ядром реформування системи ОВС мають виступати й реформи щодо правового та соціального статусу працівників ОВС як необхідні умови якісного виконання службових обов'язків останніми.

Тенденції до поширення впливу кримінальної субкультури на культуру населення України відображені й на рівні професійної субкультури працівників ОВС, зокрема, досить поширеним є використання кримінальних жаргонізмів у лексиконі міліціонерів, висока популярність кримінальних пісень та відповідної, сповненої кримінальною романтикою, літератури, що свідчить про наявність певного ступеню популяризації та романтизації кримінальної поведінки серед представників ОВС. Постійне спілкування з особами, котрі порушили закон, є джерелом руйнування ціннісного рівня працівників, що виконують правоохоронні функції й призводить до сприйняття ними деформованих уявлень про право, справедливість, провокуючи «моральне розмивання» особистості правоохоронця. Небезпека полягає в тому, що поряд із поведінковими стандартами при спілкуванні з особами, які мають кримінальний досвід, засвоюється й система оцінки конкретних форм поведінки, мотиви та установки, що притаманні кримінальному середовищу. Це впливає на зміст та ієрархію цілей працівників ОВС та оцінку засобів їх досягнення і є закономірним, оскільки в повсякденних ситуаціях виконання службових обов'язків більшість міліціонерів зіштовхується з поведінкою осіб, які порушують норми права та моралі. Відповідно, у подальшому наведені стандарти кримінальної субкультури через спілкування поширюються у професійній субкультурі працівників ОВС.

¹¹⁵ Опрос общественного мнения о деятельности милиции в городе Харькове. Отчет о результатах социологического исследования [Електронний ресурс] / Д. А. Кобзин, А. Н. Черноусов, Р. В. Шейко, С. В. Щербань. – Харьков, 2010.

Також свою негативну роль у детермінації злочинної поведінки працівників ОВС відіграють недоліки загальнолюдських якостей і суто професійних властивостей – дефекти емоційної, інтелектуальної та вольової сфер, професійна деформація й низький рівень професійної культури.¹¹⁶ Виникнення негативних особистісних рис у результаті професійної деформації є істотним криміногенним детермінантом через відсутність професійної ідеології міліціонерів. Розпад СРСР і наступні реформи, спрямовані на лібералізацію й демократизацію суспільства, привели до критичного осмислення всього, що пов'язано із ідеологічним вихованням, але таке прискіпливе ставлення вплинуло й на фактичне нівелювання ціннісного виховання в цілому. Минуло досить багато часу, і українська державність підтвердила гостру потребу в існуванні й розвитку визначеної державної політики щодо ціннісного виховання молоді, котра б могла виступити об'єднувальним національним фактором. Сьогодні необхідне формування ціннісного ставлення до виконання службових обов'язків і в межах професійних систем. Панування споживацького ставлення до права, до своїх же співгромадян призводить сучасних працівників ОВС до скоєння злочинів і зрадництва ідеалів правосвідомості й держави. Відсутність у правоохоронців чітких моральних принципів дозволяє їм керуватися корисливими мотивами у своїй службовій діяльності.

Особливу увагу при вивченні детермінантів злочинності працівників ОВС кримінологи-поліцейсти приділяють характеристиці колективу, середовища, у якому відбувається професійна діяльність працівників ОВС. За результатами проведених досліджень встановлено, що формування поведінки окремого працівника багато в чому залежить від стандартів професійної субкультури. Серед її характерних рис називаються взаємозалежність та взаємовиручка, оскільки допомагає окремому працівнику протистояти як чисельним вимогам закону, так і тиску з боку керівництва.¹¹⁷

Як і решта населення, працівники ОВС належать до різноманітних соціальних груп. Вони одночасно є громадянами, мешканцями населеного пункту, членами сім'ї, друзями, членами професійного колективу. Слід погодитися із зауваженнями фахівців про те, що специфіка злочинності працівників ОВС полягає не стільки в мотивах, скільки в особливостях їх реалізації з використанням статусу посадових осіб працівників ОВС. Продовжуючи зазначену думку, ми маємо вказати, що специфіка соціального компонента статусу «працівник ОВС» полягає в наявності особливих кіл спілкування особи. Йдеться передусім про професійне середовище, із притаманними йому цілями, установками, правилами поведінки субкультури. Отже, специфікою цілераціональних мотивів поведінки працівників ОВС є включення в систему власних цілераціональних мотивів цілей та засобів їх

¹¹⁶ Алтухов С. А. Преступления сотрудников милиции (понятие, виды и особенности профилактики) / С. А. Алтухов. – СПб. : Изд-во «Юридический центр Пресс», 2001.

¹¹⁷ Криминология : пер. с англ. / под ред. Дж. Ф. Шели. – СПб. : Питер, 2003.

досягнення, схвалюваних професійним середовищем і таких, що безпосередньо стосуються до виконання службових завдань.

Належність через обрану професію до корпоративної спільноти, якою є система внутрішніх справ, із притаманними їй цілями та завданнями, нормами та установками, статусами та ролями й зумовлює, на нашу думку, особливості формування цілераціональної поведінки працівників ОВС. Низький рівень довіри громадян до представників ОВС приводить до виникнення значної соціальної дистанції між населенням та працівниками ОВС. За наявності такої відчутної соціальної дистанції відбувається закономірне тяжіння правоохоронців до соціальних норм корпоративної культури, через що актуалізуються соціальні норми професійного середовища органів внутрішніх справ. До того ж, наявність такої значної соціальної дистанції фактично демонструє, що санкції з боку більшості громадян, не матимуть дієвого характеру, адже широкий загал не має вільного доступу до правоохоронної діяльності органів внутрішніх справ, відповідно, має зростає роль у регуляції поведінки працівників, групових санкцій професійної спільноти.

У сучасній кримінології для наукового описання девіацій в органах внутрішніх справ уже цілком вільно використовуються терміни «неформально-корпоративний контроль» та «корпоративна солідарність». Поняття корпоративної культури близьке до поняття організаційної культури, що відображає наявні підходи до вивчення організацій як самостійного феномена соціального буття. Корпоративний дух створює передумови для вироблення стандартних форм поведінки для представників організації та сприяє внутрішній інтеграції членів корпорації. Дослідники констатують притаманність корпоративній культурі таких характеристик: спільність мовних зворотів, уявлення про межі існування «своїх» та «чужих», власні критерії розподілу статусів членів організації, наявність спільних ідеологічних установок. На нашу думку, можна говорити про те, що органи внутрішніх справ являють собою певний вид корпорації. Як корпорацію ОВС відрізняє наявність спільних зразків поведінки, спільних зрозумілих для її представників цілей, установок та прийнятних засобів досягнення цілей, що спрямовують дії працівників.¹¹⁸

Вважаємо, що професійна субкультура концентрує в собі саме соціальний складник корпоративної культури.

Як і інші субкультури, професійна субкультура працівників ОВС має спільні норми та установки з культурою більш масових спільнот, зокрема, із культурою мешканців конкретного регіону України. Професійна субкультура містить сукупність правил поведінки, що є актуальною для органів внутрішніх справ. Вона ніби акумулює найбільш поширені засоби вирішення

¹¹⁸ Моніторинг незаконного насильства в органах внутрішніх справ України (2004-2011 рр.) / [О. А. Мартиненко, А.М. Чорноусов, Р.В. Шейко та ін.]. – Х.: Харківський інститут соціальних досліджень. Права людини, 2011.

службових завдань, котрі склалися за тих умов, що є сьогодні в органах внутрішніх справ. В процесі службової діяльності та спілкування відбувається вироблення стандартів виконання службових обов'язків з огляду на той рівень матеріально-технічного забезпечення, що його мають органи внутрішніх справ.

Професійна субкультура виникає як результат взаємодії специфічних умов та змісту виконання службових обов'язків і міжособистісного спілкування працівників підрозділу, тому виступає однією з ключових ланок аналізу проблеми злочинності в органах внутрішніх справ. Службова діяльність працівників ОВС пов'язана з виконанням певного кола завдань, що зафіксовані у функціональних обов'язках. Набір стандартних професійних завдань передбачає використання стандартних форм вирішення питань, що виникають у зв'язку з їх виконанням. Стандартна поведінка у стандартних ситуаціях професійної діяльності через інтенсивне спілкування закріплюється в нормах професійної субкультури.

Особи, котрі не дотримуються норм професійного середовища, або ще не в повному обсязі залучені до них (наприклад, через те, що нещодавно вступили на службу), відчуватимуть певний дискомфорт у колі працівників органу чи підрозділу, які мають досвід спільної праці. Кожен із працівників орієнтується на дотримання чинних норм поведінки своїми колегами. Одноставна поведінка працівників орієнтована на інтереси учасників цього кола спілкування, побудована таким чином, що, реалізуючи свої цілі, індивід не протиставляє, а швидше приводить у відповідність свою поведінку з цілями решти учасників цієї соціальної групи.

Професійна субкультура зумовлює соціалізацію особистості у професійному середовищі через засвоєння та відтворення в повсякденній поведінці на службі правил поведінки, оцінок, притаманних більшості оточуючих, та прагнення досягнення схвалюваних більшістю колег цілей. Мова йде про інтеріоризацію особою соціальних норм та цілей професійної субкультури працівників ОВС, що зумовлює постійну увагу кримінологів, котрі вивчають злочинність в органах внутрішніх справ до професійної субкультури працівників ОВС.

На нашу думку, зміст професійної субкультури працівників ОВС являє собою ключову ланку в ланцюзі зовнішнього зумовлення поведінки працівника ОВС, який спричиняє злочинну шкоду при виконанні службових обов'язків. Професійна субкультура містить широкий матеріал для інтерпретації поведінки окремого працівника ОВС, а її більш докладний аналіз дозволить встановити домінуюче, на рівні професійного середовища, ставлення до виконуваних службових обов'язків та зрозуміти стандарти їх виконання, що існують на рівні професійного середовища працівників ОВС.

2.3. Причини та умови спричинення злочинної шкоди працівниками ОВС

Підхід, якого ми дотримуємося в межах нашого дослідження при аналізі поведінки працівників ОВС, передбачає розкриття субкультурних установок професійного середовища працівників ОВС. Адже саме професійне середовище для працівника ОВС є найближчим колом, у якому відбувається інтенсивне та емоційно забарвлене спілкування.

Професійна субкультура містить у собі стандартні рішення стандартних службових завдань, через що виступає неодмінним джерелом формування практичного досвіду кожного правоохоронця.

Для з'ясування ступеня й характеру впливу професійної спільноти на цілеспрямованість окремого працівника ми провели опитування працівників ОВС. Серед респондентів були 74% чоловіків та 26% жінок, 42% склали особи віком від 18 до 25 років; 35% – від 26 до 30; 16% – від 31 до 35 років, 7% – від 36 до 40 років. 18% опитаних проходили службу в оперативних підрозділах, 13% – у слідчих підрозділах, 19% – у підрозділах міліції громадської безпеки, 19% – у підрозділі дізнання, 31% – в інших підрозділах. Серед опитаних працівники, що мають стаж до 1 року, склали 7%, зі стажем роботи від 1 року до 3 років – 22%, від 4 до 10 років – 48%, понад 10 років – 23%.

Про місце норм професійної субкультури в регуляції поведінки працівника ОВС свідчить розподіл відповідей на питання: «Якою мірою Ви згодні з висловлюванням «У міліції є свої неписані закони, що твердіші за усі написані». З цим твердженням погодилося (сума варіантів відповідей «згоден» та «швидше згоден») 55% опитаних працівників і не погодилося (сума варіантів відповідей «не згоден» та «швидше не згоден») 45%. При цьому значна частина відповідей (68%) розподілилася таким чином: варіант відповіді «швидше згоден» вибрали 40% опитаних і варіант відповіді «швидше не згоден» вибрало 28% респондентів. Відсутність домінування крайніх позицій («згоден» та «не згоден») свідчить про наявність певної солідарності серед працівників ОВС, поширеності у їх середовищі загального уявлення про існування внутрішніх неформальних правил поведінки. За результатами досліджень російських кримінологів, наявність таких неформальних правил простежується у взаємозалежності впевненості щодо своєї безкарності працівника та обійманої ним посади. Чим вища посада, тим вищий ступінь впевненості у власній безкарності.¹¹⁹

Домінування спільних стандартів поведінки та культивування спільних для цієї групи цілей у повсякденній службовій діяльності можна пояснити тим, що кінцевий результат досягнення завдань, поставлених перед органами внутрішніх справ, цілком природно розпадається на локальні цілі кожного конкретного підрозділу. Це закономірно призводить до появи певних установочних домінант на рівні соціального контролю за поведінкою

¹¹⁹ Алтухов С. А. Преступления сотрудников милиции (понятие, виды и особенности профилактики) / С. А. Алтухов. – СПб. : Изд-во «Юридический центр Пресс», 2001, С.174.

працівника, дотримання яких є необхідною умовою його адаптації до оточуючого середовища та виконання службових обов'язків.

Тому аналіз змісту професійної субкультури працівників ОВС дозволить встановити витоки специфічних рис ціннісно-раціональної та цілерациональної мотивації, притаманної правоохоронцям ОВС, тобто поведінки, яка вмотивована суб'єктивним визнанням цінності права у формі законодавчих положень, та поведінки, вмотивованої суто егоїстичними (корисливими) мотивами. Встановлення наявності ціннісного визнання права набуває значення в контексті обрання засобів, тобто власне при вчиненні конкретних діянь. При ціннісно-раціональній мотивації критерієм для обрання певних дій як засобів досягнення цілей є їх відповідність законодавчим положенням, натомість при цілерациональній мотивації – є їх легкість, доступність, ефективність та мінімальність негативних наслідків.

Наявність фактів спричинення злочинної шкоди працівниками ОВС при виконанні службових обов'язків свідчить, що цілі права не завжди актуалізуються як особистісна цінність, тобто правові повноваження можуть розглядатися виключно як один із можливих засобів вирішення нагальних завдань. Оскільки в межах нашого дослідження ми прагнемо встановити, чим зумовлене заподіяння злочинної шкоди при виконанні службових обов'язків, як максимально суб'єктивно актуалізовану мету для працівника ми виділили виконання службових обов'язків.

Зрозуміло, що наявність деформацій правосвідомості на рівні суспільства неминує впливає й на визнання цінності права та закону правоохоронцями ОВС, тому зміст мети «виконання службових обов'язків» багато в чому залежить від професійних стандартів системи ОВС і може зводитися до будь-яких інших варіантів.

Наша спроба оцінити рівень правосвідомості сучасних правоохоронців ОВС дозволила проаналізувати місце, яке займає право в цілеспрямованні працівників ОВС при виконанні службових обов'язків.

Слід додатково пояснити, що дослідження правосвідомості є складним завданням, адже правосвідомість являє собою особистісне утворення, вона є водночас і переживанням права, і знанням правових приписів, що, переломлюючись крізь особистісний вимір, набувають цілісності. Поряд із цим правосвідомість має бути втілюваною в конкретних поведінкових формах, реалізовуватися в діях людини. Не можна визнати суб'єкта з високим рівнем знання законів, який при цьому не реалізовує ці знання в повсякденному житті, і перш за все у своїй професійній діяльності, людиною з високим рівнем правосвідомості.

Градація за рівнем правосвідомості можлива саме внаслідок того, що формування правосвідомості є поступовим процесом. На початковому етапі ми фіксуємо неусвідомлене переживання ідеї права як справедливого захисту своєї свободи, далі відбувається рефлексія цього переживання, потім переживання підкріплюється знанням позитивного закону як оформленого права, яке доповнюється розумінням відповідних до нашого права обов'язків.

На наступному етапі знання у сфері права трансформуються в максимум мотиваційної сфери особистості, і тоді правосвідомість визначає поведінку через ціннісно-раціональні мотиви. На рівні масової свідомості ми бачимо швидше випадкове стихійне несвідоме переживання права.

Але особливості професійної субкультури працівників ОВС полягають у тому, що вона має бути відмінна від стихійного уявлення про право, яке панує на рівні масової свідомості, оскільки вона формується навколо реалізації норм права. Стандартними ситуаціями професійної діяльності є ситуації застосування норм права – іншими словами, професійна субкультура працівників ОВС складається з соціальних норм, що становлять практику застосування законів. Через це ставлення до права працівників ОВС, закріплене на рівні професійної субкультури, є складним багатовимірним феноменом, що має власні особливості.

Для коректного пізнання ми розділили ставлення до права на ряд складових елементів: уявлення про сутність (ідею) права, уявлення про позитивний закон (утілення права), уявлення про правозастосування (реалізацію правових приписів). Рівень правосвідомості особистості залежить, на нашу думку, від визнання особою цінності всіх зазначених компонентів. Так, для високого рівня правосвідомості властиве визнання цінності всіх зазначених компонентів.

Правоохоронці ОВС як суб'єкти, у чиї обов'язки входить захист прав і законних інтересів громадян, повинні мати високий рівень правосвідомості. Деформація правосвідомості працівників ОВС підвищує вірогідність використання наданих їм повноважень усупереч інтересам правоохоронної діяльності.

Органи внутрішніх справ є інститутом, досить закритим для зовнішнього громадського контролю. Знання про механізм реалізації правового контролю відповідно створюють передумови для ухилення від нього. Через це, як ми вже наголошували, для якісного здійснення правоохоронної діяльності, особливої значущості набуває саме ціннісне ставлення до права.

Підхід до соціальної та правової нормативних систем як до різноприродних систем дозволить при інтерпретації результатів емпіричного дослідження правосвідомості працівників ОВС проілюструвати уявлення про право, що може мати й негативний характер, на відміну від належного ставлення до права, закону, а відповідно – і до виконання службових обов'язків працівниками ОВС.

Високий рівень правосвідомості, якому властиво визнання об'єктивної цінності правових положень (ідеальний тип правосвідомості), ми використали як фон для оцінювання уявлень про право на рівні професійної субкультури працівників ОВС, завдяки чому отримали більшу наочність у плані деяких відхилень в уявленнях про об'єктивну цінність права, що існують у професійному середовищі працівників ОВС.

Наголошуємо, що високий рівень правосвідомості, якому властива виключно ціннісно-раціональна мотивація поведінки щодо дотримання та ствердження цінності права у повсякденній поведінці, є ідеальним типом правосвідомості, що використовується в межах нашого дослідження виключно для підвищення якості пізнання такого складного феномена, як правосвідомість. Крім того, формування та реалізація ідеального типу правосвідомості можливі лише за ідеальних умов. Відповідно, й аналіз рівня правосвідомості професійного середовища працівників ОВС буде неправильним, завідомо викривленим, без урахування об'єктивних умов, у яких відбувається становлення правоохоронців та виконання ними службових обов'язків. Кримінологія вивчає злочинність як явище, котре об'єктивно існує в часі та просторі, тож урахування культурного та економічного контексту, в якому працівники ОВС виконують свої професійні функції сьогодні, змушує говорити про неминучість відхилень від ідеального типу правосвідомості. Ступінь відхилень наочно можна продемонструвати лише в порівнянні з ідеальним типом правосвідомості як порівняльної моделі. Тому ми визнали за необхідне надавати відповіді респондентів, отримані при проведенні опитування, із вказівкою на ідеальний розподіл відповідей за умови ідеальної правосвідомості та супроводжувати інтерпретацію отриманих відповідей описом факторів, що обумовили отриманий розподіл результатів.

У результаті проведеного дослідження ми змогли з'ясувати поширені у професійному середовищі уявлення про право за допомогою питань, котрі містили висловлювання, що відображали конкретне ставлення до виділених нами складових елементів правосвідомості: уявлення про ідею права, про позитивний закон як форму втілення ідеї права, а також уявлення про практику застосування закону як реалізацію позитивного права. Респондентам пропонувалося висловити своє ставлення до кожного з запропонованих суджень варіантами: «згоден», «швидше згоден», «швидше не згоден», «не згоден». Оскільки професійна субкультура вивчалася як сукупність панівних уявлень, відповідно, і судження відбиралися у вигляді стійких зворотів, прислів'їв і приказок, тобто характерних форм висловлення поширених соціальних установок та уявлень.

Аналіз отриманих даних про правосвідомість працівників ОВС, що відбилася на рівні субкультури, вважаємо за доцільне починати з інтерпретації відповідей на питання, які стосуються ставлення до розуміння та сприйняття законів. Це зумовлено тим, що закони та нормативно-правові акти є формою втілення ідеї права, тобто право набуває своєї завершеної визначеності саме в законі й постає у вигляді системи законодавчих та підзаконних актів. Без свого втілення в законі право втрачає свою форму, предметно-об'єктивну вірність. Тому на рівні масової свідомості ми зіштовхуємося з ототожненням закону і права; аналітичний рівень свідомості, що притаманний спільнотам юристів-професіоналів, навпаки, розмежовує закон і право.

При визначенні ставлення у професійній субкультурі працівників ОВС до закону отримані такі результати (табл. 6):

Таблиця 6.

Судження	Закон як дишло, куди повернув – туди й вийшло	Ідеальний тип розподілу відповідей	Закон постановляє більш справедливо, ніж людина	Ідеальний тип розподілу відповідей	Закони звертаються до всіх однаково	Ідеальний тип розподілу відповідей
Варіанти відповідей						
Згоден	26%	0%	13%	100%	12%	100%
Швидше згоден, ніж не згоден	44%	0%	25%	0%	20%	0%
Швидше не згоден, ніж згоден	22%	0%	38%	0%	39%	0%
Не згоден	8%	100%	24%	0%	29%	0%

Тож, в розподілі отриманих відповідей ілюструє відмінності від ідеального типу. Те, що більшість респондентів згодна з висловлюванням «Закон як дишло, куди повернув, туди і вийшло», свідчить про відсутність чіткої визначеності законодавчих положень, їх прозорості, і наявності широких можливостей до їх тлумачення, виходячи із індивідуальних інтересів. Непрозорі, складні для розуміння закони – це закони, які створюють передумови для зловживань з боку осіб, що мають можливість ними користуватися у власних інтересах. Здійснення правоохоронної діяльності за таких умов стає вкрай складною справою, адже, з одного боку, потребує від правоохоронця прийняття відповідальних рішень у ситуації правової неоднозначності, а з іншого – зумовлює підвищену орієнтацію не на положення закону, а на практику його застосування. Останнє призводить до того, що працівники ОВС, виконуючи службові обов'язки, відбувають ніби якісь ритуальні дії, зміст яких їм не дано змінити, що в решті решт, призводить до зменшення можливості творчого пошуку при вирішенні службових завдань та некритичного ставлення до практики застосування законів з боку правоохоронців.

При визначенні уявлень на рівні професійного середовища щодо застосування права, реалізації закону отримані такі дані (табл. 7):

Таблиця 7.

Судження	Правосуддя не знає іншого батька і матері, окрім істини	Ідеальний тип розподілу відповідей	Людська моральність перешкоджає ствердженню законів	Ідеальний тип розподілу відповідей	Ніхто не знаходиться вище за закони	Ідеальний тип розподілу відповідей
Варіанти відповідей						

Згоден	18%	100%	16%	0%	12%	100%
Швидше згоден, ніж не згоден	29%	0%	54%	0%	24%	0%
Швидше не згоден, ніж згоден	32%	0%	23%	0%	30%	0%
Не згоден	21%	0%	7%	100%	34%	0%

Звертає на себе увагу істотний характер значень варіантів відповідей «швидше згоден» і «швидше не згоден». Високий відсоток (у всіх питаннях більше 50%) неоднозначних відповідей відбиває відсутність глибинної переконаності, а відповідно, і ступінь упевненості в обраному варіанті відповіді. Більшість (55%) опитаних правоохоронців не згодна (варіанти відповідей «не згоден» і «швидше не згоден») з тим, що правосуддя сьогодні виступає втіленням справедливості, 36% опитаних (варіанти відповідей «згоден» і «швидше згоден») приєднують власну позицію до позиції, що міститься в запропонованому питанні. Як бачимо, на рівні соціальної свідомості працівників ОВС відбивається переконання, що інститути правосуддя принципу рівності всіх перед законом у своїй діяльності не реалізують.

Незважаючи на розгалужену систему законодавства, за судом зберігається роль хранителя чинного права, від якості виконання котрої багато в чому залежить рівень правової культури населення. Адже суддя, реалізуючи закон, створює тим самим передумови для ствердження його цінності в суспільстві. Досліджуючи правосвідомість судів, які працюють більше десяти років, російські вчені дійшли висновку, що вона має структурні відхилення у плані визнання цінності права: досвідченим суддям притаманний правовий нігілізм, що виникає внаслідок професійної деформації – акумулювання негативного соціально-правового досвіду щодо осіб, які притягуються до кримінальної відповідальності.¹²⁰ Отже, маємо підстави зрозуміти, чому, на думку більшості опитаних працівників, людська моральність є визначальним чинником правозастосування. І це впливає на оцінку правоохоронцями ОВС свого ставлення до наявного компонента правосвідомості.

Передумовами виникнення в межах професійної субкультури подібних переконань може бути особистий досвід тих, хто реалізує силу правового примусу. Це може свідчити про наявність подібних прецедентів у професійній діяльності працівників ОВС – як створюваних особистим прикладом, так і таким, що траплялися у колег. При цьому йдеться як про

¹²⁰ Воппенко Н. Н. Правоприменительная практика: понятие, основные черты и функции : монография / Н. Н. Воппенко, А. П. Рожнов. – Волгоград : Изд-во ВолГУ, 2004.

колег з органів внутрішніх справ, так і про працівників інших правоохоронних структур, і передусім прокуратури та суду.

Наведені уявлення про вольовий складник правосвідомості – правозастосування свідчать і про те, що особи, котрі в повсякденній службовій діяльності зіштовхуються з різними сторонами правозастосовного процесу, втрачають його цілісне бачення, наділяючи власний досвід безумовною істинністю. Зарубіжні дослідження обґрунтували висновок про наявність слабого взаємозв'язку між рівнем злочинності та рівнем розкриття злочинів, тому сама система правосуддя не є дієвим інструментом впливу на злочинність. Проте вона виступає необхідним інструментом підтримки відчуття справедливості в суспільстві.

У цілому отримані результати свідчать про наявність певного сумніву щодо невідворотності дії сили закону навіть у тих, хто покликаний реалізувати її практично. Якщо працівники ОВС відчують проблематичність застосування закону, це є знаковим свідченням рівня сучасної правової культури.

Дослідивши ставлення у професійній субкультурі до ідеї права (до змістової суті належної поведінки), ми отримали такі дані (табл. 8):

Таблиця 8.

Судження Варіанти відповідей	Право – це те, що є істинним та справедливим	Під захистом права жоден не буває обманутим	Ідеальний тип розподілу відповідей
Згоден	22%	1%	100%
Швидше згоден, ніж не згоден	48%	29%	0%
Швидше не згоден, ніж згоден	20%	41%	0%
Не згоден	10%	29%	0%

Щодо ідеї права в межах професійної субкультури працівників ОВС значно переважає визнання її об'єктивної цінності: феномен права як утілення ідеї справедливості – це значущий, з точки зору суспільної взаємодії, елемент. 70% опитаних (варіанти відповідей «згоден» і «швидше згоден») визнали, що в основі права лежить істина і справедливість. Більшість респондентів (48%), які висловили свою згоду, при цьому не має твердої переконаності в цьому, оскільки вибрали варіант відповіді «швидше згоден, ніж не згоден». Не може не звертати на себе уваги те, що лише 1% опитаних працівників чітко впевнені (варіант відповіді «так»), що під захистом права ніхто не може бути обманутим, проти 29% опитаних, котрі

швидше поділяють згадане твердження, але не переконанні в цьому (варіант відповіді «швидше згоден, ніж не згоден»). Виявлена відмінність свідчить про наявність власного досвіду не збігання зазначеного твердження і реальних ситуацій, бо власний досвід сприймається як найнадійніший критерій істини.

Розглянуті результати дослідження відбивають тенденції правосвідомості на рівні субкультури, тобто найбільш поширені уявлення про право, що існують у професійному середовищі працівників ОВС. Звичайно, залежно від структурного підрозділу подібні уявлення варіюються і за глибиною свідомого визнання цінності права.

Ми побачили ступінь відхилень варіантів відповідей працівників від ідеального типу правосвідомості. Позначені тенденції цілком відповідають тенденціям, що мають місце в українському суспільстві в цілому. Низький рівень правосвідомості, тобто невизнання на особистісному рівні цінності права як регулятора соціальних відносин (правовий нігілізм) є притаманним значній кількості громадян сучасної України.¹²¹

Враховуючи вищевикладене, ми можемо робити висновок про існування небезпеки використання наданих дискреційних повноважень працівниками ОВС заради досягнення інших цілей, ніж ствердження права і закону. На тлі збереження ціннісного ставлення до ідеї права відбувається зниження поваги до закону (позитивного права), що автоматично тягне за собою небезпеку зневіри у значимість, необхідність та доцільність якісного виконання службових функцій. Соціальні тенденції посилення правового нігілізму та вакууму морального регулювання знайшли своє вираження і в професійній субкультурі працівників ОВС.

Враховуючи те, що органи внутрішніх справ є правоохоронним інститутом, і його цілі та завдання спрямовані на захист правопорядку, в ідеальній моделі ми маємо очікувати, що цілі й завдання кожного підрозділу органів внутрішніх справ мають бути спрямовані на забезпечення захисту правопорядку, а виконання службових обов'язків працівниками ОВС також має відбуватися для захисту правопорядку. Наведена мета чітко зумовлює й засоби її досягнення шляхом суворого дотримання норм закону при реалізації працівниками своїх повноважень. Однак описані вище тенденції призводять до девальвації прагнення до виконання службових обов'язків заради захисту правопорядку: чим ближче до індивідуальної мотивації, тим більшої ілюзорності набуває зазначена мета – захист правопорядку. Натомість зміст понять «виконання службових обов'язків» та «інтереси служби» наповнюється зрозумілими прийнятними та поширеними цілями, що культивуються в професійному середовищі, або тими цілями, що відповідають власним (егоїстичним, корисливим) інтересам працівників.

¹²¹ Поклад В. Некоторые проблемы права и правоохранительной деятельности в массовом сознании жителей г. Луганска: Препринт / В. Поклад, Е. Гнатенко. – Луганск : РИО ЛИВД, 2002.

Виконання службових обов'язків виступає в контексті професійної субкультури працівників ОВС не лише формальною ознакою, яка констатує наявність певної сукупності прав та обов'язків, а й ознакою, котра відіграє помітну роль у мотиваційній сфері правоохоронців. Виконання службових обов'язків виступає змістовим стрижнем професійної субкультури працівників, оскільки стандартними ситуаціями, у яких вони щодня опиняються та з приводу вирішення яких вони найбільш інтенсивно спілкуються. Так, є саме ситуації, пов'язані з виконанням службових обов'язків, а цілі певного середовища відповідають завданням виконання службових обов'язків.

Залучення особи до цілей, що поділяються більшістю колег, відбувається через постановку перед працівником стандартних службових завдань, що потребують свого щоденного вирішення та засвоєння працівником соціальних ролей, притаманних професійному середовищу ОВС. Соціальні ролі, котрі виконує працівник ОВС, вимагають від нього певної поведінки через те, що створюють очікування оточуючих. Як бачимо, спричинення злочинної шкоди при виконанні службових обов'язків може виступати одним із схвалюваних засобів отримання результату, що є значимим або через його прийняття професійним середовищем на рівні спільноти або через його прийняття на індивідуальному рівні працівником.

У проведеному опитуванні працівників ОВС ми використовували формулювання «заради інтересів служби» для підкреслення, що мова йде про спільні цілі професійного середовища, про рівень співвіднесення індивідуального цілеспрямування із схвалюваними професійним середовищем цілями. З точки зору захисту правопорядку як мети виконання службових обов'язків, цілком логічним було б припущення про однаковий розподіл відповідей респондентів на питання: «Як слід вчинити з працівником міліції, котрий жорстоко поводить з підозрюваним заради інтересів служби?» та «Як слід вчинити з працівником міліції, який безпричинно жорстоко поводить з підозрюваним?».

Але з виключенням ознаки «заради інтересів служби» у постановці питання розкривається особливість мотивації працівника ОВС: обрання мети й засобу її досягнення. Заподіяння шкоди у формі жорстокого поводження з підозрюваним сприймається терпимо в середовищі працівників ОВС, а за наявності виправданості подібних дій інтересами служби необхідність позбавлення органів внутрішніх справ від подібного працівника, на думку його колег, значно менша порівняно з необхідністю звільнення працівника ОВС, котрий безпричинно жорстоко поводить з підозрюваним. Тобто можемо говорити про те, що з боку працівників ОВС відбувається певне виправдання такої поведінки (жорстокого поводження з підозрюваним), якщо це збігається з цілями, що поділяються професійним середовищем. За наявності ознаки «заради інтересів служби», що відображає мету дій працівника, заподіяння злочинної шкоди підозрюваному ніби виправдовується.

Наведені результати дослідження свідчать про існування тенденцій до виправдання в установках професійної субкультури органів внутрішніх справ, завдання шкоди правоохоронюваним інтересам громадян, якщо це відбувається в інтересах служби, конкретніше, задля виконання службових обов'язків. Таке виправдання можна розглядати як тенденцію до оформлення певних установок на використання подібних дій як допустимого та прийняттого засобу виконання службових обов'язків. А шкода, яка, ймовірно за все, буде заподіяна в результаті такого поводження, з високим ступенем вірогідності буде сприйматися як необхідний складовий елемент виконання службових обов'язків. При цьому мова йде як про заподіяння фізичної шкоди особі (а це водночас відображає й ставлення до життя та здоров'я людини на рівні професійної субкультури органів внутрішніх справ), так і нематеріальної шкоди законним інтересам громадян та інтересам органів внутрішніх справ як правоохоронного органу державної влади.

Причиною використання незаконних засобів, зокрема злочинної шкоди для виконання службових обов'язків можна пояснити притаманним ним швидкості та ефективності.

Яскравим прикладом поведінки, що підпорядкована спільній меті й виступає інтегрувальним елементом на рівні професійної субкультури, є прагнення до отримання високих показників ефективності роботи. Цікавим і водночас таким, що яскраво ілюструє зміст власне професійної субкультури міліціонерів, є факт нейтрального раціонально-емоційного ставлення до таких злочинних проявів своїх колег, як незаконні дії щодо затриманих чи заарештованих та службове підроблення (табл. 9).¹²²

Таблиця 9.

Ставлення працівників міліції до колег, що вчинили різні правопорушення

	Розумію та співчуваю	Розумію, але не співчуваю	Не розумію, але співчуваю	Не розумію й не співчуваю
Одержання хабара	32,6	33,1	12,6	21,7
Вимагання хабара	6,9	16,1	17,8	59,2
Умисне вбивство	0,6	1,7	8,7	89
Грабіж	1,2	2,3	5,2	91,3
Крадіжка	0,6	7,5	5,8	86,1
Згвалтування	0	1,1	2,9	96
Незаконні дії у відношенні затриманих або арештованих	28,2	21,8	17,2	32,8
Зловживання	12,6	30,5	13,2	43,7

¹²² Мартыненко О. А. Детерминация и предупреждение преступности среди персонала органов внутренних дел Украины : монография / О. А. Мартыненко. – Харьков : Изд-во ХНУВС, 2005, С.294.

службовим становищем				
ДТП з власної вини	38,5	12,6	22,4	26,5
Службовий підлог	15	21,8	13,2	50
Службова недбалість	17,2	23	21,3	38,5

Сьогодні прагнення до підвищення ефективності роботи ОВС зводиться до покращення відповідних показників роботи. Згідно з наявними показниками встановлюється й формальна доцільність перебування керівників усіх рівнів на обійманих посадах. Вони (показники) є тим останнім аргументом, що визначає придатність конкретного начальника до виконання ним керівних функцій. Актуалізація цієї мети (покращення показників роботи) для особового складу за відсутності ефективних правових засобів досягнення цієї мети та визнання цінності правових засобів працівниками призводить до обрання більш ефективних і найчастіше більш комфортних, але незаконних засобів.

За умови наявності мети, яку поділяють оточуючі, заподіяння особистої фізичної шкоди санкціонується менш суворо, ніж відверте переслідування власних інтересів щодо незаконного збагачення працівника. На підтвердження існування різниці в оцінці якісно відмінної шкоди за наявності вказівки на мету «заради інтересів служби» можна навести розподіл відповідей на питання «Як слід вчинити з працівником міліції, котрий жорстоко поводить з підозрюваним заради інтересів служби?» і «Як слід вчинити з працівником міліції, який скоїв крадіжку?». На питання «Як слід вчинити з працівником міліції, котрий жорстоко поводить з підозрюваним заради інтересів служби?» більшість респондентів (34%) обрала варіант відповіді «суворо попередити». Водночас на питання «Як слід вчинити з працівником міліції, який скоїв крадіжку?» більшість респондентів (46%) обрала варіант покарання «звільнити з органів внутрішніх справ». Варіант покарання «звільнити з органів внутрішніх справ» – це фактично визнання особи, котра скоює подібні дії, чужою, не гідною цього середовища, та демонстрація, що оцінка дій колегами залежить від мети вчинених дій.

При цьому, наприклад, розподіл відповідей на питання «Як слід вчинити з працівником, котрий отримує незаконну винагороду за виконання дій, що передбачені законом?» більшість опитаних працівників (26%) відповіла, що не треба взагалі реагувати, а 24% опитаних вважають доцільним лише суворо попередити працівника про неприпустимість такої поведінки в подальшому. Разом наведені варіанти становлять 50% обраних відповідей. Тобто половина опитаних працівників вбачає допустимість використання службових повноважень заради власного збагачення. При цьому якщо проаналізувати розподіл відповідей на питання «Як слід вчинити з працівником, який отримує незаконну винагороду за виконання незаконних дій?» ми побачимо дещо іншу картину. Більшість респондентів (28%) вважає

адекватним заходом впливу на працівника звільнити останнього з органів внутрішніх справ, а 23% підтримують як доцільну міру покарання суворе попередження винного. Бажаючих залишити таку поведінку взагалі без покарання значно менше – усього 9%. Це свідчить про те, що в такій формі мета – незаконне власне збагачення за рахунок виконання службових обов'язків, яка в цілому поділяється на рівні професійного середовища, досягається засуджуваним засобом.

Як бачимо, найбільш терпимо сприймається «компромісне» заподіяння шкоди: використання наданих повноважень для власного збагачення виправдовується за умови збереження правової форми (мовляв, і обов'язки будуть виконані, і виконавець додатково збагатиться).

Працівники поділяють прагнення до законності при виконанні службових обов'язків, а якщо це може давати додатковий прибуток, то немає необхідності карати винного. Чому ж тоді відбувається засудження працівника, який скоює крадіжку? Відповідь полягає в тому, що винний у скоєнні крадіжки обирає засуджувані оточуючими засоби досягнення мети, яку в цілому поділяє більшість. Крім того, саме ця форма заподіяння злочинної шкоди притаманна особам, щодо котрих правоохоронці мають вживати заходи примусового впливу. Іншими словами, крадій – це типовий вид злочинця, щодо якого існує високий рівень соціального контролю. Зовсім інша річ – працівник, котрий збагачується шляхом виконання службових обов'язків: цей тип поведінки не асоціюється зі злочинним. По-перше, більшість злочинців, з якими зустрічаються працівники при виконанні службових обов'язків, скоює злочини загальнокримінальної спрямованості. Відтак зберігається дистанція між злочинністю та правоохоронцями. По-друге, матеріально-технічне забезпечення виконання службових обов'язків працівниками ОВС на сьогодні є недостатнім. Тобто працівники перебувають у ситуації, коли легітимні форми матеріально-технічного забезпечення не працюють, а необхідність матеріально-технічного забезпечення виконання службових обов'язків залишається. Пошук можливих шляхів компенсації недостатнього забезпечення призводить до використання незаконних засобів.

Варіант відповіді «притягнути до кримінальної відповідальності» на питання «Як слід вчинити з працівником міліції, який жорстоко поводить з підозрюваним заради інтересів служби?» вибрали тільки 8% респондентів, а в питанні «Як слід вчинити з працівником міліції, котрий скоїв крадіжку?» отримав 46% голосів опитаних. Це є особливо значущим для інтерпретації, оскільки йдеться про якісно різну шкоду. На думку працівників ОВС, жорстоке поводження з підозрюваним, у результаті чого найбільш вірогідне спричинення фізичної шкоди особі, заслуговує на більш м'яке покарання, ніж скоєння крадіжки, результатом якої виступає спричинення матеріальної шкоди.

Застосування сили до осіб, які підозрюються або обвинувачуються у скоєнні злочинів для отримання необхідних свідчень, у системі ОВС назагал є прийнятною формою досягнення мети. А отже, і рівень контролю над

подібною поведінкою слабшає. Згідно з результатами досліджень, що їх провели кримінологи, в Україні у 74,2% злочинів, пов'язаних із побиттям затриманих осіб, свідками цих фактів були колеги з того ж самого підрозділу органу внутрішніх справ.¹²³

На підставі викладеного вище можемо констатувати, по-перше, наявність орієнтації у виборі поведінки працівником на значимі для професійного середовища органів внутрішніх справ цілі, по-друге, існування взаємозв'язку між установками професійної субкультури та оцінкою можливих засобів виконання службових обов'язків працівником. Це свідчить про домінують роль професійної субкультури у впливі на мотивацію особи. Зміст субкультури створює сприятливі передумови для поширення серед правоохоронців ОВС терпимого ставлення до заподіяння ними злочинної шкоди при виконанні службових обов'язків.

Цікавий матеріал для аналізу витоків застосування насильства правоохоронцями в системі ОВС дає аналіз уявлень про межі застосування насильства в суспільстві в цілому, проведений у попередньому підрозділі. Коректним є припущення, що соціальні уявлення щодо права та закону відбиваються і в професійній субкультурі працівників ОВС.

Визнання цінності життя людини є важливим складником якісного виконання правоохоронних функцій, адже основними завданнями міліції є захист прав і свобод, законних інтересів громадян, а це неможливо за умови відсутності визнання гідності особи. Ми цілком згодні з тим, що недбале ставлення до людини, яке принижує її честь та гідність, є одним із проявів професійної деформації працівників ОВС. Джерелом професійної деформації, у свою чергу, може виступати постійне вчинення дій, несумісних зі званням працівника правоохоронного органу. І саме питання професійної деформацію працівника ОВС у подальшому має стати об'єктом самостійного дослідження.

Питаннями, результати відповідей на які розкривають вплив професійної субкультури на оцінку спричинення шкоди при виконанні службових обов'язків щодо небезпеки заподіяння фізичної шкоди особі, виступили такі: 1) «Як слід вчинити з працівником міліції, який жорстоко поводить з підозрюваним заради інтересів служби»? і 2) «Як слід вчинити з працівником міліції, який безпричинно жорстоко поводить з підозрюваним»? Головна відмінність наведених питань полягає в тому, що перше містить посилення на професійно значиму мету – виконання службових обов'язків, а друге питання вказує на безпричинність такого поводження.

Найбільша кількість респондентів (34% в першому питанні і 25% у другому питанні) як адекватні форми покарання за вказані дії вибрали

¹²³ Протизаконне насильство в ОВС: Соціологічний та історико-правовий аналіз / кол. авт.; за заг. ред. чл.-кор. АПрН України, д-ра юрид. наук, проф. О. Н. Ярмиша. – Х. : Вид-во Нац. ун-ту внутр. справ, Харківська правозахисна група, 2005. – С. 40 – 53.

варіант відповіді: «Працівника необхідно суворо попередити». Але якщо серед варіантів відповідей у першому питанні («Як слід вчинити з працівником міліції, котрий жорстоко поводить з підозрюваним заради інтересів служби?») варіант покарання «звільнення працівника з органів внутрішніх справ» вибрали 2% опитаних, то в другому питанні («Як слід вчинити з працівником міліції, який безпричинно жорстоко поводить з підозрюваним?») цей варіант обрали вже 19% респондентів. Різниця у виборі такого виду покарання свідчить про те, що на рівні установок професійної субкультури, так би мовити, погляду зсередини професійного середовища, відбувається фіксація межі допустимої поведінки. Отже, діапазон допустимих девіацій залежить від наявності такого елемента, як вказівка на мету «заради інтересів служби».

Загалом у професійній субкультурі простежується досить толерантне ставлення до жорстокого поводження з підозрюваним, оскільки більшість респондентів як адекватну форму покарання за вказані дії назвали лише «суворе попередження» винного та надання йому шансу для виправлення власної поведінки в майбутньому, тобто працівника, який жорстоко поводився з підозрюваним, узагалі не притягати до відповідальності.

Проте за наявності вказівки на мету «заради інтересів служби» кількість осіб, котрі вважають за доцільне лише попередити винного, зросла на 9%, а кількість осіб, які вважають за необхідне притягнути винного до кримінальної відповідальності, зменшилася на 2%.

Є ще один важливий момент, на який доцільно звернути увагу при аналізі розподілу відповідей опитаних працівників ОВС на питання 1) «Як слід вчинити з працівником міліції, який жорстоко поводить з підозрюваним заради інтересів служби»? і 2) «Як слід вчинити з працівником міліції, котрий безпричинно жорстоко поводить з підозрюваним»? Кількість респондентів, які обрали варіант відповіді «притягнути до кримінальної відповідальності», у першому і в другому питаннях приблизно однакове (8% і 11% відповідно). Тобто відсоток респондентів, які вважають за необхідне притягнути до суворої відповідальності винних у жорстокому поводженні з підозрюваним, незначно змінюється, і в цьому простежується наявність внутрішнього переконання осіб, котрі відповідали на запитання анкети.

Внутрішнє переконання є результатом впливу ціннісних орієнтацій особистості. Такі ціннісні орієнтації включають і рівень правосвідомості, який у свою чергу впливає на мотивацію особистості. Але, на жаль, за сучасних умов маємо констатувати наявність деформацій у ціннісно-нормативній сфері працівників ОВС.

Сьогодні органи внутрішніх справ являють собою ієрархічну структуру, що вимагає від працівника суворого дотримання дисципліни, зміст якої полягає в «дотриманні особами рядового і начальницького складу Конституції і законів України, актів Президента України і Кабінету Міністрів України, наказів та інших нормативно-правових актів Міністерства

внутрішніх справ України, підпорядкованих йому органів і підрозділів та Присяги працівника ОВС України», що передбачено ст. 1 Закону України «Про дисциплінарний статут органів внутрішніх справ України». Основним стержнем службової дисципліни є беззаперечне, точне та у своєчасне виконання наказів, що їх віддають начальники. При цьому в законодавстві України підкреслено, що накази повинні бути законними і зрозумілими. На жаль, згадані вимоги закону сьогодні стають передумовами формування відчуття незахищеності працівників від зловживань з боку безпосередніх та прямих начальників.

За даними, що були отримані в ході проведення опитування працівників ОВС, 27% респондентів визнали, що для працівників ОВС немає закону більш сильного, ніж закон влади та підпорядкування. 52% опитаних визнали, що в міліції думка начальника має силу закону, а 41% респондентів погодилися з твердженням, що посилення на закон ніколи не переконує начальника. 66% опитаних нами працівників занепокоєні тим, що можуть отримати дисциплінарне стягнення, і цей відсоток демонструє страх перед реальністю перспективи бути притягненим до дисциплінарної відповідальності. При зіставленні наведених даних бачимо, що для певної частини працівників ОВС справедливість дисциплінарного покарання корегується силою вимоги керівника, думка котрого іноді здатна навіть мати силу закону для них. Іншими словами, виникає проблема, коли відносини влади та підпорядкування стають панівними для особи при формуванні власної поведінки. Небезпека цього полягає в тому, що особа може прагнути будь-що досягти цілей, що ставить начальник, а при недостатньо високому рівні правосвідомості засоби, до яких вдається підлеглий, можуть не відповідати завданням, що стоять перед підрозділом, і своїм наслідком мати заподіяння злочинної шкоди.

Проведене опитування дало нам змогу визначити тенденції в межах розглядової проблеми, інтерпретація яких дозволила отримати нове знання для пояснення існування феномена спричинення злочинної шкоди працівниками ОВС при виконанні службових обов'язків.

Таким чином, необхідними умовами сприйняття заподіяння злочинної шкоди як допустимого та прийняттого засобу виконання службових обов'язків є такі: недостатньо високий рівень правосвідомості (правовий нігілізм), відсутність суспільного осуду (прийнятність такого засобу як заподіяння злочинної шкоди, принаймні у професійному середовищі чи, більше того, його виправдання інтересами служби), відсутність небезпеки (чи низька небезпека) бути притягнутими до юридичної відповідальності та ефективність порівняно з законними засобами виконання службових обов'язків.

РОЗДІЛ 3

ОСНОВНІ НАПРЯМКИ ЗАПОБІГАННЯ СПРИЧИНЕННЮ ЗЛОЧИННОЇ ШКОДИ ПРАЦІВНИКАМИ ОВС ПРИ ВИКОНАННІ СЛУЖБОВИХ ОBOB'ЯЗКІВ

3.1 Поняття й загальна характеристика запобігання злочинності

Сучасна кримінологія використовує цілу низку термінів для позначення діяльності, спрямованої на нейтралізацію детермінантів злочинності: «попередження», «запобігання», «припинення», «превенція», «профілактика», «відвернення», «протидія», «боротьба», «війна». Різноманітність термінологічного апарату пояснюється складністю об'єкта наукового пізнання.

Щодо коректності використання термінів «боротьба зі злочинністю» та «війна зі злочинністю» кримінологи закономірно висловлюють певні зауваження. Так, термін «боротьба зі злочинністю» не зовсім вірно розкриває сутність діяльності, спрямованої на винищення чинників, що провокують скоєння злочинних дій. Адже при здійсненні впливу на конкретні детермінанти злочинності прямого протиборства між сторонами цього процесу часто не виникає, особливо якщо ми говоримо про вплив на соціальні або економічні фактори злочинності. Більше того, термін «боротьба зі злочинністю» орієнтує переважно на можливості репресивного впливу правоохоронних органів на злочинність, тоді як діяльність із запобігання злочинним проявам набагато ширша.¹²⁴

Окремі вчені пропонують використання більш радикального терміну «війна зі злочинністю», бо саме цей термін, на їх думку, характеризує озброєну боротьбу між сторонами, що зорієнтована на ліквідацію іншої сторони шляхом насильства. При цьому на одному боці в цій боротьбі знаходиться держава та суспільство, які змагаються зі злочинністю, що знаходиться на протилежному боці.¹²⁵

Ми небезпідставно вважаємо, що такий підхід дещо спрощено розглядає співвідношення таких понять, як «держава», «суспільство» та «злочинність»: закон та суспільна думка не завжди збігаються в оцінці тих чи інших діянь, і це, зокрема, стосується злочинних проявів. Попри те, що окремі види корупційних діянь є кримінально-караними, сьогодні в Україні кримінологи майже одностайно стверджують, що корупційні прояви мають дуже високий рівень латентності. Це свідчить про відсутність належного соціального контролю за цим явищем з боку суспільства. Тому твердження,

¹²⁴ Закалюк А. П. Курс сучасної української кримінології: теорія і практика : у 3 кн. / А. П. Закалюк. – К. : Видав. Дім „Ін Юре”, 2007.

¹²⁵ Старков О. В. Предупреждение преступлений : учеб. пособие / О. В. Старков. – М. : Юристъ, 2005.

що держава та суспільство протидіятимуть хабарництву та корупції єдиним фронтом, не повністю відповідає дійсності.

Крім того, злочинець є суб'єктом суспільних відносин так само, як і інші індивіди, тому прагнення подолати злочинність найжорстокішими заходами державного примусу може призвести до вкрай небажаних результатів. Яскравим прикладом цього можуть виступати тоталітарні часи радянської держави, коли рівень загальнокримінальної злочинності був дуже низьким, але жорстокість методів кримінального переслідування в країні породила високий рівень внутрішньої опозиції серед населення у вигляді дисидентства й толерантного ставлення до «блатної культури».

Вивчення наукових джерел дозволяє нам констатувати, що найбільш поширеним терміном серед криминологів є термін «попередження злочинності», який розглядається у двох аспектах: як кримінально-правова та соціально-політична діяльність. Під кримінально-правовим попередженням розуміють превентивні заходи, котрі здійснюються в ході призначення покарання та його виконання. У такому плані ідея попередження злочинів пронизує всю систему кримінально-правових, кримінально-процесуальних та кримінально-виконавчих інститутів.

Поряд із цим існує підхід до розуміння попередженням злочинності як соціально-політичного процесу, котрий охоплює більш широке коло різноманітних проявів людської діяльності в суспільстві, у тому числі економічну, політичну діяльність тощо. Таким чином, «попередження злочинів розглядається як соціально-правовий процес, що обмежує або ліквідує чинники, які детермінують злочинність. У найзагальнішому вигляді попередження злочинів забезпечується всією сукупністю заходів, що їх здійснюють державні органи та громадські організації, спрямованих на вдосконалення суспільних відносин і поліпшення життя народу».¹²⁶

Сьогодні запобігання злочинності розуміють як «різновид суспільної соціально-профілактичної діяльності, функціональний зміст та мета якої полягає в перешкоджанні дії детермінантів злочинності та її проявів, передусім причин і умов останніх через обмеження, нейтралізацію, а за можливістю – усунення їхньої дії».¹²⁷

До суб'єктів запобігання злочинності фахівці відносять юридичних та фізичних осіб, котрі володіють спеціальними повноваженнями та відповідним статусом для вчинення дій щодо запобігання злочинам. У теорії криминології існує ціла низка класифікацій суб'єктів профілактики злочинів.

1. Державні правоохоронні, спеціалізовані організації, безпосередньо орієнтовані на профілактику злочинів при виконанні покарання. До них

¹²⁶ Курс криминології: загальна частина: підручник / О. М. Джужа, П. П. Михайленко, О. Г. Кулик та ін. – К. : Юрінком Інтер, 2001, Кн. 1., С.138.

¹²⁷ Закалюк А. П. Курс сучасної української криминології: теорія і практика : у 3 кн. / А. П. Закалюк. – К. : Видав. Дім „Ін Юре”, 2007, Кн. 1, С.324.

відносяться органи внутрішніх справ, прокуратури, пенітенціарної системи та ін.

2. Державні неправоохоронні організації, котрі безпосередньо не займаються профілактикою злочинів. Це й державні органи у справах сім'ї та молоді, органи місцевого самоврядування, різноманітні соціальні служби.

3. Недержавні спеціалізовані організації, які безпосередньо здійснюють профілактику злочинності – служби безпеки банків, комерційних організацій, приватні служби охорони, правозахисні організації та ін.

4. Недержавні неспеціалізовані організації, котрі безпосередньо не займаються профілактикою злочинності, але їх діяльність, зрештою, спрямована на профілактику злочинних проявів – церква, партії та ін.

5. Громадяни-фахівці в тій чи іншій галузі, які пройшли відповідну підготовку та здійснюють безпосередньо профілактичну діяльність – психологи, психіатри, сексопатологи, соціологи, соціальні працівники.

6. Громадяни без спеціалізованих, професійних якостей, котрі протидіють кишеньковому злодієві у громадському транспорті, хуліганським проявам у публічному місті.¹²⁸

У юридичній літературі є кілька класифікацій суб'єктів запобігання злочинності. Залежно від типу превентивної діяльності академік В.В. Голіна виділяє суб'єктів, які:

- визначають політику боротьби зі злочинністю, планують та контролюють її;
- здійснюють безпосереднє керівництво й координацію окремими напрямками та учасниками;
- виявляють та вивчають об'єкт запобігання;
- здійснюють заходи запобігання щодо попередження, обмеження, усунення криміногенних явищ, захист соціальних благ та особи;
- реалізують заходи з попередження та припинення злочинів.¹²⁹

Таким чином, система заходів щодо запобігання (попередження) злочинності включає в себе такі види діяльності:

- за рівнем дії: загальносоціальні, спеціально-кримінологічні, індивідуальні.
- за масштабом: загальнодержавні, регіональні, стосовно до групи осіб, індивідуальні;
- за змістом: політичні, економічні, соціальні, культурно-виховні, організаційно-управлінські, технічні та правові та т.п.;
- за механізмом впливу: заходи стимулювання, заходи покарання, заходи відновлення та заходи захисту (безпеки);

¹²⁸ Старков О. В. Предупреждение преступлений : учеб. пособие / О. В. Старков. – М. : Юристъ, 2005

¹²⁹ Кримінологія: загальна та особлива частини / за ред. проф. І. М. Даньшина. – Х. : Право, 2003, С.105.

– за суб'єктом: заходи, що здійснюються органам всіх галузей влади; заходи, що реалізуються окремими органами, установами; заходи, що втілюються окремими громадянами;

– за об'єктом: заходи попередження корисної, насильницької, економічної, професійної, організованої злочинності, злочинності неповнолітніх, жінок та ін.;

– за галуззю законодавства, що регламентує заходи попередження: конституційне, адміністративне, цивільне, кримінально-процесуальне.

Протидія злочинності включає в себе різнорівневі підходи впливу на злочинність. **На загальносоціальному рівні** розкривається кримінологічна політика в цілому, яка полягає в розробці на законодавчому рівні програм протидії злочинності, а також різноманітних соціальних програм, утілення яких дозволить контролювати рівень злочинності в суспільстві. Передусім, законодавство у сфері протидії злочинності включає в себе норми матеріального кримінального права, кримінально-процесуального права, кримінально-виконавчого права. Власне законодавство регламентує не кримінально-репресивний бік попередження злочинності, а організаційні питання протидії злочинності в цілому та її окремим складовим: кримінологічного-соціального, кримінологічного-виховного, кримінологічного-психологічного та інші форми впливу на злочинність. При цьому окремі норми кримінологічного законодавства можуть міститися в кримінальному та кримінально-процесуальному праві чи кримінально-виконавчому праві. Наприклад, положення закону про примирення потерпілого з обвинуваченим чи спрямовані на профілактику вимоги, що висуваються до умовно засуджених.

Важливою умовою ефективності законів, спрямованих на профілактику злочинів, є наявність чіткого механізму їх реалізації. Такий механізм виникає за умови послідовного сумлінного й ретельного втілення уповноваженими органами, у тому числі й органами внутрішніх справ, правових положень щодо профілактики злочинів. Він включає у себе типові форми впливу на окремі умови, що сприяють існуванню злочинності. Однак тривалий час, як зазначають дослідники, через низку факторів спеціальна кримінологічна профілактика злочинності не виступала одним із пріоритетних завдань роботи органів внутрішніх справ, маючи здебільшого формальний характер.¹³⁰ Тож цілком логічним є виникнення труднощів із утіленням реальних системних профілактичних заходів за відсутності робочого практичного механізму реалізації нормативно-правових вимог законів щодо профілактики злочинності.

Особливе значення мають заходи щодо підвищення загальної культури в суспільстві, покращення освіти, зберігання й розвитку духовно-етичної спадщини. Неабияке значення має педагогічне виховання батьків, заохочення

¹³⁰ Литвинов О. М. Соціально-правовий механізм протидії злочинності в Україні : монографія / О. М. Литвинов. – Х. : Вид-во Харк. нац. ун-ту внутр. справ, 2008.

та фінансова підтримка позитивних форм відпочинку, робота спеціальних організацій щодо забезпечення ресоціалізації осіб, котрі відбули покарання за скоєння злочину.

Спеціально-кримінологічне запобігання злочинності полягає у здійсненні відповідних заходів протидії злочинності спеціальними суб'єктами, до яких відносяться насамперед правоохоронні органи та організації, які мають нормативно закріплені функції щодо здійснення боротьби зі злочинними проявами в суспільстві.

Основне призначення комплексу заходів спеціально-кримінологічного запобігання полягає в безпосередньому впливові на злочинців та припинення злочинів. Також серед своїх завдань організації, котрі є суб'єктами спеціального кримінологічного запобігання, мають здійснювати вплив на так звані «фонові явища» злочинності: алкоголізм, наркоманію і т. ін.

Говорячи про профілактику злочинності, дослідники зазначають, що вона є складовим елементом більш загального поняття – «запобігання злочинності».

У соціологічній науці профілактику розуміють як «діяльність, спрямовану на зміцнення й збереження стабільного функціонування соціальної системи за допомогою виявлення, усунення або нейтралізації причин та умов, що викликають різноманітного роду девіації».¹³¹ Проте, з огляду на предмет нашого дослідження, наведене визначення містить деякі вади, на котрі варто звернути увагу.

По-перше, ефективність роботи ОВС і дотепер оцінюється через систему показників. Прагнення до підвищення службових показників є послідовним та закономірним. Фактично мова йде про забезпечення таким чином функціонування соціальної системи органів внутрішніх справ. На практиці бачимо, що стабільність функціонування цієї системи її членами забезпечується в тому числі за рахунок фальсифікації службової документації, прагнення уникнути фактів, що вплинуть на показники роботи, чи, навпаки, створення умов, у тому числі шляхом заподіяння злочинної шкоди, для підвищення рівня бажаних показників. Отже, у результаті такої стабілізації та зміцнювальної роботи виникає феномен дисфункції соціального інституту правоохоронного органу.

По-друге, людина, котра має високий рівень правосвідомості та прагне своїми зусиллями до якісного виконання службових завдань навіть за рахунок власного комфорту, в умовах недостатнього матеріально-технічного забезпечення правоохоронної діяльності та перевантаження стає девіантом. Зрозуміло, що з подібною формою девіації потреби боротися немає, тобто не всі форми девіацій потребують усунення. До того ж, службова діяльність, наприклад, слідчого чи оперативного працівника, потребує творчого підходу до встановлення всіх обставин злочину. Це означає ефективність

¹³¹ Протизаконне насильство в органах внутрішніх справ: Соціологічний та історико-правовий аналіз / кол. авт. – Х. : Вид-во Нац. ун-ту внутр. справ, 2005, С.147.

нешаблонних підходів до розкриття та розслідування кожного окремого злочину. Проте людина, яка творчо, хоч і суворо, в межах закону, підходить до виконання службових завдань, стає девіантом.

Тож головною ознакою діяльності, пов'язаною із запобіганням злочинності, є мета – нейтралізація дії детермінантів злочинності. Зміст цієї діяльності полягає у використанні різноманітних заходів впливу на детермінанти злочинності як спеціально уповноваженими суб'єктами, так і суб'єктами загальної соціальної дії, у чій функції безпосередньо не входить запобігання скоєнням злочинів, однак їх діяльність певною мірою спрямована на нейтралізацію дії злочинних факторів.

Наука кримінології розрізняє щонайменше два напрямки тлумачення профілактичної діяльності щодо запобігання злочинності – кримінально-правове та соціально-політичне запобігання злочинності.

Виділяють кілька рівнів профілактичного впливу на детермінанти злочинності: вплив на загальносоціальному рівні, який включає в себе комплекс заходів, спрямований на ті фактори, що діють у цілому в суспільстві та сприяють існуванню негативних явищ, котрі певним чином детермінують скоєння злочинів; груповий вплив, орієнтований на профілактику конкретних видів злочинів через вплив на певні соціальні групи; індивідуальний рівень, тобто вплив безпосередньо на особистість задля недопущення вчинення нею злочинних дій.

Окремі дослідники виділяють загальносоціальний рівень профілактики та спеціально-кримінологічний рівень, який, у свою чергу, поділяється на загальну профілактику, що спрямована на мікросередовище злочинного поведіння в цілому; групову профілактику – вплив на конкретне коло осіб; індивідуальну профілактику – вплив на людину, котра схильна до скоєння злочинів.

На загальносоціальному рівні впливають на загальносоціальні причини та умови злочинності. Об'єктом мікросередовищної профілактики виступають певні вади в діяльності суб'єктів профілактики криміногенних ситуацій, які спонукають особу до скоєння злочину. Мікросередовищний рівень профілактики спрямований на протидію тим негативним явищам, котрі перебувають в безпосередньому оточенні людини й можуть впливати на формування в неї криміногенної мотивації (сприяти деформації ціннісно-мотиваційної сфери особистості) чи створювати криміногенну ситуацію.

Групова профілактика злочинності має своїм предметом певне коло людей, їх взаємини, згуртованість дій та мікроклімат цієї групи.

Відповідно, предметом індивідуальної профілактики виступає особистість, яка виявляє схильність до злочинної поведінки, її життєвий досвід, психологічні особливості, її ціннісно-мотиваційна сфера. Тому на індивідуальному рівні можлива діяльність із запобігання деформації ціннісно-мотиваційної сфери особистості задля припинення злочину.

Індивідуальна профілактика злочинів полягає у здійсненні безпосереднього впливу спеціальними суб'єктами на особу, котра скоює або

схильна до скоєння злочинів. Ця профілактика спрямована на усунення негативних криміногенних факторів, що впливають на формування кримінальної мотивації в особи, корегування характерних рис особистості, що можуть призвести до скоєння нею злочинів у майбутньому, прийняття спеціальних заходів щодо припинення злочину, який готується або вже почав відбуватися.

Науковці виокремлюють ранню індивідуальну профілактику як дію на джерело криміногенного впливу з метою усунення його. Це може полягати в ліквідації певних життєвих обставин, ситуацій, негативних контактів та ін. Безпосередня індивідуальна профілактика впливає на особу, з поведінки якої слідує, що вона є носієм певних негативних, криміногенних прагнень, звичок, стереотипів. Рання профілактика спрямована на причини та умови формування криміногенної мотивації та на умови формування особи злочинця. Безпосередня ж профілактика повинна виявляти та впливати на внутрішні причини та умови скоєння конкретних злочинів.

Іншими словами, якщо здійснюється вплив на зниження суспільної небезпечності особистості, гальмування процесів криміногенної мотивації, взагалі – на переведення особистості з передкримінального до некримінального її типу, мова йде про безпосередню профілактику. Коли ж здійснюється вплив на причини та джерела формування злочинного поведіння, на витoki злочинної мотивації в особистості за допомогою дії на мікросередовище, що оточує особу, то такий вплив називається ранньою профілактикою.

Індивідуальна профілактика на етапі скоєння злочину полягає в жорсткій протидії подібним проявам та ліквідації можливості продовжувати злочинну поведінку. І, нарешті, індивідуальна профілактика рецидиву спрямована на ресоціалізацію особистості, усунення негативного впливу умов пенітенціарного та постпенітенціарного характеру.¹³²

Окрім зазначених форм запобігання злочинності, дослідники називають і ситуаційне запобігання, коли мова йде про заходи безпеки, котрі можуть вживати особи за для запобігання злочину.¹³³

Проводити профілактику на всіх рівнях можна різними методами. Як профілактичні методи розглядаються насамперед правові методи, у тому числі й кримінальної репресії. У цьому напрямку вивчаються всі види впливів, які здійснюються на особу та її мікросередовище засобами кримінального правосуддя, що проводяться спеціальними правоохоронними органами. Другий напрямок досліджує превентивний потенціал усіх форм впливу на особу з метою запобігання скоєння нею злочину. Цей напрямок включає відношення, врегульовані нормами цивільного та цивільно-

¹³² Криминология : учеб. для студентов вузов, обучающихся по спец. «Юриспруденция» / Гуров А. И. и др. ; науч. ред. Н. Ф. Кузнецова, В. В. Лунев. – М. : Волтерс Клувер, 2005.

¹³³ Кудрявцев В. Н. Стратегии борьбы с преступностью / В. Н. Кудрявцев. – 2-е изд., испр. и доп. – М. : Наука, 2005.

процесуального законодавства, адміністративного, трудового та дисциплінарного законодавства.

Через пошук нерепресивних заходів протидії злочинності Д.А. Шестаков бачить можливі ефективні форми протидії злочинності. Серед парадигм, котрі можуть бути використані для протидії злочинності, кримінолог виділяє, по-перше, психолого-виховну парадигму – прищеплення людині системи самообмежень; по-друге, соціальну парадигму, яка включає комплекс заходів щодо вирішення криміногенних протиріч у суспільстві; по-третє, репресивну парадигму, котра полягає у вжитті репресивних заходів до осіб, які скоїли злочин. Як зазначає дослідник, політика реагування на злочинність ще досі залишається значною мірою репресивною й не включає в себе захисту потерпілого від злочину, профілактичної підтримки державою осіб, звільнених з місць позбавлення волі, а також маргінальних верств населення, які перебувають у складних життєвих ситуаціях.¹³⁴

У кримінології все частіше вказують на необхідність посилення орієнтацій суспільства на зберігання традиційних духовних та гуманістичних цінностей, переорієнтації державної політики з репресивних форм впливу на злочинність на створення передумов для зміцнення в суспільстві загальнолюдських цінностей, що дозволить вийти на шлях реального зниження рівня злочинності. Відтак актуальною залишається проблема розробки та впровадження стратегічних кримінологічно-виважених програм профілактики злочинності, що повинні будуватися на науково обґрунтованих прогнозах основних тенденцій злочинності й враховувати національно-історичний та міжнародний досвід запобігання злочинності.

3.2 Організаційно-правові заходи запобігання спричинення злочинної шкоди працівниками органів внутрішніх справ

У контексті дослідження спричинення злочинної шкоди працівниками ОВС при виконанні службових обов'язків варто, на нашу думку, сфокусувати увагу на профілактиці досліджуваного явища як однієї з форм діяльності із запобігання злочинності правоохоронців. У практиці роботи органів внутрішніх справ існують вже усталені підходи до запобігання негативним проявам серед особового складу, і серед них одним із пріоритетних є профілактика порушень закону з боку працівників ОВС.

Будь-яка профілактична діяльність будується на принципових началах, що створюють необхідні умови для якісної професійної діяльності. Деформація цих умов створює закономірний пошук компенсаторних джерел. Це може призводити й фактично призводить до виникнення небажаних

¹³⁴ Шестаков Д. А. Криминология: Новые подходы к преступлению и преступности: Криминогенные законы и криминологическое законодательство. Противодействие преступности в изменяющемся мире : учебник. 2-е изд., перераб. и доп. – СПб. : Изд-во „Юридический центр Пресс”, 2006.

наслідків. Наприклад, за чинними нормативно-правовими актами, у системі органів внутрішніх справ передбачене досить потужне матеріально-технічне оснащення. Але на практиці цього немає через суттєві недоліки у фінансуванні службової діяльності. В силу такого стану речей у працівників ОВС виникають нестандартні, здебільшого незаконні рішення. За даними кримінологічних досліджень, корупція в органах внутрішніх справ виконує певну компенсаторну функцію, відшкодовуючи, у тому числі, витрати на службову діяльність. Ситуація особливо цікава тим, що, отримуючи гроші від злочинців у вигляді хабара, чи вимагаючи хабар від законослужняних громадян, працівники ОВС спрямовують надбані кошти на виконання службових обов'язків з профілактики злочинності.¹³⁵

Серед принципів, утілення яких є сьогодні необхідно очевидним та дозволить ефективно знизити рівень злочинності серед працівників ОВС, називають такі: забезпечення виконання наданих законодавством соціальних пільг та гарантій; створення більш прийнятних умов праці та відпочинку, можливостей службової кар'єри при поєднанні професіоналізму та високих моральних якостей; зміна системи матеріального та морального стимулювання; чітка узгодженість правових норм усіх галузей права, що регламентують діяльність органів внутрішніх справ; попереджувальний підхід у розробці заходів соціального захисту особового складу для нейтралізації криміногенного впливу; поступова децентралізація управління для поширення ініціативи керівників; розвиток форм громадського контролю; деполітизація й розвиток корпоративної культури; інтегрованість до системи міжнародних поліцейських асоціацій; домінуюче положення індивідуальної відповідальності кожного співробітника за виконання своїх обов'язків; пріоритетна орієнтація на суспільну думку як один із критеріїв ефективної роботи міліції; вдосконалення кадрової роботи та психологічного забезпечення оперативно-службової діяльності працівників ОВС.¹³⁶ Слід визнати, що втілення наведених засад є обґрунтованим та назрілим.

Об'єктом профілактичної діяльності в межах системи ОВС є сукупність негативних явищ та процесів, що породжують злочинність та правопорушення серед співробітників ОВС, а також інші види їх делінквентної поведінки (пияцтво, хамство, прояви агресії, дрібні крадіжки та ін.). Конкретизуючи об'єкт профілактики щодо предметної площини нашого дослідження, зазначимо, що спричинення злочинної шкоди є результатом досягнення здебільшого цілей, котрі суперечать утіленню

¹³⁵ Poklad, W. Die Miliz in der Ukraine und das Problem der Korruption // Kriminalität und Kriminalprävention in Lander des Umbruch: Beitrage einer Internationalen Konferenz in Baku / Aserbajdschan. Helmut Kuri und Elmar Karimov (Hrsg.). – Universitätsverlag Dr. N. Brockmeyer. Bochum, 2006.

¹³⁶ Ігнатов О. М. Попередження насильницьких злочинів, що вчиняються працівниками органів внутрішніх справ України : автореф. дис. на здобуття наук. ступеня канд. юрид. наук : спец. 12.00.08 «Кримінальне право та кримінологія; кримінально-виконавче право» / О. М. Ігнатов. – Х., 2007.

правоохоронних завдань. На генерацію таких цілей впливають також об'єктивні умови, і особливо це простежується на рівні субкультурних установок працівників ОВС. Тому зміст профілактичної роботи із запобігання спричинення злочинної шкоди працівниками ОВС полягає у впливі на умови, що сприяють деформації ціннісно-мотиваційної сфери особистості, та у стимулюванні формування в останньої високого рівня правосвідомості та самопримусу до якісного виконання службових обов'язків.

Отже, профілактика спричинення злочинної шкоди працівниками ОВС при виконанні ними службових обов'язків полягає у проведенні комплексу заходів, спрямованих на протидію детермінантам, котрі впливають на формування установки щодо оцінки злочинної шкоди як прийняттого засобу досягнення різноманітних цілей. Метою є недопущення генералізації дій, що спричиняють небажані зміни, а отже, й недопущення генералізації об'єктивних умов, які сприяють формуванню мотивації до скоєння злочинних діянь. Небажані зміни, на нашу думку, полягають у неможливості досягнення цілей правоохоронної діяльності. Протидія детермінантам полягає у стимулюванні різних форм контролю над поведінкою особи. Тобто основним завданням зовнішнього примусу має бути вплив на людину з метою стимулювання її автономної волі до гідної поведінки. Адже, як зазначив ще на початку ХХ сторіччя правознавець І.О. Ільїн, «у процесі духовного зростання людства запаси вірно спрямованої вольової енергії накопичуються... і в цьому зосередженому і закріпленому вигляді передаються з покоління в покоління. Утворюються ніби безособові резервуари зовнішньої, такої, що виховує, волі, які або приховуються за невловимим обличчям «пристойності» і «такту», або виявляються в потоці «розпоряджень» і «законів», або підтримуються простим і безособовим громадським осудом, або скріплюються діяльністю цілої системи організованих установ».¹³⁷

Мова йде про феномен оцінки цілеспрямування особи, оцінки її поведінки зовнішніми суб'єктами (органами, особами) та здійснення ними впливу щодо корегування особистості та її поведінки, тобто про реалізацію контролю над особою. Контроль може реалізовуватись у різних формах: примус, покарання, вмовляння, пояснення і т.д.

Таким чином, **профілактика спричинення злочинної шкоди працівниками органів внутрішніх справ при виконанні службових обов'язків** полягає в систематичному використанні різних форм контролю над поведінкою особи з метою стимулювання формування мотивації до якісного (належного) виконання службових обов'язків та досягнення цілей правоохоронної діяльності.

¹³⁷ Ильин И. А. О сопротивлении злу силою / И. А. Ильин // Путь к очевидности. – М. : Республика, 1993, С.25.

Спираючись на дослідження детермінаційного комплексу спричинення злочинної шкоди працівниками ОВС при виконанні службових обов'язків та залежно від механізму впливу, що міститься у профілактичних заходах, можемо виокремити три основні форми контролю, за допомогою яких відбувається вплив на ціннісно-мотиваційну сферу працівника.

По-перше, це правовий контроль. Мета такої форми контролю полягає у тому, щоб досягти правильної поведінки (бажаної з точки зору права) від вільного у виборі власної поведінки суб'єкта через зовнішній примус. Заходи правового контролю мають імперативний (примусовий) характер, спираються на дію правових положень ратифікованих Україною міжнародно-правових актів, Законів України, внутрішньовідомчих нормативно-правових актів. Як необхідний елемент вони включають загрозу притягнення особи до юридичної відповідальності, втілюються відповідними органами, що виконують функції нагляду й контролю. Особливість правового впливу на волю, мотиваційну сферу автономної особистості полягає в тому, що суб'єкт через розуміння обов'язковості певного виду поведінку має зрозуміти доцільність саме такого, приписаного правом, поведіння, визнання необхідності певної форми поведінки через розуміння ідей, що містяться в праві. І стимулом для дотримання правових приписів, виконання яких не є комфортним та таким, що становить для особи інтерес, виступає страх перед покаранням. Оцінка певної поведінки вже дана у змісті правових приписів, суб'єкт має свободу – визнати правоту наданою законом та нормативно-правовими приписами оцінку чи ні.

По-друге, це соціальний контроль. Заходи соціального контролю спираються на соціальні норми, на норми професійної субкультури як на необхідний елемент. Вони включають у себе залучення суспільної реакції на певну поведінку з боку працівників ОВС, у тому числі загрозу використання суспільного осуду чи заохочення через відповідні інститути (наприклад, ради зборів особового складу підрозділу), мають примусовий характер, що виникає також як реакція на престижність певної поведінки. Соціальний контроль має зовнішній характер. Специфіка впливу соціального контролю полягає у стимулюванні волі автономного суб'єкта до поведінки, яка притаманна оточуючим, за допомогою залучення (пристосування) особи до цілей та засобів, що їх поділяє більшість оточуючого середовища. Стимулом для вибору певної форми поведінки, котра є бажаною для оточуючих, стає страх невизнання за «свою людину». Оцінка поведінки полягає у змісті соціальних норм та установок, і автономний суб'єкт має або приєднатися до існуючої оцінки, або ні.

По-третє, це індивідуально-виховний контроль. Заходи індивідуально-виховного контролю також спрямовані на стимулювання внутрішньо-особистісного контролю. Вони апелюють до ціннісного складника особистості індивіда та спираються на норми моралі, релігії, права; як необхідний елемент включають стимулювання внутрішньо-особистісного самопримусу через індивідуально-виховний вплив окремих осіб, котрі мають

певний авторитет. Специфіка індивідуально-виховного впливу полягає в тому, що особі роз'яснюється належна оцінка різних типів поведінки за допомогою заздалегідь відібраних засобів впливу.

Перші дві форми контролю (правовий та соціальний) апелюють до зовнішнього примусу – чи до правового (державного), чи до соціального (громадського), а третя форма контролю апелює до самопримусу особи шляхом не зовнішньо-примусових, а раціональних та емоціональних форм впливу. Правовий та соціальний контроль мають зовнішній характер, тобто стимулюють поведінку за допомогою перш за все страху перед негативними наслідками для особи (юридичного покарання, суспільного осуду), а третя форма контролю, принципово відмінна від перших двох, стимулює поведінку особи за рахунок посилення ціннісно-нормативної мотивації. Формування й корегування ціннісно-нормативної сфери особистості відбувається як через сприйняття нею зовнішнього примусу, так і через включення власних інтелектуальних, чуттєвих, емоційних ресурсів.¹³⁸

Наприклад, притягнення працівника ОВС до дисциплінарної відповідальності має на меті адекватну оцінку власних дій особою, що призвели до виникнення небажаного результату, заподіяння шкоди та як висновок – недопущення подібної поведінки в подальшому. Залучення найбільш авторитетних ветеранів ОВС до виховної роботи з молодими фахівцями також передбачає відповідний вплив на поведінку особистості шляхом роз'яснення позитивності конкретних зразків виконання службових обов'язків.

Можна сказати, що в ідеалі всі форми контролю сприяють добровільному визнанню особою необхідності правильного виконання службових обов'язків, тобто формуванню правосвідомості, яка корегує поведінку відповідно до закону та з метою досягнення цілей правоохоронної діяльності не за допомогою зовнішнього примусу, а через свідомість та самопримус людини. Однак при низькому типі правосвідомості спостерігаються й недоліки у внутрішньому контролі особи, а відтак і збої в самопримусі працівника. Тому великого значення набули зовнішні форми контролю.

Враховуючи те, що органи внутрішніх справ є соціальним інститутом, зазначені форми контролю можуть втілюватись як через зовнішню, так і внутрішню сферу впливу. Правовий контроль може реалізовуватися через заходи внутрішнього, або відомчого впливу, котрі є засобами, що використовуються системою внутрішніх справ. Їх здійснення покладено на спеціальні підрозділи Міністерства внутрішніх справ, зокрема на Департамент внутрішньої безпеки; Інспекцію з особового складу; підрозділи кадрового забезпечення; керівництво органів та підрозділів внутрішніх

¹³⁸ Ильин И. А. О сопротивлении злу силою / И. А. Ильин // Путь к очевидности. – М. : Республика, 1993, С.26.

справ. Правовим джерелом внутрішнього правового контролю є нормативно-правові акти МВС України.

Правовий контроль може реалізовуватися через заходи зовнішнього впливу, які є засобами контролю над діяльністю ОВС, що їх використовують інші державні органи, а саме: органи прокуратури, Служба безпеки України, профільні комітети Верховної Ради України, омбудсмен. Правові підстави проведення таких заходів передбачені в міжнародно-правових актах, ратифікованих Україною та законах України.

Соціальний контроль може втілюватися через заходи громадського впливу, який впроваджується громадськими радами при МВС, ГУМВС, УМВС України, недержавними громадськими організаціями, колективами органів та підрозділів внутрішніх справ.

Розглянемо порядок проведення правового контролю засобами внутрішнього впливу системи Міністерства внутрішніх справ України.

Правовою основою профілактичної роботи в органах внутрішніх справ є закони України та підзаконні нормативно-правові акти.

Виходячи з правових положень, що регулюють проведення профілактичної роботи, центральною ланкою профілактики правопорушень з боку особового складу ОВС є керівники органів та підрозділів. Стаття 8 Закону України «Про Дисциплінарний статут органів внутрішніх справ» покладає на начальника органів та підрозділів внутрішніх справ обов'язок встановлювати передумови службових порушень та їх своєчасне усунення, а в разі скоєння підлеглим проступку начальник повинен притягти винного до дисциплінарної відповідальності або ініціювати притягнення правопорушника. Законодавчі положення підкріплюються вимогами нормативно-правових актів МВС України. У наказі МВС України «Про стан дисципліни й законності в діяльності органів та підрозділів внутрішніх справ та заходи щодо його покращання» № 90 від 26.03.2010 р. у пп. 1.2; 1.3 містяться вимоги щодо суворого покарання прямих та безпосередніх керівників у разі скоєння злочинів, корупційних дій, дорожньо-транспортних пригод з тяжкими наслідками винними підлеглими працівниками. А при призначенні на вищі посади працівників керівної ланки, присвоєнні їм чергових спеціальних звань, вирішенні питань про заохочення обов'язково враховувати стан дисципліни і законності в очолюваних ними підрозділах.

Тому серед завдань, що стоять перед начальником, пріоритетним виступає підтримка належної службової атмосфери в колективі. Задля виконання цих завдань керівник повинен, зокрема, стежити за дотриманням статутних відносин між підлеглими, подавати приклад дотримання законності для своїх підлеглих, мати авторитет у колективі, що ґрунтується на взірцевих моральних якостях та високому рівні його правосвідомості.

Однією з основних причин скоєння працівниками злочинів є (і це постійно підкреслює керівництво МВС) слабкий контроль з боку керівників усіх ланок. Тому актуалізуються вимоги в кожному випадку при проведенні службових розслідувань відображати роль керівника у скоєнні його

підлеглим злочину. Незважаючи на те, що законодавець звертає увагу на обов'язковість при винесенні рішення про накладення дисциплінарного стягнення враховувати ступінь тяжкості проступку, обставини, за яких його було скоєно, спричинену шкоду, попередню поведінку особи та визнання нею своєї вини, її ставлення до виконання службових обов'язків, рівень кваліфікації тощо (тобто підкреслює індивідуальний характер дисциплінарної відповідальності), можемо констатувати: стосовно до керівної ланки в органах внутрішніх справ склалася протилежна практика. Відсутність диференційованого підходу, як демонструє вивчення дисциплінарної практики, до оцінки реальних можливостей запобігання керівником негативних проявів в кожному конкретному випадку, призводить до виникнення загальних формулювань на кшталт: «недостатній контроль безпосереднього керівника», «невжиття безпосереднім керівником попереджувальних заходів» і т.ін.

Послідовним буде визнання, що, наприклад, роль керівника у профілактиці спричинення злочинної шкоди працівником, який має відхилення від соціально нормальної та правомірної поведінки (так звана девіантно-делінквентна поведінка), відрізняється і змістом, і формою від здійснення профілактики спричинення злочинної шкоди працівником, який не має відхилень від соціально нормальної поведінки, проте порушує норми права (делінквентна поведінка, що не є девіантною).

Протидія девіантно-делінквентним формам поведінки є найменш проблемною, оскільки на цьому рівні начальник може задіяти як соціальний, так і правовий контроль. Тому факти спричинення шкоди шляхом порушення і соціальних, і правових норм не є настільки поширеними. Як правило, до такої поведінки належить скоєння злочинів проти життя та здоров'я особи, проти статевої свободи та статевої недоторканності особи, проти власності.

У загальному масиві кримінальних справ, порушених відносно працівників ОВС, питома вага злочинів перерахованих категорій не є великою, і така тенденція зберігається досить тривалий час. Протягом 2010 року зафіксовано 26,5% (у 2009 році – 22,5%) злочинів так званого загальнокримінального спрямування – від загальної кількості скоєних злочинів працівниками. Доволі низький рівень скоєння злочинів зазначених категорій можна пояснити тим, що профілактика девіантно-делінквентної поведінки відбувається двома формами контролю: правовим та соціальним контролем.

Щодо службових злочинів, звичайно, здійснювати профілактику складніше. Спричинення певної шкоди може визнаватися прийнятним результатом для виконання службових завдань у корпоративній субкультурі працівників ОВС.

Яскравою ілюстрацією подібного ставлення до порушення прав людини (спричинення немайнової шкоди) заради досягнення службових завдань є факт службового підроблення, вчиненого дільничним інспектором міліції Ж. за таких обставин. Отримавши розпорядження безпосереднього керівника

про необхідність посилення протидії незаконному поводженню зі зброєю, Ж. звернувся за порадою (через нетривалий час перебування на посаді сам він не мав достатнього досвіду) до колишнього працівника міліції, який тривалий час прослужив дільничним інспектором міліції, – П. Останній, так би мовити, передаючи власний досвід, переконав Ж. сфальсифікувати протокол про вчинення громадянином А., раніше знайомим П., який стоїть на обліку у лікаря-нарколога, адміністративного правопорушення, передбаченого ст. 178 ч. 2. КпАП, протокол особистого огляду та пояснення А. щодо вилучення в А. металевої палиці. Задля цього, пригостивши А. самогоном, Ж. та П. вмовили А. дати згоду на фальсифікацію стосовно нього адміністративних матеріалів.¹³⁹

Таким чином, більш досвідчений міліціонер П. не лише підбурював молодого спеціаліста до скоєння передбачених ст. 366 ч.1 та ст. 364 ч.3 КК України злочинів шляхом використання власного авторитету, апелюючи до досвіду роботи в органах внутрішніх справ, але й виступав пособником у скоєнні злочину. Цей приклад є ілюстрацією того, як негативні установки та норми щодо порядку виконання службових обов'язків одних працівників ОВС сприймаються та втілюються у практичну діяльність іншими.

Така поведінка є делінквентною, однак не девіантною. В науковій літературі ці форми поведінки отримали назву діянь, що вчинюються через хибне розуміння інтересів служби. Передусім ідеться про факти службового підроблення. Порівняно з 2009 роком, кількість засуджених працівників за вчинення службового підроблення у 2010 році збільшилася на 33,3%. Як було зазначено вище, протидія цим фактам спричинення злочинної шкоди вимагає спеціальних форм профілактики з боку начальника, адже вони мають високий рівень латентності. Лише шляхом постійної перевірки кожного матеріалу, що його надають підлеглі, тобто постійним утіленням форм правового контролю можна ефективно цьому протидіяти. До того ж, працівники мають можливість щодо ефективної протидії правовому контролю, оскільки це входить до їх службових обов'язків. Тому використовувати повною мірою правовий контроль не надається можливим.

Соціальний контроль щодо зазначених діянь також є послабленим. Громадськість із подібними фактами не обізнана, а для корпоративного соціального контролю така поведінка є зрозумілою та прийнятною, без порушення прав певних осіб навіть неможливе досягнення завдань, що стоять перед міліцією. Вкрай небезпечно не бачити різницю між порушенням прав людини, громадянина задля виконання правоохоронних функцій та законодавчим обмеженням прав і свобод громадянина заради виконання правоохоронних функцій. Розуміючи це, керівництво МВС України окремо вказує на небезпеку культивування начальником підрозділу в колективі хибних підходів до розкриття злочинів та досягнення результативності в роботі будь-якими, навіть протизаконними, шляхами і методами.

¹³⁹ Архів Северодонецького міського суду Луганської області. Справа № 1-219 за 2009 рік.

Начальник органу чи підрозділу також є носієм професійної субкультури, і це означає, що потрібен постійний високий рівень самоконтролю для протидії негативним складникам корпоративної соціальної дійсності. Це також ускладнює виконання профілактичних заходів. Вимоги щодо одночасного притягнення до відповідальності винного підлеглого працівника та його безпосереднього начальника й керівників усіх рівнів, без диференціації, тобто з'ясування потенційних упущень у профілактичній роботі, як результат можуть тягнути відсутність з боку керівника органу чи підрозділу прагнення до висвітлення факту спричинення злочинної шкоди підлеглими співробітниками. Звісно, приховування подібних фактів створює суттєві перешкоди в запобіганні розгляданому явищу.

Усе це зумовлює необхідність уникнення загальних формулювань щодо ролі начальника в запобіганні кожного конкретного злочину чи надзвичайної події та вимагає дуже ретельного ставлення до висвітлювання його провини й покарання. У зв'язку з цим доцільним є надання рекомендацій за результатами службового розслідування щодо усунення негативних передумов, що сприяли вчиненню правопорушення, якщо останні мають місце в підрозділі.

Проте не лише про вчинення службового підроблення може йти мова, коли ми говоримо про злочинну шкоду як про прийнятний результат. Одержання хабара, поєднане з його вимаганням, також підпадає під тенденцію до виправдання і сприйняття як прийнятного результату виконання службових обов'язків. Таке виправдання є зрозумілим на тлі загальних соціальних тенденцій, описаних у другому розділі дисертації. Подолати прояви делінквентної поведінки, котра не є девіантною, в органах внутрішніх справ можна лише в комплексі з загальносоціальними програмами протидії цьому явищу. Протидія корупції виключно в межах системи органів внутрішніх справ, без проведення комплексних заходів на загально-соціальному рівні приречена на невдачу.

За результатами кримінологічних досліджень, до поведінки, що визнається прийнятною в межах субкультури міліціонерів, також слід віднести примушування особи через її побиття до надання доказової інформації або інформації, яка має оперативно-розшукове значення. На думку 70,4% громадян, котрі мали процесуальний статус затриманих, використання катувань у діяльності окремих підрозділів органів внутрішніх справ досить поширені.¹⁴⁰ Спричинення злочинної шкоди при скоєнні катувань працівниками ОВС, як правило, викликають великий суспільний резонанс, але такі факти мають високий рівень латентності саме через наявність терпимості до такого поводження серед працівників ОВС як достатньо легкого та швидкого отримання бажаного для виконання

¹⁴⁰ Протизаконне насильство в органах внутрішніх справ: Соціологічний та історико-правовий аналіз / кол. авт. – Х. : Вид-во Нац. ун-ту внутр. справ, 2005, С.67.

службових обов'язків результату. Тому є зрозумілим те, що соціальний контроль не діє стосовно до працівників, що вчинюють катування. Відтак розширення доступу громадськості до здійснення контролю над діяльністю ОВС є правильним.

За положеннями ст. 19 Закону України «Про демократичний цивільний контроль над Воєнною організацією і правоохоронними органами держави» від 19.06.2003 р., громадяни можуть брати участь у здійсненні цивільного контролю над правоохоронними органами, у тому числі й над органами внутрішніх справ через громадські організації, депутатів, представників влади, звернення до Уповноваженого Верховної Ради України з прав людини. Очевидним є те, що створення умов для прозорої правоохоронної діяльності органів внутрішніх справ сприятиме ефективній профілактиці спричинення злочинної шкоди працівниками ОВС шляхом вчинення катувань.

У 2004 році МВС України було затверджено положення про діяльність мобільних груп з моніторингу прав і свобод громадян у діяльності ОВС. У тому ж році створено інститут радника міністра внутрішніх справ з прав людини та гендерних питань, який проіснував до 2010 р. Радник мав проводити аналіз діяльності органів внутрішніх справ щодо дотримання вимог законодавства у сфері прав людини, підтримувати постійний контакт з Уповноваженим Верховної Ради України по правам людини, вносити пропозиції по дотриманню прав людини співробітниками ОВС. У межах своїх повноважень радник мав право отримувати від структурних підрозділів необхідну інформацію, брати участь у перевірках службової діяльності, що стосуються дотримання співробітниками міліції прав людини. Сьогодні означені інституції вже не існують, проте МВС України знаходиться під постійним тиском громадянського суспільства з метою розбудови режиму прозорості та підзвітності у стосунках з населенням.

Спеціальними суб'єктами, котрі здійснюють внутрішній правовий контроль над скоєнням злочинів співробітниками ОВС, у структурі МВС України виступають Департамент внутрішньої безпеки та його територіальні підрозділи, а також Інспекція з особового складу Департаменту кадрового забезпечення та її територіальні підрозділи в УМВС та ГУМВС. На зазначені служби покладені обов'язки щодо проведення профілактичних заходів по недопущенню серед особового складу ОВС порушень дисципліни й законності.

Департамент внутрішньої безпеки сьогодні є одним із основних суб'єктів попередження й виявлення корупційних та злочинних проявів серед співробітників ОВС. Співробітники Департаменту мають повноваження щодо проведення оперативно-розшукових заходів відносно осіб, які, використовуючи службові повноваження, діють у власних інтересах незаконно. До функцій Департаменту належить збір, накопичення, систематизація та оброблення інформації щодо негативних явищ і тенденцій, спрямованих на дестабілізацію системи органів внутрішніх справ.

На співробітників Департаменту внутрішньої безпеки МВС України покладені обов'язки щодо перевірки кандидатів на службу в органи внутрішніх справ, проведення перевірок за фактами надзвичайних подій серед особового складу міліції. Працівники Департаменту мають право безперешкодно здійснювати перевірки підрозділів за всіма напрямками службової діяльності, незалежно від підпорядкування та призначення, здійснювати контроль за виконанням наказів, розпоряджень, вказівок та інших відомчих документів керівництва Міністерства за всіма напрямками службової діяльності органів та підрозділів внутрішніх справ.¹⁴¹ Основною метою в контексті профілактичної діяльності для підрозділів Департаменту внутрішньої безпеки є встановлення умов, що сприяють скоєнню працівниками ОВС злочинів та правопорушень.

Серед підрозділів Департаменту кадрового забезпечення центральне місце в реалізації профілактичних заходів порушень законності серед співробітників ОВС належить Інспекції з особового складу. Саме інспекції з особового складу Управління кадрового забезпечення МВС України є підрозділами, для яких профілактика порушень дисципліни та законності в органах внутрішніх справ виступає пріоритетним завданням. Співробітники Інспекції з особового складу розробляють рекомендації щодо профілактики негативних проявів, надають методичну допомогу працівникам кадрового апарату органів та підрозділів внутрішніх справ з організації та проведення роботи щодо запобігання порушенням дисципліни й законності особовим складом.

До функцій Інспекції з особового складу входить проведення службових розслідувань за фактами злочинів, скоєних працівниками ОВС, використання зброї, що призвело до поранення або загибелі громадян, самогубств, загибелі та поранення працівників, автоаварій зі смертельними наслідками, порушень дисципліни та законності. Інспекція надає практичну й методичну допомогу органам внутрішніх справ на місцях в організації роботи з дотримання законності, веде облік та аналізує інформацію про факти правопорушень працівників.

У широкому сенсі завдання з профілактики надзвичайних подій, у тому числі скоєння злочинів, правопорушень особовим складом внутрішніх справ покладені й на інші підрозділи Департаменту кадрового забезпечення, зокрема на центр практичної психології. Шляхом психологічного супроводження оперативно-службової діяльності можна встановлювати наявність особистісних психологічних передумов, що можуть сприяти спричиненню злочинної шкоди працівниками ОВС.

Окремої уваги заслуговують начальники, старші інспектори та інспектори відділів та відділень кадрового забезпечення на місцях. Вони

¹⁴¹ Про затвердження нормативно-правових актів з питань діяльності Служби внутрішньої безпеки ГУБОЗ МВС України: Наказ МВС України від 22.04.2010 № 144. Положення про Службу внутрішньої безпеки ГУБОЗ МВС України.

водночас є і виконавцями, і інстанцією контролю за проведенням як індивідуально-превентивної, так і загальнопревентивної роботи в практичних органах. Сьогодні є нагальні проблеми щодо належної комплектації кадрових підрозділів персоналом та його навантаження. У науковій та спеціалізованій літературі недостатньо висвітлена роль цієї категорії суб'єктів попередження злочинності серед особового складу органів внутрішніх справ. Проте їх роль може бути досить значущою в профілактиці негативної поведінки працівників. Сьогодні майже всі підрозділи кадрового забезпечення перевантаженні через необхідність виконувати й інші обов'язки, пов'язані передусім із проходженням служби працівниками ОВС. Якісне виконання роботи, спрямованої на профілактику злочинної поведінки серед працівників підрозділу, вимагає великої кількості часу, якого постійно бракує.

Стимулювання й використання різних форм контролю відбувається за допомогою різноманітних заходів впливу. З метою проведення якісного аналізу профілактичних заходів, передбачених відомчими актами МВС України, ми провели експертне опитування працівників кадрових підрозділів органів внутрішніх справ Луганської та Дніпропетровської областей – 120 осіб. Вивчення нормативно-правових актів МВС України дозволило виділити 25 організаційних заходів, спрямованих на поліпшення роботи з підвищення рівня дисципліни й законності в органах внутрішніх справ, а також на стимулювання двох форм зовнішнього (правового й соціального) та внутрішнього контролю особистості (Додаток Б).

Структурно вказані заходи ми поділили на такі групи: заходи, спрямовані на формування й посилення внутрішньо-особистісного контролю (заходи внутрішньо-особистісного впливу), – виховні (всього 8); заходи, спрямовані на посилення правового контролю (заходи правового впливу), – всього 14; заходи, спрямовані на посилення соціального контролю за допомогою стимулювання соціального осуду на рівні професійних колективів міліціонерів (заходи соціального впливу), – всього 3.

Експертне опитування працівників кадрових підрозділів ОВС відбувалося методом анкетування в січні-березні 2010 року. Серед суб'єктів у системі МВС України, до професійних обов'язків яких входить здійснення заходів щодо профілактики порушень дисципліни й законності, було обрано співробітників кадрових підрозділів внутрішніх справ, позаяк вони є найчисленнішою ланкою профілактики, котра постійно здійснює безпосередній вплив на працівників. Опитані склали близько 80% від загального числа працівників кадрових апаратів.

Працівники, які мають стаж роботи більше 5 років на посаді, склали 42%; що мають стаж, від 2 до 5 років – 38%; із стажем від 1 до 2 років – 17%; менше 1 року – 3%. Респондентам пропонувалося провести ранжування організаційних заходів, спрямованих на поліпшення роботи з підвищення рівня дисципліни й законності серед особового складу ОВС, відповідно до їх ефективності. Оцінити запропоновані в нормативно-правових документах

заходи пропонувалося за 10-тибальною шкалою, де 10 балів – найбільша ефективність, а 1 бал – найменша ефективність.

Основне завдання дослідження полягало у співвідношенні практичного досвіду працівників підрозділів кадрового забезпечення, котрі володіють інформацією про якісно-кількісні показники правопорушень органів внутрішніх справ, і характером заходів, їх адекватністю до реалій професійного середовища міліціонерів. Паралельно встановлювалося, на якому рівні усвідомлення в осіб, які виступають однією з ключових ланок профілактики порушень закону в органах внутрішніх справ, перебуває проблематика адекватності встановлених заходів до порушень працівників внутрішніх справ.

Ми встановили, що експерти надають перевагу заходам правового контролю, індекс ефективності складає 7. Заходи, спрямовані на формування й посилення внутрішньо-особистісного контролю та мають виховний характер, на думку працівників кадрових підрозділів, знаходяться на другому місці за ефективністю – 6,4. Заходи, із залученням соціальних санкцій є, на думку опитаних, найменш ефективними – 5,9. Звертає на себе увагу відсутність суттєвої диференціації в оцінці експертами ефективності заходів правового (7), виховного (6,4) та соціального (5,9) впливу.

При аналізі змісту заходів правового контролю, що отримали від експертів порівняно високу оцінку ефективності, встановлюємо, що їх реалізація покладена здебільшого на підрозділи контролю – підрозділи внутрішньої безпеки, інспекції з особового складу та здебільшого спирається на загрозу дисциплінарної відповідальності.

Дисциплінарна відповідальність має два аспекти: позитивний, що полягає в сумлінному виконанні покладених обов'язків, самодисципліні, високій правосвідомості, та негативний, який полягає в обов'язку винної особи понести дисциплінарне покарання.¹⁴² Підставою для виникнення дисциплінарної відповідальності є скоєння особою дисциплінарного проступку (невиконання чи неналежне виконання особою рядового або начальницького складу службової дисципліни), згідно ст. 2 Закону України «Про дисциплінарний статут ОВС України».

До цілей дисциплінарної відповідальності відносять насамперед стимулювання подальшого поліпшення службової діяльності й дисципліни працівників, виховання їх у дусі неухильного дотримання службової дисципліни, примушування їх до виконання вимог закону; покарання правопорушника і ін.

Викладене дозволяє підкреслити, що однією з основних цілей дисциплінарної відповідальності має бути саме профілактика правопорушень.

¹⁴² Венедиктов В. С. Організаційно-правові засади проходження служби в органах внутрішніх справ України : наук.-практ. посіб. / В. С. Венедиктов, М. І. Іншин. – Х. : Вид-во Нац. ун-ту внутр. справ, 2002.

Порядок притягнення до дисциплінарної відповідальності в органах внутрішніх справ та види дисциплінарних стягнень, які можуть бути накладені за скоєння дисциплінарної проступку, визначені Законом України «Про Дисциплінарний статут органів внутрішніх справ» від 22.02.2006 року. За цим законом, у кожному конкретному випадку обов'язковим є порушення службової дисципліни проводити службове розслідування. Порядок проведення службових розслідувань регламентується наказами МВС України, де розкриті права та обов'язки осіб, що здійснюють службову перевірку. Законодавець підкреслює значущість справедливого й невідворотного покарання, тому необхідною умовою досягнення цілей дисциплінарної відповідальності визнає застосування стягнень, адекватних до проступку особи.

Проте, на жаль, далеко не завжди притягненням працівника до дисциплінарної відповідальності досягаються зазначені цілі. Трапляються випадки необґрунтованого притягнення працівників до дисциплінарної відповідальності, невідповідність тяжкості покарання тяжкості проступку.

Можливо, це пояснюється тим, що закон не розкриває видів дисциплінарних проступків за ступенем тяжкості. У законі також не визначено, яке стягнення повинно бути накладено залежно від ступеня тяжкості дисциплінарного проступку, немає розмежування дисциплінарних проступків за ступенем тяжкості й у відомчих нормативно-правових актах. Невизначеність критеріїв розмежування дисциплінарних проступків, з одного боку, вимагає ретельного ставлення керівників до дисциплінарного покарання задля його максимальної індивідуалізації, з іншого – призводить до поширення тенденції серед начальників підрозділів визначати вид стягнення спираючись виключно на власне уявлення про можливе адекватне покарання та використання дисциплінарного покарання як зручного інструменту впливу на поведінку підлеглих задля її корегування за власним бажанням. Підтвердженням наявності подібних тенденцій виступають і дані, наведені в попередньому підрозділі щодо наявності постійного страху у працівників бути притягнутими до дисциплінарної відповідальності.

Окреслені проблеми, як бачимо, девальвують уявлення працівників про значущість понесеної відповідальності, вона сприймається як притаманна повсякденній професійній діяльності й несправедлива. А звідси – й інертне ставлення до питань службової дисципліни та відсутність належних висновків про карану поведінку й через емоції – негативне ставлення до ціннісного змісту правових норм.

Дисциплінарна відповідальність, виступаючи однією з найбільш уживаних форм впливу на поведінку працівника в органах внутрішніх справ, водночас не розкриває свого превентивного потенціалу. Несправедливе покарання тільки підсилює впевненість у безкарності, і це зводить нанівець профілактичний потенціал дисциплінарної відповідальності.

Проведення профілактичних заходів соціального впливу покладено на працівників кадрового апарату органів та підрозділів внутрішніх справ. На

думку експертів, він є найменш ефективним з усіх видів впливу (індекс ефективності – 5,9). Соціальний вплив являє собою надання колективом підрозділу громадської оцінки поведінці окремого працівника. Досить закономірним є той факт, що саме ця категорія заходів отримала низьку оцінку ефективності, адже ефективний громадський вплив може бути лише на осіб, котрі демонструють девіантну поведінку. За даними опитування працівників ОВС (червень 2010), покарання через «суд трудового колективу», тобто використання соціального осуду в системі ОВС, отримало найбільший відсоток відповідей. Такий захід визнаний найефективнішим саме при вчиненні девіантно-делінквентних проступків: знаходження на службі у стані сильного алкогольного сп'яніння, негідне поводження в побуті (насильство в родині). Соціальний вплив на особу повинен мати місце у разі вчинення діянь, результатом яких є порушення звичного порядку, що має місце в органах внутрішніх справ та родині як соціальних інститутах. Адже соціальними нормами створюється й, відповідно, захищається соціальним осудом порядок звичного існування соціальних інститутів. Соціальний осуд як інструмент впливу на особу діє ефективно лише в разі соціально не бажаної поведінки. Щодо соціально терпимих установок, котрі не збігаються з правовими положеннями та деклараціями, тут використання суспільного осуду не має високої дієвості.

До суб'єктів, що здійснюють профілактику правопорушень співробітників ОВС шляхом утілення зовнішнього правового контролю, належать органи всіх гілок влади: прокуратура України, Служба безпеки України, омбудсман, судові органи. Правовою основою зовнішньої профілактичної діяльності виступають закони України, підзаконні нормативно-правові акти та міжнародно-правові акти ратифіковані Україною.

До останніх, зокрема належать: Конвенція Організації Об'єднаних Націй проти корупції; Конвенція Організації Об'єднаних Націй проти транснаціональної організованої злочинності; Конвенція проти катувань та інших жорстоких, нелюдських або таких, що принижують гідність, видів поводження і покарання; Факультативний протокол до Конвенції проти катувань та інших жорстоких, нелюдських або таких, що принижують гідність, видів поводження та покарання; Декларація про захист усіх осіб від катувань та інших жорстоких, нелюдських або таких, що принижують гідність, видів поводження і покарання; Європейська конвенція про запобігання катуванням чи нелюдському або такому, що принижує гідність, поводженню чи покаранню та ін.

Парламентський контроль за дотриманням законності в діяльності органів внутрішніх справ здійснює Уповноважений Верховної Ради з прав людини. Законом України «Про Уповноваженого Верховної ради з прав людини» надано ряд повноважень щодо здійснення контролю над службовою діяльністю співробітників ОВС в частині перевірки стану дотримання службовими особами прав і свобод людини і громадянина, у тому числі це

стосується підрозділів, котрі здійснюють оперативно-розшукову діяльність. Зокрема, Уповноважений має право відвідувати місця тримання затриманих, попереднього ув'язнення, опитувати осіб, які там перебувають, та одержувати інформацію щодо умов їх тримання; вивчати матеріали й документи, у тому числі й ті, що містять державну або службову таємницю, вимагати від посадових осіб пояснення стосовно фактичної і правової підстави своїх дій і рішень. У разі виявлення порушень прав і свобод людини і громадянина посадовими та службовими особами внутрішніх справ Уповноважений вносить подання для вжиття відповідних заходів у місячний строк щодо усунення виявлених порушень прав і свобод людини і громадянина.

Прокуратура України є центральним органом, що здійснює контроль над дотриманням законності при реалізацією правоохоронних завдань органами внутрішніх справ. До функцій Прокуратури України входить здійснення нагляду за дотриманням законів при проведенні оперативно-розшукової діяльності, дізнання, досудового слідства. Органи прокуратури здійснюють нагляд за дотриманням законів при виконанні судових рішень у кримінальних справах, а також при застосуванні інших заходів примусового характеру, пов'язаних із обмеженням особистої свободи громадян.

Прокурор має широке коло повноважень щодо запобігання незаконному притягненню особи до кримінальної відповідальності, охорони прав громадян, які перебувають під слідством. Зокрема, прокурор має право перевіряти матеріали про вчинені злочини, скасовувати незаконні постанови слідчих та осіб, що проводять дізнання, затверджує обвинувальні висновки та направляє кримінальні справи до суду, відвідувати місця тримання затриманих, попереднього ув'язнення, опитувати осіб, що там перебувають, знайомитись з документами, на підставі яких ці особи затримані, заарештовані.

До профілактичних заходів правового контролю, що можуть вживатися прокурором з метою утвердження верховенства закону в діяльності органів внутрішніх справ слід віднести право на доручення керівникам органів в необхідних випадках проведення у підвідомчих їм підрозділах перевірок з метою усунення порушень закону. Формами профілактичного впливу у разі виявлення порушень закону є також право прокурора на внесення подання та надання письмового припису. Письмовий припис вноситься, коли є очевидне порушення закону, що потенційно тягне за собою завдання істотної шкоди. Подання містить вимоги щодо усунення порушень закону, причин цих порушень і умов, що їм сприяють. Припис і подання внесенні прокурором підлягають негайному виконанню органом або посадовою особою, якій вони адресовані.

Службу безпеки України також можна розглядати як суб'єкт, що здійснює правовий контроль над діяльністю ОВС, оскільки до завдань даного правоохоронного органу входить виявлення, припинення та розкриття корупції та організованої злочинної діяльності у сфері управління і

економіки та інших протиправних дій, а також покладено обов'язок забезпечувати охорону державної таємниці.

Судові органи здійснюючи правосуддя України на засадах верховенства права, забезпечують кожному право на справедливий суд та повагу до інших прав і свобод, гарантованих Конституцією, відіграють суттєву роль у профілактиці порушень законності посадовими і службовими особами органів внутрішніх справ. Вони сприяють розвитку законності, демонструючи дію права в конкретних життєвих ситуаціях.

3.3. Індивідуальна профілактика спричинення злочинної шкоди працівниками органів внутрішніх справ

Індивідуальна профілактика в органах внутрішніх справ, згідно з наданим у нормативно-правових документах МВС України визначенням, полягає у здійсненні комплексу правових, організаційних, виховних та інших заходів, що реалізуються відносно конкретної особи, спрямованих на своєчасне виявлення й попередження злочинних, корупційних та інших протиправних дій, усунення причин та умов, що сприяють їх скоєнню.¹⁴³

Наведена дефініція, незважаючи на те, що вона є серйозним кроком уперед з огляду на необхідність теоретично обґрунтованих підходів до проведення профілактичних заходів, потребує певного доопрацювання. У визначенні поняття індивідуальної профілактики не містяться суттєві ознаки, що складають зміст саме цієї діяльності, натомість вказані родові ознаки діяльності з попередження злочинності. Позначена мета індивідуальної профілактики – виявлення та запобігання скоєнню працівником протиправних дій – не конкретизує змісту індивідуальної профілактики, а, навпаки, підкреслює загальну мету діяльності по запобіганню протиправним діям співробітників, тобто знову звертається до родових ознак поняття запобігання злочинності.

Таким чином, наведене в Інструкції МВС України «Про порядок забезпечення органами та підрозділами внутрішніх справ України профілактики злочинних, корупційних діянь та інших протиправних дій серед особового складу» визначення індивідуальної профілактики, на жаль, не розкриває специфіки профілактичної діяльності на індивідуальному рівні.

Така специфіка, безперечно, є. На нашу думку, індивідуальна профілактика полягає в *систематичному використанні та стимулюванні різних форм контролю над поведінкою особи з метою формування мотивації до такого виконання службових обов'язків, що відповідає цілям правоохоронної діяльності, з урахуванням індивідуальних особливостей працівника ОВС.*

¹⁴³ Наказ МВС України № 76 від 23.02.2009 р. „Про затвердження Інструкції про порядок забезпечення органами та підрозділами внутрішніх справ України профілактики злочинних, корупційних діянь та інших протиправних дій серед особового складу”.

Заходи реалізації індивідуальної профілактики, передбачені нормативно-правовими актами МВС України, різноманітні: психологічне діагностування окремого працівника, проведення роз'яснювальної роботи стосовно допущених помилок та порушень у службовій діяльності, проведення бесід щодо неприпустимості корупції або інших протиправних діянь, відвідування за місцем мешкання з метою встановлення сімейно-побутових умов.

Ядром індивідуальної профілактики в органах внутрішніх справ, як зазначають дослідники, є виховна робота. Не можна не погодитись із О.С. Новаковим, котрий відзначає, що «важливим профілактичним засобом є продумана виховна робота в органах внутрішніх справ, яка перш за все має бути спрямована на формування в персоналу високих моральних і ділових якостей та культури, відповідального ставлення до виконання службових обов'язків».¹⁴⁴

Заходи виховного впливу мають різноманітний характер, вони є заходами спрямованої дії, включаючи індивідуальну виховну роботу з працівниками ОВС. Проведення індивідуальної виховної роботи виступає однією з організаційних форм виховної роботи з особовим складом.

Міністерство внутрішніх справ розробило й надало чинності в наказі № 1458 від 25.11.2003 р. Положенню «Про організацію виховної роботи з особовим складом органів і підрозділів внутрішніх справ України щодо порядку здійснення виховної роботи в органах та підрозділах внутрішніх справ». У цьому Положенні виховна робота з особовим складом органів внутрішніх справ розглядається як комплекс організаційних, морально-психологічних, інформаційних, педагогічних, правових, культурно-просвітницьких та соціальних заходів, спрямованих на забезпечення формування й розвитку в працівників особистої відповідальності за свідоме виконання вимог Конституції та законів України, вірності Присязі, дотримання Кодексу честі, Етичного кодексу працівника ОВС України, високої духовної культури та моральних якостей, почуття патріотизму, державного світогляду, засвоєння морально-етичних норм поведінки тощо. Метою виховної роботи з працівниками ОВС є цілеспрямоване формування правосвідомості та особистісних якостей працівників органів і підрозділів внутрішніх справ України відповідно до загальнолюдських, національно-патріотичних та морально-етичних вимог служби.

Заходи виховного впливу в цілому повинні бути спрямовані на формування у працівника значимих принципів (максим) поведінки, внутрішніх переконань, котрі б виступали орієнтирами при виборі поведінки між такою, що спричиняє злочинну шкоду законним інтересам, інтересам

¹⁴⁴ Новаков О.С. Кримінологічна характеристика та профілактика злочинів, які вчиняються працівниками міліції у сфері службової діяльності : дис. ... канд. юрид. наук : 12.00.08 / Новаков Олександр Сергійович. – К., 2003, С.121.

служби при виконанні службових обов'язків, і такою, що не пов'язана зі спричиненням злочинної шкоди при виконанні службових обов'язків.

Відповідно до вказаного положення, до суб'єктів, на яких покладено безпосереднє виконання виховної роботи, належать: керівники органів та підрозділів внутрішніх справ, працівники кадрових апаратів, помічники заступників начальників органів та підрозділів кадрового забезпечення з організації виховної роботи, старші інспектори з виховної роботи, наставники (відносно закріплених працівників), громадські організації створені в органах внутрішніх справ.¹⁴⁵

Незважаючи на те, що Міністерство внутрішніх справ підкреслює значимість виховної роботи в органах та підрозділах, з усього масиву профілактичних заходів заходи індивідуально-виховного впливу становлять лише 16%. Провівши експертне опитування працівників кадрових підрозділів, ми встановили, що, за оцінкою експертів, ці форми впливу є менш ефективними, ніж правовий контроль.

Домінування форм зовнішнього впливу – 21 захід (з 25 лише 4 складають заходи виховного впливу) – можна пояснити тим, що до лав органів внутрішніх справ вступають дорослі особи, котрі мають уже досить сформований світогляд. Діапазон можливостей кожного впливу, в тому числі й виховного, ґрунтується на певних принципах. Одним із ключових принципів виховання є наявність авторитету особи вихователя. Силу дії авторитету на особу цілком вірно пояснює одна з найбільш обґрунтованих теорій педагогіки – емоціоналістична теорія: авторитет – це довіра до вихователя, яка будується на вільному визнанні того, що вихователь є особою, на котру можна покластися; віра в те, що вихователь є носієм правди.¹⁴⁶ Саме вплив авторитетної людини стимулює внутрішні сили особистості до руху в певному напрямку, до формування в неї ціннісно-нормативного рівня. Таким чином, внутрішньо-особистісний контроль найефективніше стимулюється цілеспрямованим впливом авторитетної людини.

Отже, для ефективного впливу вихователь повинен бути для виховуваної особи авторитетною людиною. Стосовно до дітей заробити авторитет вихователю, яким є доросла людина, не так складно, ніж стосовно до дорослої людини, котра вже має сталі уявлення про припустиму й очікувану поведінку та певний життєвий досвід. Виховний вплив на дорослу людину – зовсім інша річ. У здійсненні виховного впливу на дорослу людину ключовим моментом виступає її власне визнання авторитету конкретної

¹⁴⁵ Положення про виховну роботу з особовим складом органів та підрозділів внутрішніх справ: Наказ МВС України № 1458 від 25.11.2003 р.

¹⁴⁶ Зеньковский В. В. Педагогика. Сер.: Лекции профессоров Свято-Сергиевского Православного Института в Париже / В. В. Зеньковский. – Париж – М. : Изд-во Православного Свято-Тихоновского Богословского ин-та, 1996.

людини. Тому індивідуально-виховна робота має бути дуже виваженою, коректно побудованою й не мати агресивно-повчального характеру.

Уміння організувати виховну роботу, яка є ядром профілактичної роботи в органах внутрішніх справ, є запорукою її ефективності. Для якісного проведення індивідуально-профілактичної та виховної роботи дуже важливо вміти оптимізувати механізм такої роботи в підрозділах ОВС. Це вміння має бути притаманним насамперед працівникам апаратів кадрового забезпечення та старшим інспекторам з виховної роботи. Оскільки мова йде про проведення саме індивідуальної профілактики, дуже важливо виокремити риси, властиві працівникам, що можуть вплинути на характер та зміст профілактичної роботи. До таких рис, на нашу думку, належать соціально-демографічні характеристики, соціо-психологічні та професійні характеристики працівника.

До соціально-демографічних рис відноситься: вік, стать, стаж роботи, рівень освіти, національність, наявність власної сім'ї.

До соціо-психологічних рис належить виконання соціальних ролей, притаманних працівникові в колективі – лідер; людина, яка користується повагою, новачок і т.ін., виконання соціальної ролі батька (матері), чоловіка (дружини), сина (доньки). Разом із цим варто враховувати й такі риси: конфліктний потенціал людини, комунікабельність, здатність опиратися стресу, схильність до зловживання алкогольними напоями, вживання наркотичних та психотропних речовин, схильність до різноманітних форм агресивної та деструктивної поведінки, акцентуації рис характеру, ірраціональне прагнення до ризику, егоцентризм, зневажливе ставлення до близьких.

До професійних характеристик працівника належать показники службової діяльності, наявність стягнень, посада, спеціальне звання.

Урахування зазначених характерних рис працівника під час формування індивідуально-профілактичної роботи дозволить зробити її більш предметною та зорієнтувати службову особу, на яку покладено її проведення, на виховання конкретних працівників, котрі потребують максимальної уваги.

До працівників, які потребують підвищеної уваги, належать молоді працівники з невеликим стажем роботи. Виховний вплив на працівника здійснюється з перших днів його перебування на посаді рядового чи начальницького складу. Особливим педагогіко-виховним впливом відрізняється навчальний процес у вищих навчальних закладах системи МВС України, до завдань якого відноситься й формування особистості правоохоронця, гідного та придатного за своїми особистісними якостями до служби в органах внутрішніх справ.

Це завдання ускладнюється тим, що провідними мотивами для вступу на навчання у профільні виші МВС, за результатами досліджень учених, залишаються мотиви, зумовлені ситуативними та компенсаторними чинниками: вплив батьків, бажання покращити особистісні якості,

романтична привабливість професії, престиж юридичної освіти, прагнення уникнути служби в армії. Тобто адекватної мотивації до служби в органах внутрішніх справ більшість курсантів не має, що в подальшому сприяє відтокові молодих фахівців з лав органів внутрішніх справ. Тож вищі навчальні заклади МВС України повинні створювати передумови для корегування мотивації курсантів та стимулювати формування у них шанобливого ставлення до правоохоронної діяльності та органів внутрішніх справ. Одним із основних компонентів цього процесу є виховний вплив на осіб, котрі навчаються у навчальних закладах системи МВС України.

Варто зазначити, що виховний вплив відбувається одночасно з навчальним освітнім процесом, супутній йому, проте вони не тотожні. На рівні теоретичної підготовки створюються передумови для пізнання слухачами сутності та об'єктивної цінності права та правоохоронної діяльності. Питання щодо виховання курсантів та студентів юридичних факультетів відрізняється складністю й заслуговує на детальний розгляд у самостійному дослідженні. Ми ж у межах нашої роботи не маємо можливості висвітлити весь потенціал виховного впливу професорсько-викладацького складу на світогляд та правосвідомість майбутніх правоохоронців через брак об'єму роботи.

Теоретичне розуміння цінності права та свідомого виконання правоохоронних обов'язків, що розвивається у курсантів та студентів під час навчання, повинне мати своє підтвердження для випускників у повсякденній практичній реалізації отриманих знань при виконанні службових обов'язків. Відтак постає проблема адаптації молодих фахівців до служби в ОВС. На жаль, досвід показує, що в практичних підрозділах ОВС проблема адаптації молодих працівників, призначених на посади рядового, молодшого та середнього начальницького складу, та молодих фахівців, призначених на посади начальницького складу, залишається однією з найбільш актуальних. На думку дослідників, механізм адаптації полягає в засвоєнні людиною рольових, нормативних вимог, цінностей, умов середовища, в оволодінні сталими формами предметної професійної діяльності, досягненні певного входження в окремі форми організаційної взаємодії, узгодженні соціальних інтересів, колективних, групових та особистісних цілей.

Виділяють такі компоненти професійної адаптації молодих працівників: адаптація до умов діяльності, адаптація до відносин із керівництвом, адаптація до змісту діяльності, адаптація до колективу працівників, прийняття колективом молодого працівника та сприймання керівництвом і наставниками молодого працівника. При цьому всі компоненти процесу професійної адаптації є взаємозумовленими.¹⁴⁷ З наведеного ми бачимо, наскільки складним та важливим є зазначений процес,

¹⁴⁷ Конопльов В. В. Психологічна адаптація курсантів ВНЗ МВС України до діяльності підрозділів кримінальної міліції : автореф. дис. на здобуття наук. ступеня канд. психол. наук : спец. 19.00.06 «Юридична психологія» / В. В. Конопльов. – К., 1999.

тому від правильної його організації багато в чому залежить подальша служба молодого працівника. Ключову роль в організації успішної професійної адаптації відіграють наставник та керівник підрозділу, що передбачено «Положенням про наставництво в органах внутрішніх справ» затвердженого наказом МВС України від 25.11.2003 р. № 1458.

Саме наставник стає для молодого працівника основним суб'єктом виховної роботи – його вихователем. Від уміння правильно побудувати наставницьку діяльність залежить і оптимізація процесу професійної адаптації, і формування у працівників високої громадської свідомості, відповідальності за виконання службового обов'язку та дисциплінованості. Наставник має стимулювати молодого працівника до засвоєння таких стандартів виконання службових обов'язків, що сприятимуть розвитку професіоналізму підшефного. Враховуючи певний ступінь дезорієнтації підшефного, що виникає як логічний наслідок його перебування у незнайомому середовищі за незвичних умов, наставник повинен задати належні орієнтири майбутньої професійної діяльності, стимулюючи тим самим у підшефного вироблення певного «імунітету» до засвоєння не гідних працівника ОВС установок та стандартів поведінки.

Враховуючи ту високу роль, яку має відігравати наставник у службовій діяльності молодого правоохоронця внутрішніх справ, актуальним видається пошук різноманітних форм позитивного стимулювання досвідчених фахівців до виконання ролі наставників. У п. 3.7. «Положення про наставництво в органах внутрішніх справ» передбачено, що за умови, коли наставництво призвело до позитивних результатів, керівником органу чи підрозділу має заохочувати наставника. Але на практиці така можливість недостатньо реалізується, чим зменшується потенціал, яким володіє інститут наставництва в органах внутрішніх справ.

Щодо працівників, котрі не володіють конфліктологічною культурою та водночас мають великий конфліктний потенціал (постійно виявляють агресію щодо оточуючих), чи працівників, у яких є проблеми з налагодженням спілкування з колегами (недостатньо комунікабельні), чи працівників, які мають низьку здатність опиратися стресу, індивідуально-профілактична робота має полягати в наданні психологічної допомоги.

Психологічне забезпечення професійної роботи колективу в ОВС передбачає проведення аналізу суб'єктивного сприйняття особовим складом емоційного стану в колективі, розробку та реалізацію рекомендацій з покращення роботи з особовим складом, виявлення пріоритетів серед працівників у ставленні один до одного за різноманітними аспектами міжособистісної взаємодії, встановлення й роботу з неформальними лідерами; виявлення соціальних конфліктів та працівників, які мають напружені відносини з колегами по службі; з'ясування ставлення працівників до того, що відбувається в підрозділі. Найбільш ефективними формами роботи психологів сьогодні є психологічні консультації працівників ОВС,

проведення психологічних та психосоціальних тренінгів із особовим складом органів та підрозділів внутрішніх справ.

Психологічна діагностика здатна встановити, наскільки комфортним, з точки зору особи, є її перебування в колективі, та ступінь залежності самооцінки особистості від оцінки її поведінки з боку оточуючих, зокрема, колег по роботі та керівництва. Психологічна служба має всі можливості для виявлення симптомів психологічного дискомфорту особи, а відповідно, і до з'ясування витоків такого дискомфорту та надання кваліфікованої допомоги працівникові, який її потребує.

Окремо варто говорити про профілактику алкоголізму серед особового складу структурних підрозділів внутрішніх справ. За даними, отриманими в результаті авторських досліджень українських кримінологів, уживання спиртних напоїв у службовий час є досить поширеним явищем в органах внутрішніх справ. Алкоголізм працівників ОВС є системною проблемою, яка потребує системного підходу до свого вирішення.

За результатами, отриманими в ході нашого дослідження, можемо говорити про амбівалентне ставлення з боку оточуючих колег до осіб, котрі дозволяють собі з'являтися на службі у стані сильного алкогольного сп'яніння. 52% опитаних працівників на питання «Як слід вчинити з працівником, який з'явився на службі у стані сильного алкогольного сп'яніння» обрали заходи суворого впливу (31% вважають за доцільне звільнити із органів внутрішніх справ, 21% - притягти до дисциплінарної відповідальності), а 48% опитаних працівників як адекватні обрали м'які форми впливу (30% обрали варіант «суворо попередити працівника», 11% вважають адекватною формою впливу «викликати на суд трудового колективу», 7% опитаних вважають за доцільне не реагувати). За такого розподілу думки працівників ОВС можна констатувати, що існує певний потенціал стосовно використання осуду професійного колективу в протидії поширенню згаданого негативного явища, проте він не є значним. Уживання алкоголю та інтенсивне вживання тютюнових виробів може бути результатом згубної звички в такий спосіб знімати стрес та розслабитись. У зв'язку з цим профілактичний вплив має роботи і психологічна служба ОВС.

Серед профілактичних заходів, що дозволяють своєчасно встановлювати осіб, котрі вживають наркотичні та психотропні речовини, є щорічний медичний огляд працівників ОВС. Значну роль у профілактиці даного явища має відігравати й начальник підрозділу, який повинен володіти усією повнотою інформації щодо підлеглих.

Стосовно працівників, котрі мають проблеми з якістю виконання службових обов'язків через відсутність мотивації до якісного виконання службових обов'язків, необхідно встановити, який саме чинник впливає на його цілеспрямовання найбільш суттєво. У своїй повсякденній діяльності людина, формуючи власну поведінку, враховує реакцію оточуючих. Штучна диференціація сили впливу на мотиваційну сферу працівника, у тому числі на його цілеспрямовання, різних кіл спілкування дозволить визначити

оптимальні засоби індивідуальної профілактики спричинення злочинної шкоди працівниками ОВС при виконанні службових обов'язків. У ролі таких кіл спілкування (агентів впливу) на цілеспрямування працівників ОВС доцільно виділити сім'ю, професійний колектив, керівний склад, і зокрема безпосереднього начальника.

Про врахування особливої ролі сім'ї у профілактичній роботі серед особового складу органів та підрозділів внутрішніх справ свідчить той факт, що на кожного керівника підрозділу покладено обов'язок відвідувати працівника за місцем мешкання, встановлювати його сімейно-побутові умови.

Як свідчать результати проведеного опитування працівників ОВС, сім'я для міліціонера виступає достатньо напруженим у плані конфліктів середовищем. Про це ж свідчать кримінологічні дослідження науковців.¹⁴⁸

64% опитаних нами працівників визнали, що вони стурбовані конфліктами із чоловіком (дружиною). При цьому працівники ОВС вбачають доцільним втручання в разі негідного поводження в побуті, зокрема вчинення насильницьких дій щодо членів сім'ї з боку сторонніх осіб. За даними проведеного опитування, 33% респондентів вважають необхідним винести суворе попередження працівникові, який вчинює зазначені дії, а 23% вбачають розумним викликати його на суд товариського колективу підрозділу, ще 12% опитаних обстоюють необхідність звільнення працівників, котрі припускають подібні факти, а 13% респондентів наполягають на притягненні працівника до кримінальної відповідальності. Лише 3% опитаних працівників ОВС вважають, що немає необхідності реагувати на факти вчинення насильницьких дій у побуті.

Розв'язання найбільш типових сімейних конфліктів та підвищення конфліктологічної культури працівників ОВС у цілому в ході соціально-гуманітарної підготовки особового складу може сприяти зниженню рівня конфліктності найбільш близької до особи, в емоціональному плані, групи. У свою чергу, це має позитивно відбитися на якості виконання службових завдань. Заслуговує на увагу й подальший розвиток ідеї створення спеціалізованих кризово-консультативних центрів з питань проблем сімей працівників ОВС. З огляду на специфіку роботи міліціонерів, навантаження та режим праці, така допомога здається особливо необхідною як для самих працівників, так і для членів їх сімей. Своєчасна допомога фахівця в кризових ситуаціях дозволить працівникам ОВС уникнути багатьох конфліктів у сімейній сфері, у тому числі із застосуванням насильства.

При цьому будь-яка робота з родиною працівника ОВС має здійснюватися з урахуванням індивідуальних рис конкретного правоохоронця та за наявності згоди на це працівника та членів його сім'ї. Стосунки в сімейній сфері є дуже особистісними, емоційно забарвленими,

¹⁴⁸ Ігнатів О. М. Насильницькі злочини, що вчиняються працівниками органів внутрішніх справ України: кримінологічна характеристика, детермінація та попередження: монографія / О. М. Ігнатів. – Х. : ТОВ „Видавництво «Формат Плюс»”, 2008.

тому зрозумілим є прагнення людини зберегти внутрішню автономність сім'ї. Будь-яке втручання є небезпечним для збереження тієї цілісності, яка має бути їй притаманна. Зовнішній вплив у жодному разі не повинен набувати форми контролю над сімейною сферою працівника. Більш доцільним має бути створення умов зі зміцнення цінності сімейних відносин серед особового складу працівників внутрішніх справ.

Підтримка сім'ї має відбуватися й через сприяння популяризації суспільного значення правоохоронної діяльності працівників ОВС. За умов поширення правового нігілізму в сучасному суспільстві в родинях працівників важко зберегти шанобливе ставлення до людини, котра виконує високий обов'язок правоохоронця. Тим більше, що підтвердження цінності правоохоронної діяльності в суспільстві, зокрема, через зміцнення соціального захисту працівників ОВС, має низку суттєвих недоліків. Невдоволення близьких родичів рівнем матеріальної компенсації за виконувану працівником роботу є одним із панівних чинників детермінації сімейних конфліктів, і тому створення гідних умов роботи для працівників ОВС сьогодні є пріоритетним напрямом: адекватна до складності служби заробітна плата, вирішення питань із наданням службового житла, виконання соціальних пілг, передбачених законами тощо.¹⁴⁹

Думка членів сім'ї, як правило, має суттєве значення для людини. Відповідно, й заходи профілактичного впливу мають це враховувати та спрямовуватися певним чином через сім'ю. Подальше дослідження проблем сімейної сфери працівників ОВС є актуальним напрямком, у тому числі й кримінологічних досліджень.

Зрозуміло, що сила сприйняття впливу сім'ї залежить від тих акцентів, що розставляє сама особа. Самостійним джерелом, яке чинить суттєвий вплив на формування цілеспрямованості працівників ОВС, є професійний колектив із притаманними йому соціальними нормами та установками. Обізнаність у силі впливу оточуючого професійного середовища на формування поведінки працівником дозволить з'ясувати, чи можна мотиваційну сферу працівника корегувати впливом трудового колективу.

У ході профілактичної роботи щодо осіб, для яких ключовим орієнтиром при формуванні власної поведінки є думка колег, особливу роль відіграє встановлення тих цілей, котрі є інтегративними для колективу, соціальних норм та установок, що склалися на рівні підрозділу. Для індивідуальної профілактики заподіяння злочинної шкоди працівниками ОВС при виконанні службових обов'язків, на нашу думку, є необхідним проведення оцінки установок, що їх поділяє більшість членів колективу, та

¹⁴⁹ Ігнатов О. М. Насильницькі злочини, що вчиняються працівниками органів внутрішніх справ України: кримінологічна характеристика, детермінація та попередження: монографія / О. М. Ігнатов. – Х. : ТОВ „Видавництво «Формат Плюс»”, 2008; Сторчилова Н. В. Коррупция в органах внутренних дел и ее предупреждение : автореф. дис. на соиск. учен. степ. канд. юрид. наук : спец. 12.00.08 „Уголовное право и криминология; уголовно-исполнительное право” / Н. В. Сторчилова. – М., 2010.

правил поведінки, що є прийнятними в підрозділі. Адже від тих цілей, що засвоюють працівники у якості інтегруючих на рівні професійної спільноти та в залежності від тих засобів, що пропонуються як прийнятні формується цілеспрямованість суб'єкта, й відповідно, його поведінка.

Самостійне значення має регіональна субкультура, соціальні норми та установки спільноти певного регіону, без урахування якої вести мову про якісний аналіз субкультури працівників конкретного підрозділу не можна. Тому будь-яке дослідження стандартів поведінки, що існують у кожному конкретному колективі, має відбуватися в контексті дослідження регіональної субкультури.

На рівні колективу профілактичний вплив на працівника ОВС повинен здійснюватися через стимулювання соціального контролю над поведінкою окремого працівника. Необхідною умовою такого впливу виступає сприйняття оточуючими певної поведінки як неприпустимої та засуджуваної. Іншими словами, соціальними санкціями можна корегувати лише девіантну поведінку – поведінку, що не відповідає цілям, котрі поділяє більшість членів колективу, та засобам, які є прийнятними для досягнення цих цілей у колективі.

За результатами нашого опитування працівників ОВС, у цілому працівники не визнають дієвим заходом профілактики порушень дисципліни та законності осуд трудового колективу. Найбільшу кількість відповідей такий варіант реагування (виклик на суд трудового колективу) отримав щодо працівників, котрі дозволяють негідне поводження в побуті, зокрема насильство в сім'ї; найменш ефективним суд трудового колективу, як зазначають респонденти, буде в разі скоєння працівником службових злочинів, зокрема, службового підроблення.

Має сенс вивчення кожного окремого колективу задля встановлення тих форм поведінки, що є засуджуваними чи прийнятними, та будування профілактичної роботи з урахуванням специфіки колективу кожного підрозділу. Якщо в колективі, наприклад, уживання алкоголю є в цілому прийнятним, то окремому працівникові важко буде утриматися від спільного розпивання спиртних напоїв поза службою та у службовий час.

Поряд із професійним колективом, який виступає одним із основних чинників впливу на мотиваційну сферу працівника, варто виокремити й особливу роль керівника підрозділу відносно безпосередньо підпорядкованого особового складу. Видається правильним і цілком закономірним те, що нормативно-правовими документами МВС України прямо передбачений обов'язок начальників проводити виховні заходи щодо підлеглих.

Тому грамотна кадрова політика щодо формування керівної ланки, що постійно перебуває в центрі дослідницької уваги поліцейств, є необхідним складником якісного функціонування органів та підрозділів внутрішніх

справ.¹⁵⁰ За сучасних умов вона повинна полягати у створенні умов для того, щоб гідні професіонали були зацікавлені продовжувати службу в ОВС та очолювати колективи, що позитивно впливатиме на службову діяльність підрозділів у цілому.

Професіоналізм, як зазначає В.Л. Лапшина, це «така властивість особистості працівника, яка забезпечує вирішення професійних завдань найбільш ефективними, соціально схвалюваними методами, з постійною спрямованістю на подальший розвиток і максимальне використання особистісного творчого потенціалу».¹⁵¹

Сутнісною ознакою професіоналізму є творчий пошук нових, більш ефективних нетривіальних засобів вирішення службових задач. Професійні вміння та навички мають створювати необхідні умови для якісного виконання службових обов'язків. Вимога виконувати службові обов'язки суворо в межах закону (*суспільно схвалювані методи*) потребує від працівника майстерності приймати правильні рішення за умов браку часу та інформації. Тому від того, наскільки ефективно він розпоряджається часом та уміє здобувати інформацію, правильно її інтерпретує й використовує, залежить якість виконання службових обов'язків.

Якщо керівник є професіоналом, він зможе надати кваліфіковану допомогу підлеглим працівникам у виконанні ними своїх службових обов'язків, і це відіграватиме певну профілактичну роль. У разі ж, якщо керівник не є професіоналом, своїми вказівками та вимогами він сприятиме порушенням законності серед підлеглих, адже не буде вимогливим до засобів вирішення службових завдань. Тому індивідуально-виховна робота повинна починатися з керівної ланки.

Оптимальним для втілення заходів індивідуальної виховної роботи є поєднання в особі керівника начальника та авторитетної в колективі людини. Керівник підрозділу матиме авторитет серед підлеглих передусім за умови високого власного культурного рівня, уміння налагоджувати міжособистісні стосунки, здатність виконувати представницькі функції й витримувати робоче навантаження. За таких умов виконання начальником виховної ролі відбувається природно, гармонійно поєднуючись зі службовою діяльністю, збільшується й ефективність профілактики порушень дисципліни та законності в колективі органу чи підрозділу внутрішніх справ.

Необхідними умовами забезпечення якісної індивідуально-профілактичної, у тому числі виховної роботи в підрозділі з боку начальника є повага честі та гідності підлеглих працівників, справедлива оцінка ролі кожного підлеглого в досягненні завдань, що стоять перед підрозділом у

¹⁵⁰ Ігнатов О. М. Протидія кримінальному насильству в органах внутрішніх справ : наук.-практ. рек. / О. М. Ігнатов, О. О. Кашкаров, О. Б. Шигонін. – Сімферополь : КРП „Видавництво” „Кримнавчпеддержвидав”, 2010.

¹⁵¹ Лапшина В. Л. Професіоналізм в діяльності органів внутрішніх справ: проблеми теорії та практики : підручник / В. Л. Лапшина. – Х. : Видав. СПД ФО Вапнарчук Н. М., 2005, С.29-30.

цілому, неприпустимість конформного ставлення до проявів цинізму та грубого поводження серед підлеглих, неухильне дотримання законності у професійній діяльності, сприяння кар'єрному та особистісному зростанню підлеглих, підтримання ініціативи в підрозділі. Керівник повинен насамперед із повагою ставитися до підлеглих, демонструючи власним прикладом, як саме має відбуватися спілкування в підрозділі. Не принесуть результату заклики про неприпустимість грубості, коли вона щодня демонструється в колективі. Подвійні стандарти особливо гостро відчуватимуть молоді працівники, котрі, щойно закінчивши вищий навчальний заклад, прийшли для проходження служби у практичний підрозділ. Соціалізація у професійному середовищі повинна відбуватися через засвоєння високих стандартів спілкування та професійної діяльності. Від керівника підрозділу залежить і створення умов для особистого культурного розвитку підлеглих, а формування ціннісного рівня є необхідною умовою протидії професійній деформації працівників ОВС. Відбір на керівні посади повинен включати встановлення культурного рівня кандидата, а також рівня його професійної компетенції.

Від наданої підлеглими оцінки має залежати й подальша кар'єра керівника. У зв'язку із чим пропонуємо доповнити п. 4.11 Розділу IV «Порядок організації, підготовки, проведення атестування та затвердження висновку атестаційної комісії» Інструкції «Про порядок проведення атестування особового складу органів внутрішніх справ України», затвердженої наказом МВС України № 181 від 22.03.2005 р. виклавши ч. 6 у наступній редакції: «Для керівників усіх рівнів як додаткові критерії їх діяльності враховуються також стан дисципліни і правопорядку в керованих ними органах та підрозділах, думка очолюваного колективу щодо морально-ділових якостей особи, яка призначається та її культурний рівень. Оцінку надану колективом очолюваного підрозділу обов'язково відображати у матеріалах за результатами атестації».

Цікавою та слушною, на нашу думку, є пропозиція російського дослідника О.М. Варигіна про доцільність розширення системи конкурсного заміщення окремих, перш за все керівних, вакантних посад в органах внутрішніх справ.¹⁵²

Формами профілактичної роботи керівного складу виступає проведення співбесід з підлеглими працівниками щодо недопущення поведінки, яка може бути несумісною з займаною посадою та відвідування за місцем постійного проживання з метою встановлення побутових умов та стану атмосфери в родині підлеглого. Перелік форм профілактичної роботи не є вичерпним.

¹⁵² Варыгин А. М. Преступность сотрудников органов внутренних дел и проблемы воздействия на нее : дис. ... д-ра юрид. наук : 12.00.08 / Варыгин Александр Николаевич. – Саратов, 2003.

Окремий вид індивідуально-профілактичних заходів, що безпосередньо впливають зі специфіки роботи органів внутрішніх справ, становлять спеціальні цільові інструктажі щодо порядку дій у типових ситуаціях виконання службових обов'язків та фізична підготовка працівників ОВС. До першої групи входить стандартний набір можливих дій у стандартних ситуаціях виконання службових обов'язків для того, щоб працівник засвоїв норму закону, тренінги щодо реалізації правових повноважень при виконанні службових обов'язків.

Додаток А

Шановний учасник опитування!

Пропонуємо Вам взяти участь в опитуванні, присвяченому вивченню деяких проблем, що виникають при виконанні працівниками ОВС службових обов'язків. Своє ім'я і прізвище вказувати не треба. Ми гарантуємо повну анонімність і конфіденційність Ваших відповідей. Результати дослідження будуть використані виключно в узагальненому вигляді.

Будь ласка, відповідайте на питання анкети відкрито і чесно, висловлюючи власну точку зору. Заповнюйте анкету самостійно, оскільки обговорення питань з іншими учасниками опитування може викривити результати.

Дякуємо Вам за допомогу в проведенні дослідження!

1. Чи згодні Ви з твердженням, що співробітникам міліції надано достатньо повноважень для виконання службових обов'язків:

1	так	3%
2	швидше так	8%
3	швидше ні	42,5%
4	ні	47,5%

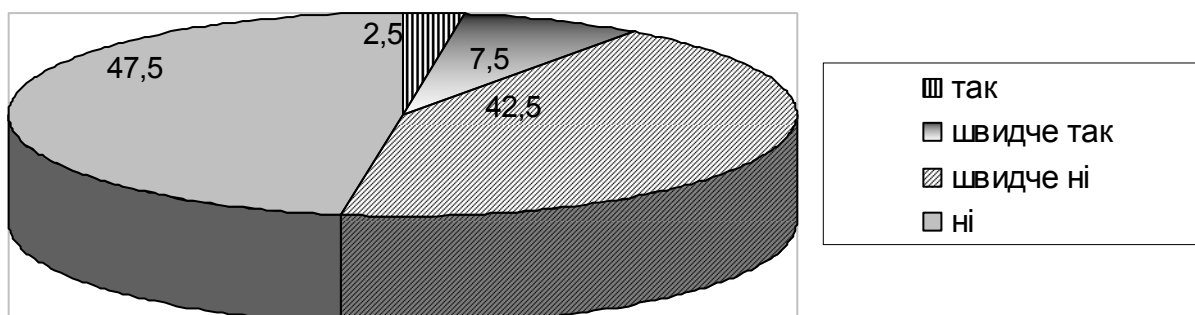

2. Якою мірою Ви стурбовані конфліктом з начальником:

1	стурбований	14%
2	швидше стурбований, чим не стурбований	36%
3	швидше не стурбований, чим стурбований	36%
4	не стурбований	14%

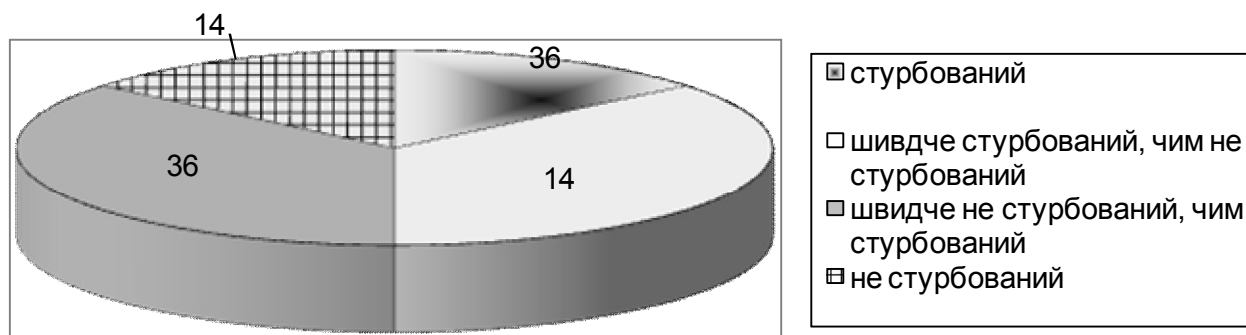

3. Якою мірою Ви стурбовані конфліктом з колегами:

1	стурбований	13%
2	швидше стурбований, чим не стурбований	34%
3	швидше не стурбований, чим стурбований	32%
4	не стурбований	31%

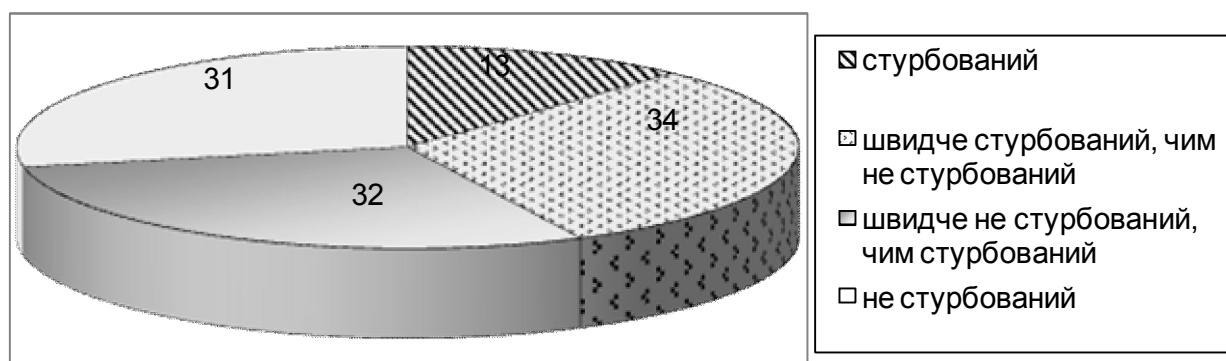

4. Якою мірою Ви стурбовані конфліктом з дружиною (чоловіком) :

1	стурбований	35%
2	швидше стурбований, чим не стурбований	29%
3	швидше не стурбований, чим стурбований	13%
4	не стурбований	23%

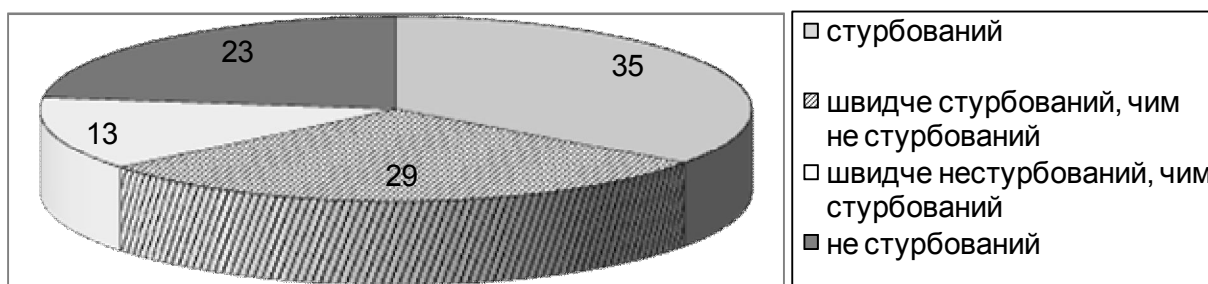

5. Якою мірою Ви стурбовані тим, що не зможете притягнути до відповідальності винну особу :

1	стурбований	34%
2	швидше стурбований, чим не стурбований	31%
3	швидше не стурбований, чим стурбований	14%
4	не стурбований	21%

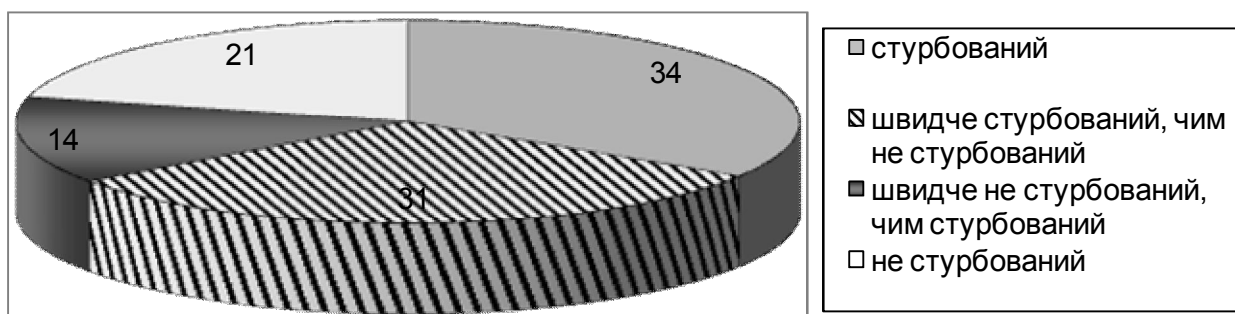

13. Якою мірою стурбовані Ви тим, що порушите закон:

1	стурбований	33%
2	швидше стурбований, чим не стурбований	38%
3	швидше не стурбований, чим стурбований	13%
4	не стурбований	16%

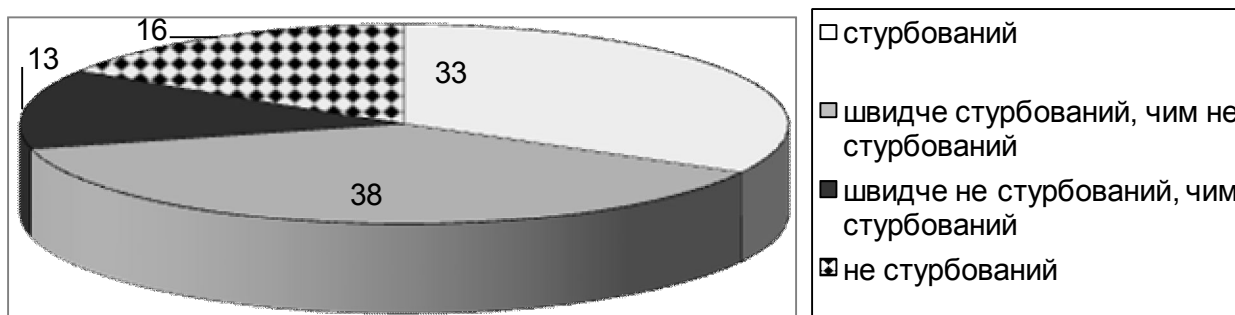

7. Якою мірою стурбовані Ви тим, що отримаєте стягнення:

1	стурбований	28%
2	швидше стурбований, чим не стурбований	38%
3	швидше не стурбований, чим стурбований	17%
4	не стурбований	17%

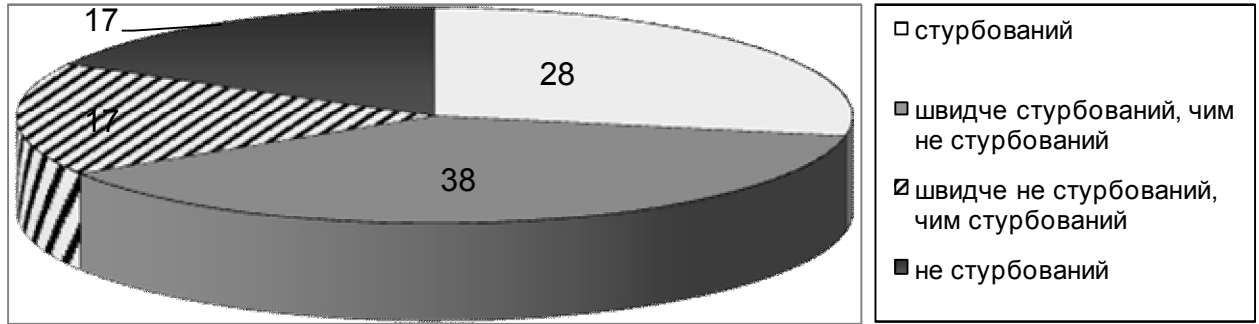

8. Якою мірою штурбовані Ви тим, що можете опинитися в ситуації, небезпечної для життя і здоров'я :

1	штурбований	41%
2	швидше штурбований, чим не штурбований	24%
3	швидше не штурбований, чим штурбований	28%
4	не штурбований	17%

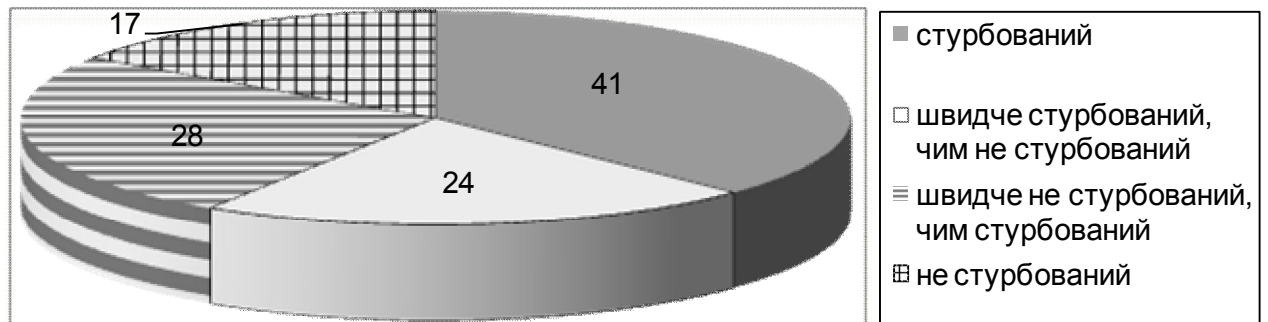

9. Як слід вчинити з працівником міліції, котрий жорстоко поводить з підозрюваним заради інтересів служби:

1	звільнити	2%
2	суворо попередити	34%
3	викликати на суд трудового колективу	6%
4	притягнути до кримінальної відповідальності	8%
5	притягнути до дисциплінарної відповідальності	13%
6	дати шанс виправитися	25%
7	не реагувати	12%

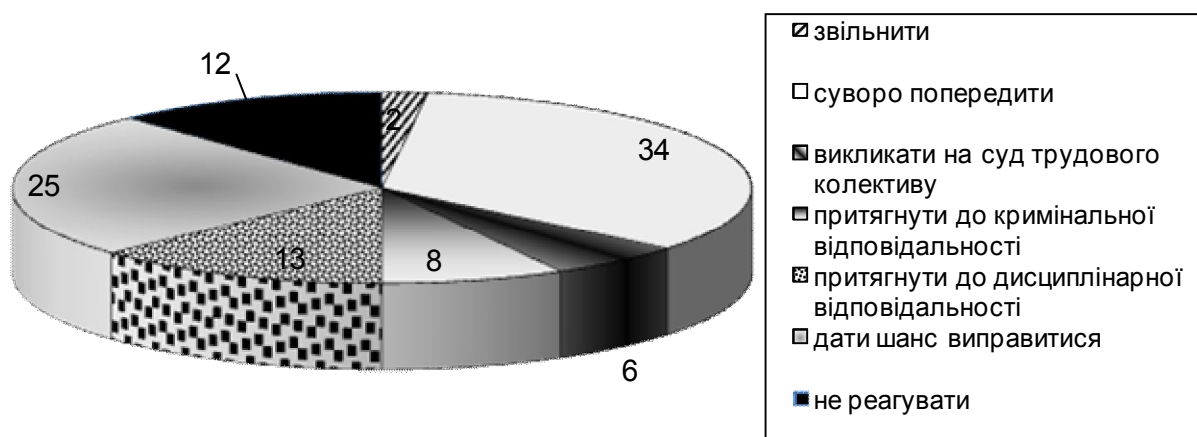

10. Як слід вчинити з працівником міліції, який безпричинно жорстоко поводить ся з підозрюваним:

1	звільнити	19%
2	суворо попередити	25%
3	викликати на суд трудового колективу	8%
4	притягнути до кримінальної відповідальності	11%
5	притягнути до дисциплінарної відповідальності	21%
6	дати шанс виправитися	16%

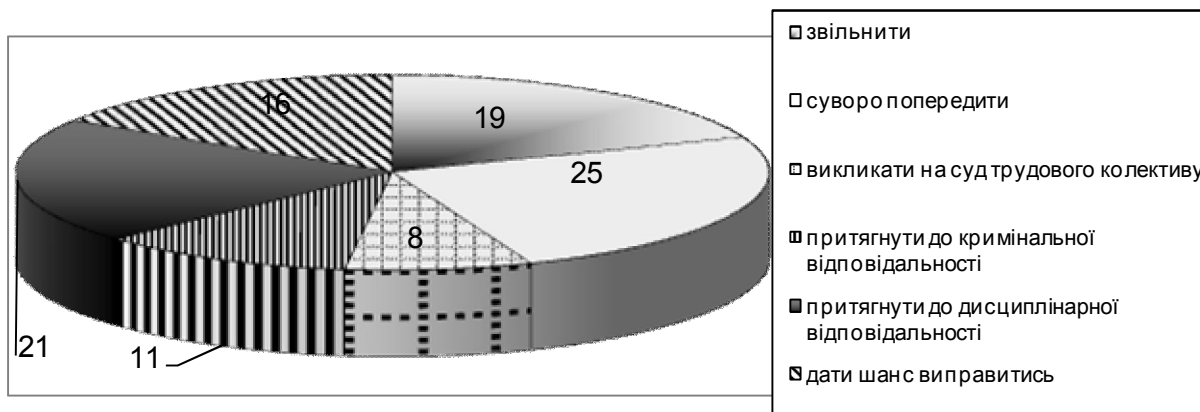

11. Як слід вчинити з працівником міліції, який отримує незаконну винагороду за виконання незаконних дій:

1	звільнити	28%
2	суворо попередити	23%
3	викликати на суд трудового колективу	7%
4	притягнути до кримінальної відповідальності	17%
5	притягнути до дисциплінарної відповідальності	11%
6	дати шанс виправитися	5%
7	не реагувати	9%

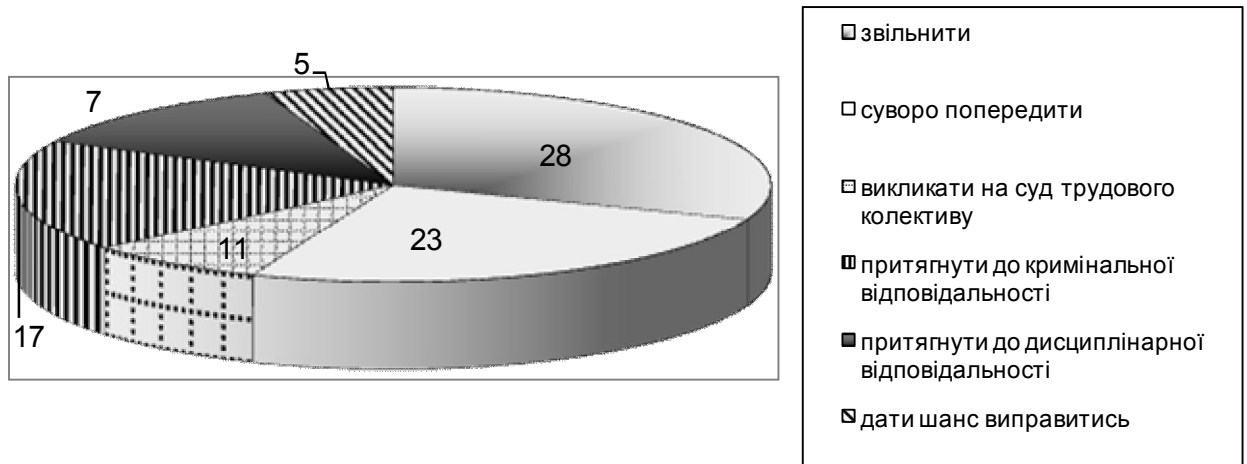

12. Як слід поступити з працівником, котрий отримує незаконну винагороду за виконання дій, що передбачені законом:

1	звільнити	13%
2	суворо попередити	24%
3	викликати на суд трудового колективу	6%
4	притягнути до кримінальної відповідальності	6%
5	притягнути до дисциплінарної відповідальності	10%
6	дати шанс виправитися	15%
7	не реагувати	26%

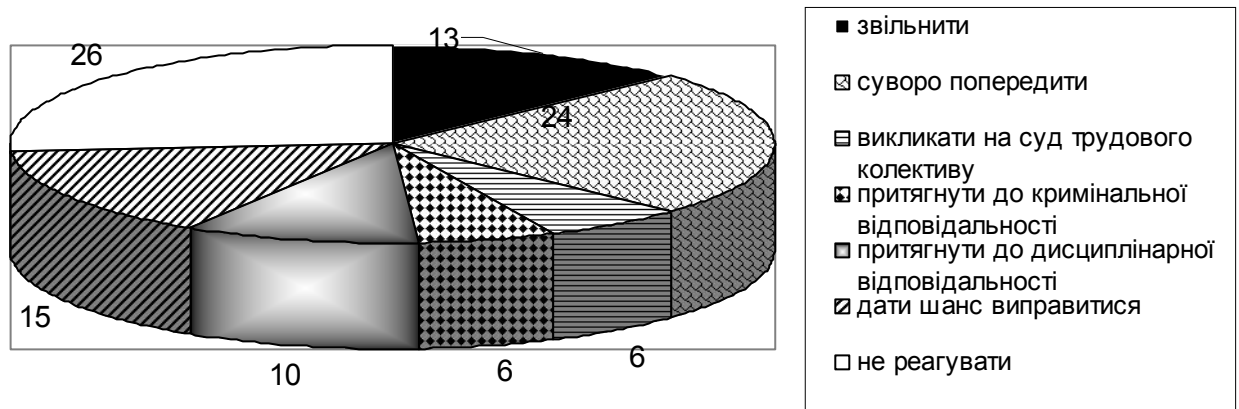

13. Як слід вчинити з працівником міліції, який з'явився на службі в стані сильного алкогольного сп'яніння:

1	звільнити	31%
2	суворо попередити	30%
3	викликати на суд трудового колективу	11%
4	притягнути до дисциплінарної	21%

	відповідальності	
5	дати шанс виправитися	7%

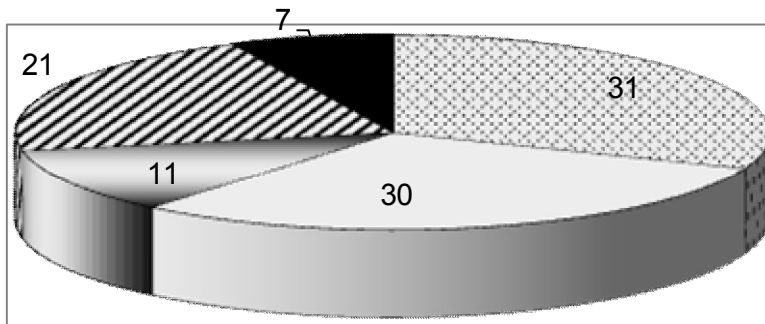

- звільнити
- суворо попередити
- викликати на суд трудового колективу
- притягнути до дисциплінарної відповідальності
- дати шанс виправитися

14. Як слід поступити з працівником міліції, який скоїв крадіжку:

1	звільнити	46%
2	суворо попередити	4%
3	викликати на суд трудового колективу	1%
4	притягнути до кримінальної відповідальності	46%
5	дати шанс виправитися	3%

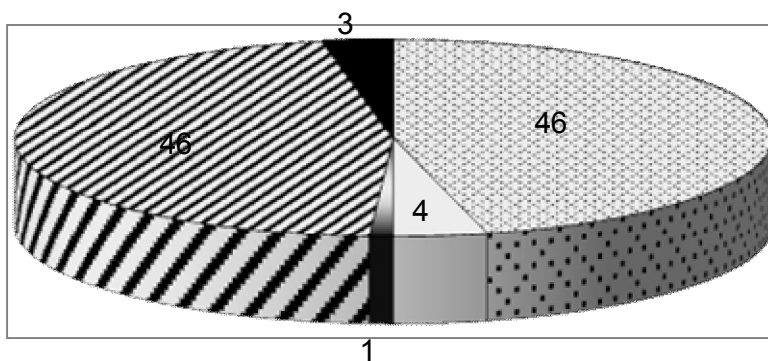

- звільнити
- суворо попередити
- викликати на суд трудового колективу
- притягнути до кримінальної відповідальності
- дати шанс виправитися

15. Як слід вчинити з працівником міліції, котрий скоїв вбивство поза службою:

1	звільнити	17%
2	викликати на суд трудового колективу	5%
3	притягнути до кримінальної відповідальності	76%
4	притягнути до дисциплінарної відповідальності	1%
5	дати шанс виправитися	1%

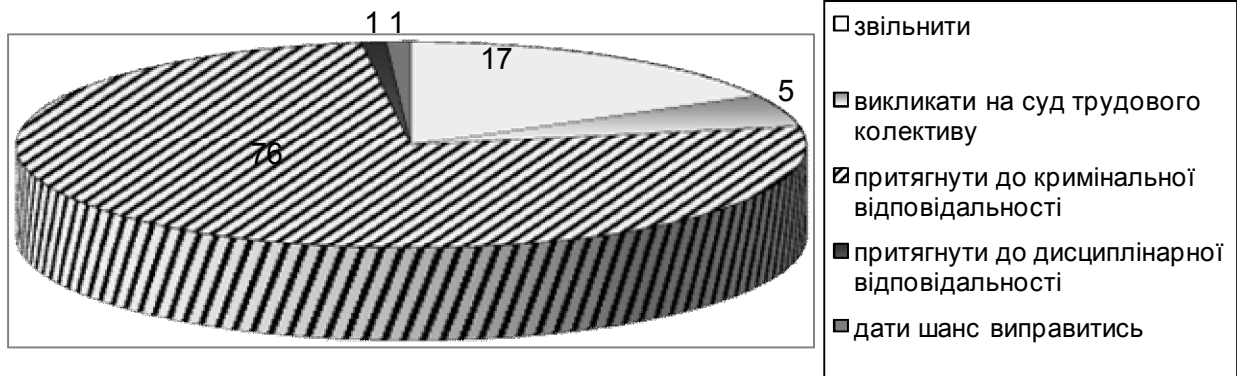

16. Як слід вчинити з працівником міліції, який дозволяє собі негідну поведінку в побуті (наприклад, насильство в сім'ї):

1	звільнити	12%
2	суворо попередити	33%
3	викликати на суд трудового колективу	23%
4	притягнути до кримінальної відповідальності	13%
5	притягнути до дисциплінарної відповідальності	2%
6	дати шанс виправитися	14%
7	не реагувати	3%

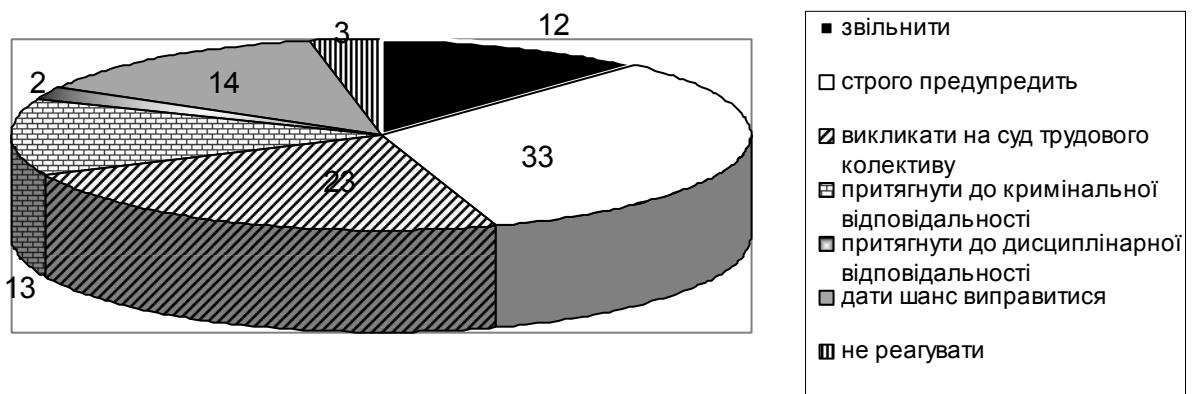

17. Як слід вчинити з працівником міліції, котрий фальсифікує офіційні документи для спрощення виконання службових завдань:

1	звільнити	17%
2	суворо попередити	34%
3	викликати на суд трудового колективу	2%
4	притягнути до кримінальної відповідальності	11%
5	притягнути до дисциплінарної відповідальності	22%
6	дати шанс виправитися	9%
7	не реагувати	5%

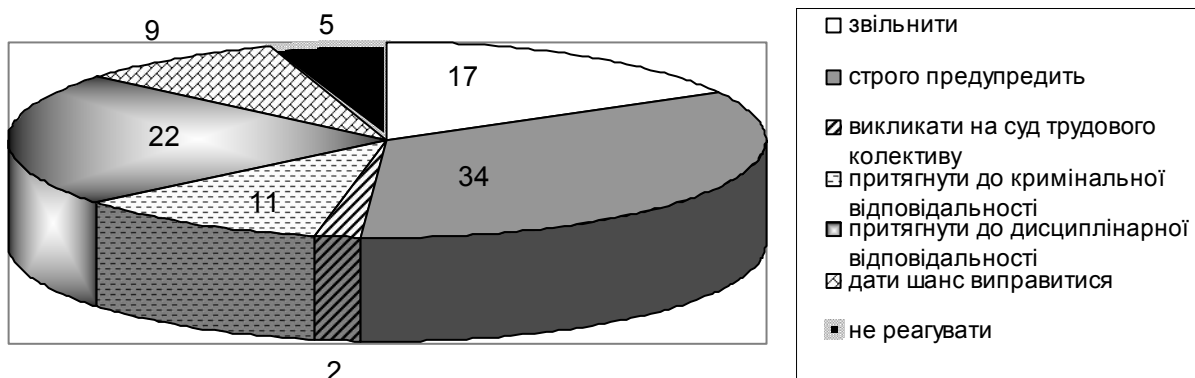

18. Як слід вчинити з працівником, котрий скоїв ДТП із смертельними наслідками:

1	звільнити	20%
2	суворо попередити	1%
3	викликати на суд трудового колективу	5%
4	притягнути до кримінальної відповідальності	63%
5	притягнути до дисциплінарної відповідальності	5%
6	дати шанс виправитися	4%

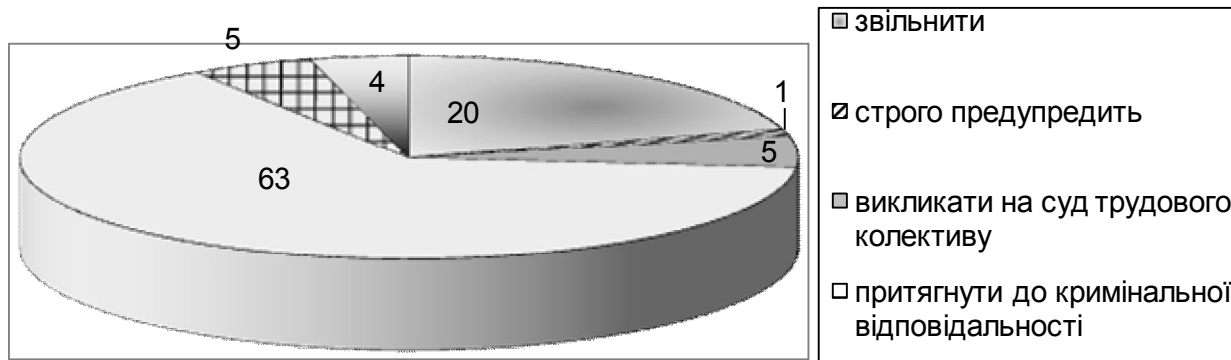

19. Якою мірою Ви згодні з висловлюванням «Закон як дишло, куди повернув, туди і вийшло»:

1	згоден	26%
2	швидше згоден	44%
3	швидше не згоден	22%
4	не згоден	8%

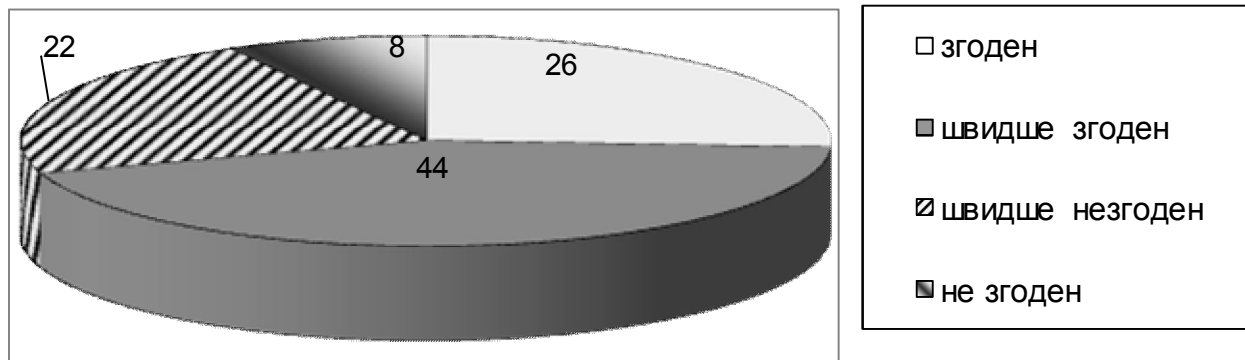

20. Якою мірою Ви згодні з висловлюванням «Якщо міліціонер не уміє обходити закон, то він поганий міліціонер»:

1	згоден	11
2	швидше згоден	28
3	швидше не згоден	40
4	не згоден	21

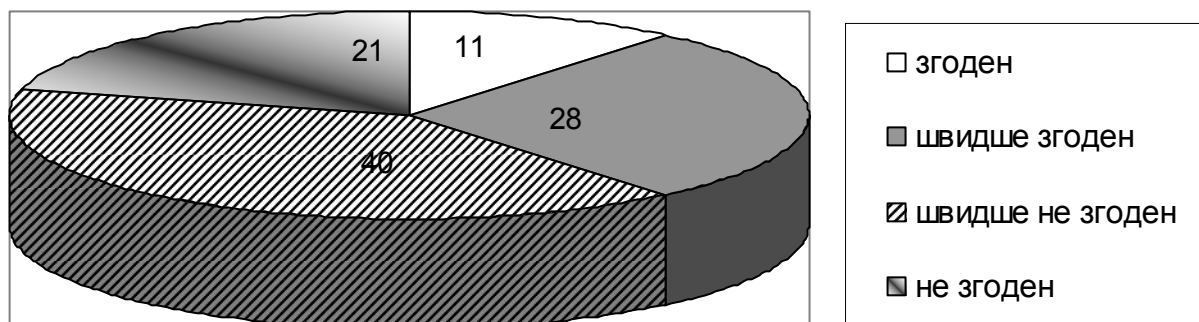

21. Якою мірою Ви згодні з висловлюванням «Службова діяльність міліціонера примушує його вдаватися до обману»:

1	згоден	30%
2	швидше згоден	39%
3	швидше не згоден	20%
4	не згоден	11%

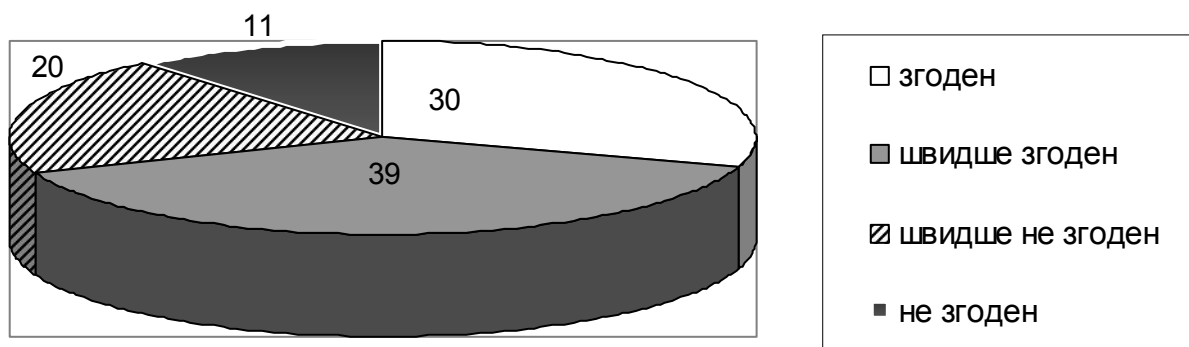

22. Якою мірою Ви згодні з висловлюванням «Адвокати – головні вороги мільйонера»:

1	згоден	7%
2	швидше згоден	24%
3	швидше не згоден	45%
4	не згоден	24%

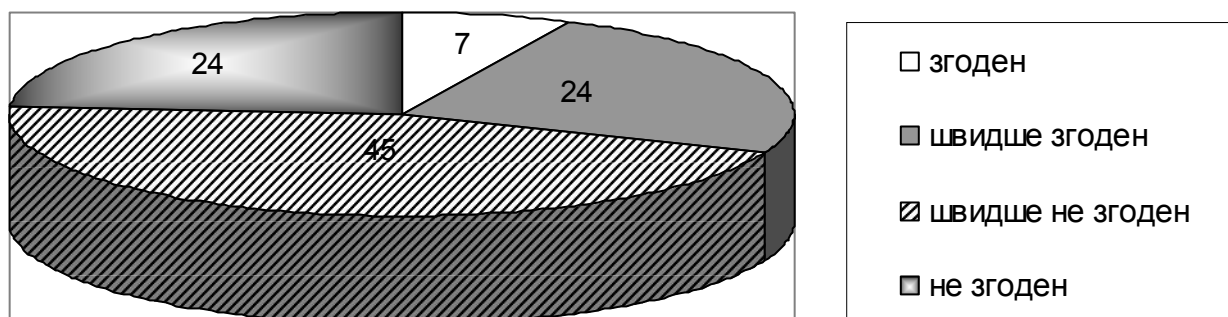

23. Якою мірою Ви згодні з висловлюванням «В міліції є свої неписані закони, які твердіші за усі писані»:

1	згоден	15%
2	швидше згоден	40%
3	швидше не згоден	28%
4	не згоден	17%

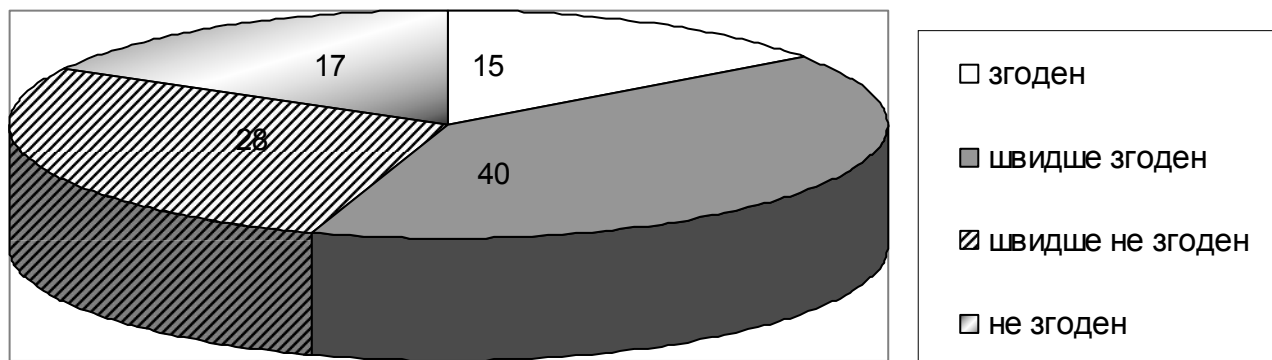

24. Якою мірою Ви згодні з висловлюванням «Закони не можуть мати однакового для всіх сенсу»:

1	згоден	9%
2	швидше згоден	28%
3	швидше не згоден	29%
4	не згоден	34%

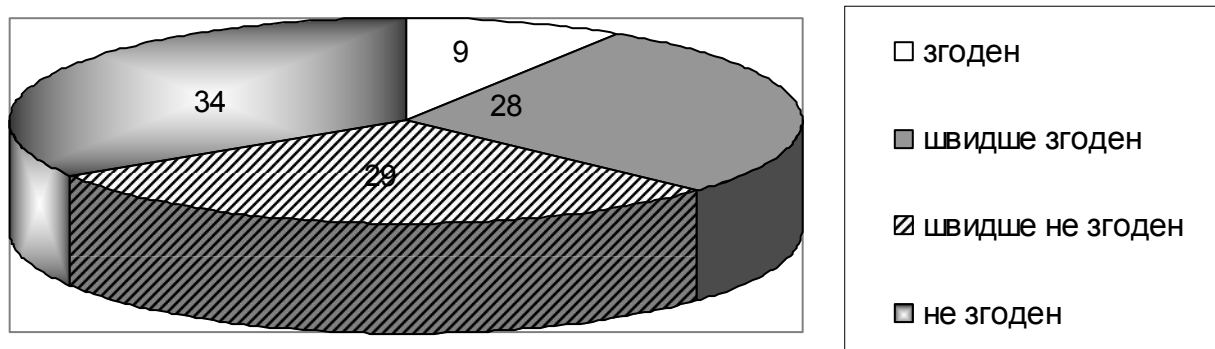

25. Якою мірою Ви згодні з висловлюванням «Немає для міліціонера закону сильнішого, ніж закон влади і підпорядкування»:

1	згоден	6%
2	швидше згоден	21%
3	швидше не згоден	44%
4	не згоден	29%

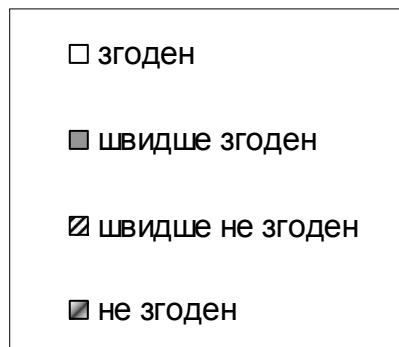
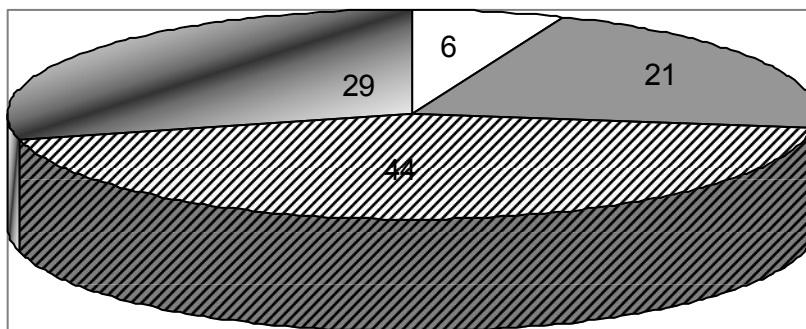

26. Якою мірою Ви згодні з висловлюванням «Закон постановляє справедливніше, ніж людина»:

1	згоден	13%
2	швидше згоден	25%
3	швидше не згоден	38%
4	не згоден	24%

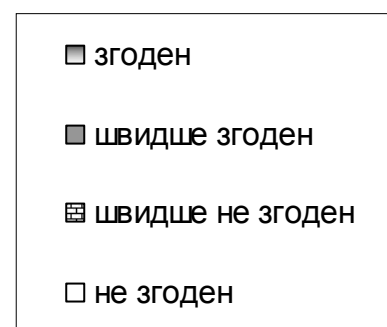
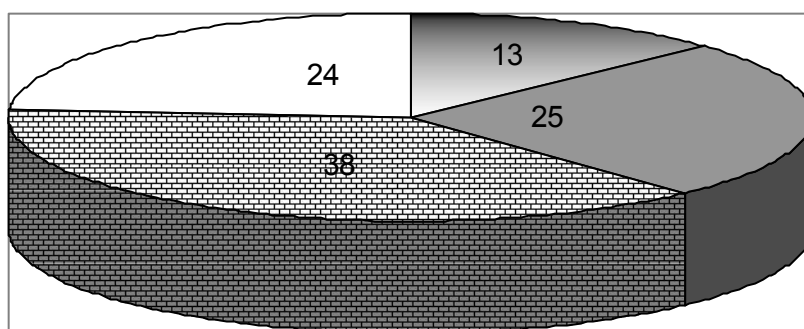

27. Якою мірою Ви згодні з висловлюванням «Під захистом права жоден не буває обманутим»:

1	Згоден	1%
2	швидше згоден	29%
3	швидше не згоден	41%
4	не згоден	29%

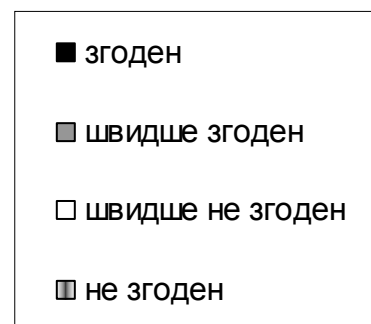
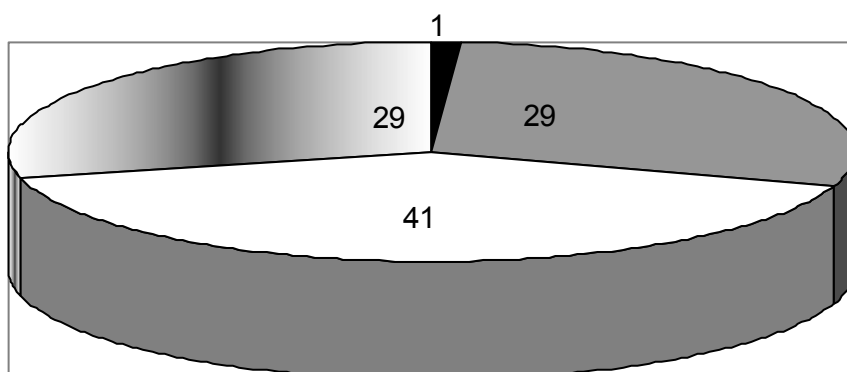

28. Якою мірою Ви згодні з висловлюванням «Закони звертаються до всіх однаково»:

1	Згоден	12%
2	швидше згоден	20%
3	швидше не згоден	39%
4	не згоден	29%

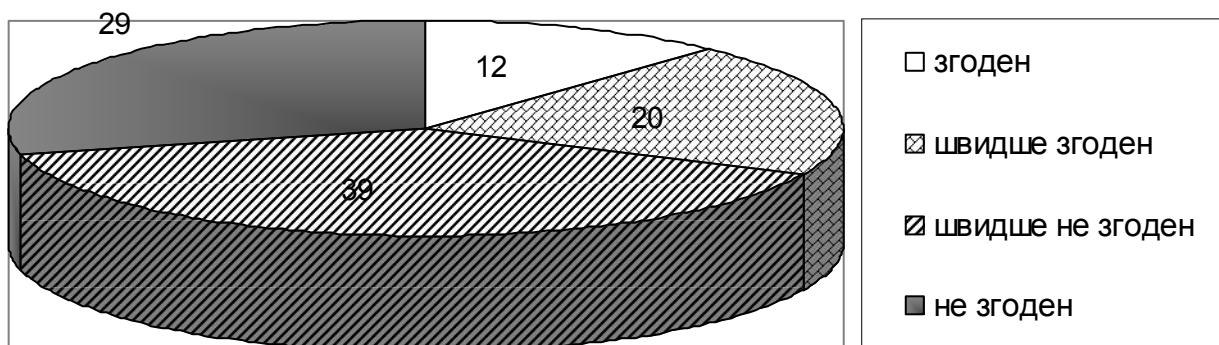

29. Якою мірою Ви згодні з висловлюванням «Ніхто не знаходиться вище за закони»:

1	згоден	12%
2	швидше згоден	24%
3	швидше не згоден	30%
4	не згоден	34%

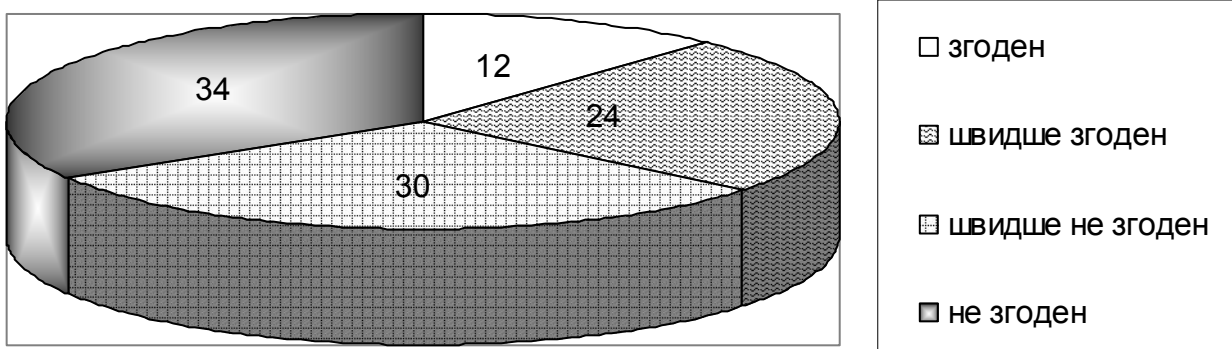

30. Якою мірою Ви згодні з висловлюванням «Правосуддя не знає іншого батька і матері, окрім істини»:

1	згоден	18%
2	швидше згоден	29%
3	швидше не згоден	32%
4	не згоден	21%

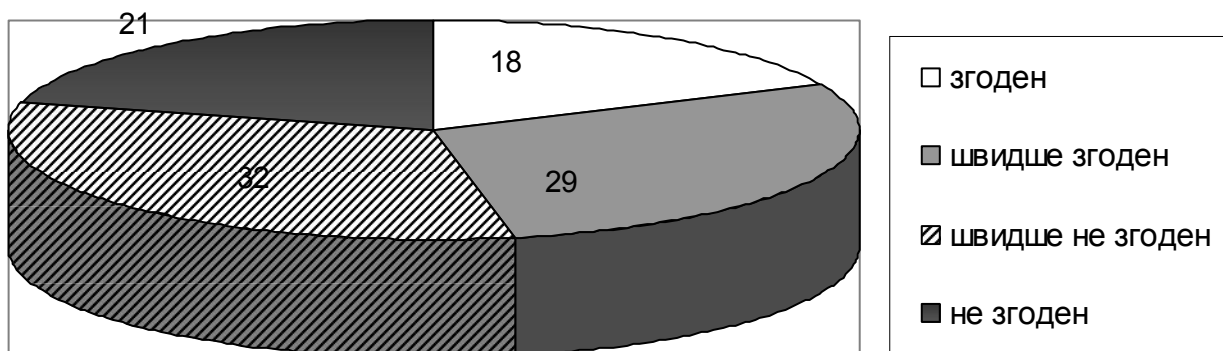

31. Якою мірою Ви згодні з висловлюванням «Право - це те, що є істинним та справедливим»:

1	згоден	22%
2	швидше згоден	48%
3	швидше не згоден	20%
4	не згоден	10%

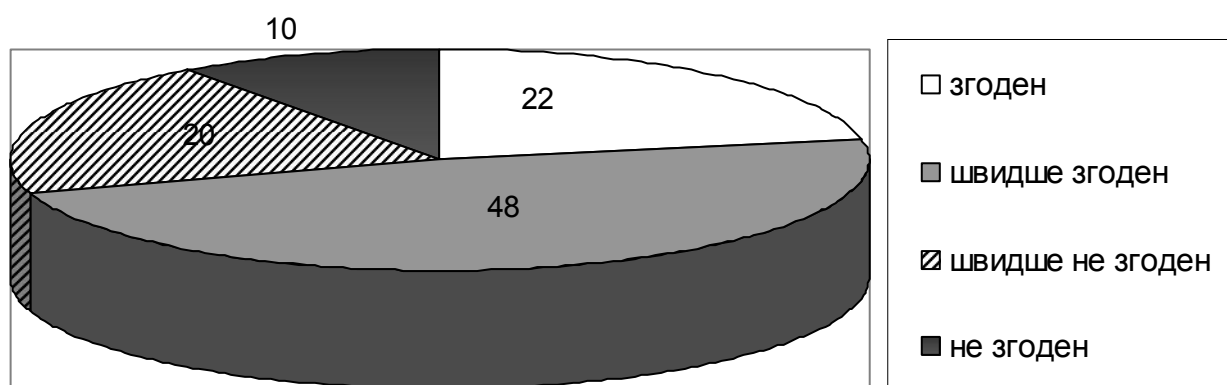

32. Якою мірою Ви згодні з висловлюванням «Людська моральність перешкоджає ствердженню законів»:

1	згоден	16%
2	швидше згоден	54%
3	швидше не згоден	23%
4	не згоден	7%

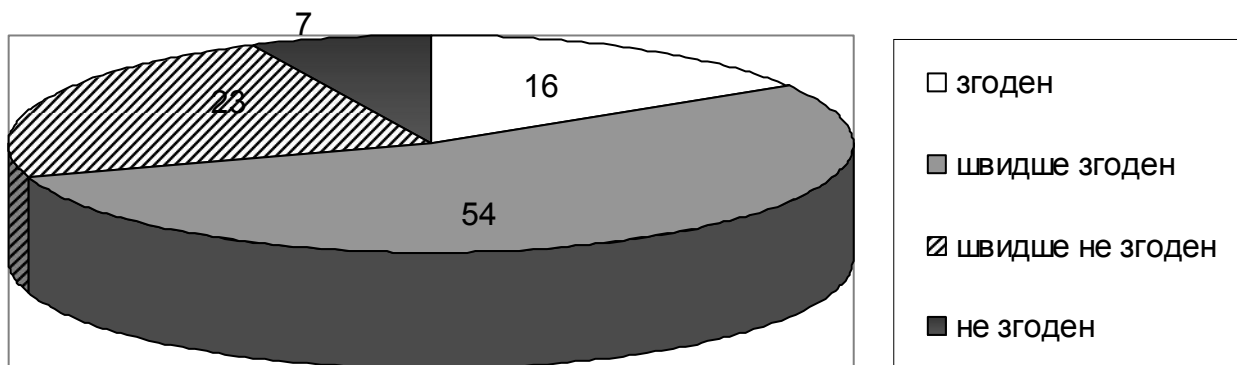

33. Якою мірою Ви згодні з висловлюванням «Необхідність відміняє усі закони»:

1	згоден	2%
2	швидше згоден	19%
3	швидше не згоден	39%
4	не згоден	40%

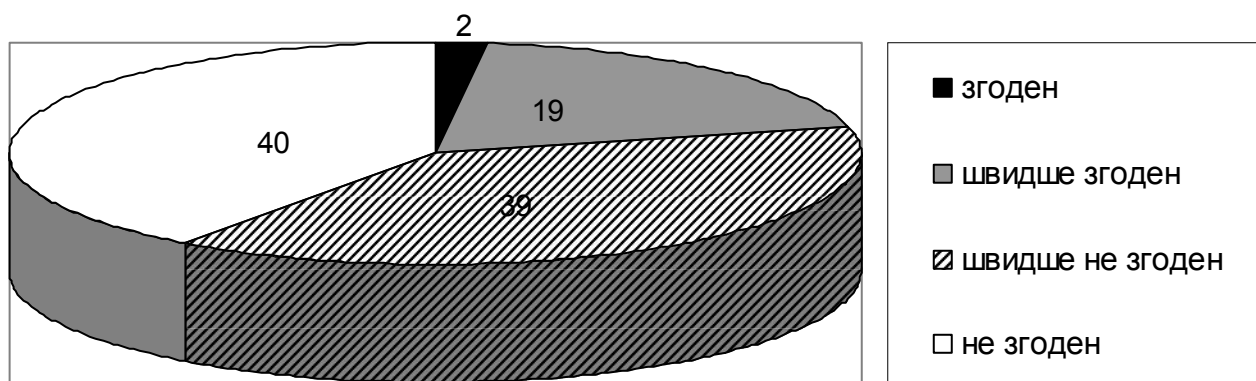

34. Якою мірою Ви згодні з висловлюванням «В міліції думка начальника – це закон»:

1	згоден	12%
2	швидше згоден	40%
3	швидше не згоден	28%
4	не згоден	20%

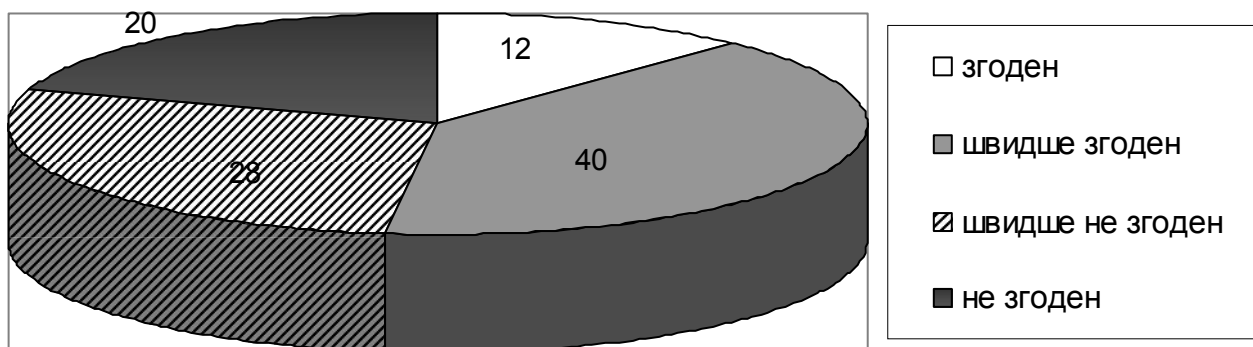

35. Якою мірою Ви згодні з висловлюванням «Завдання міліціонера не встановити правду, а встановити винну особу»:

1	згоден	12%
2	швидше згоден	19%
3	швидше не згоден	41%
4	не згоден	28%

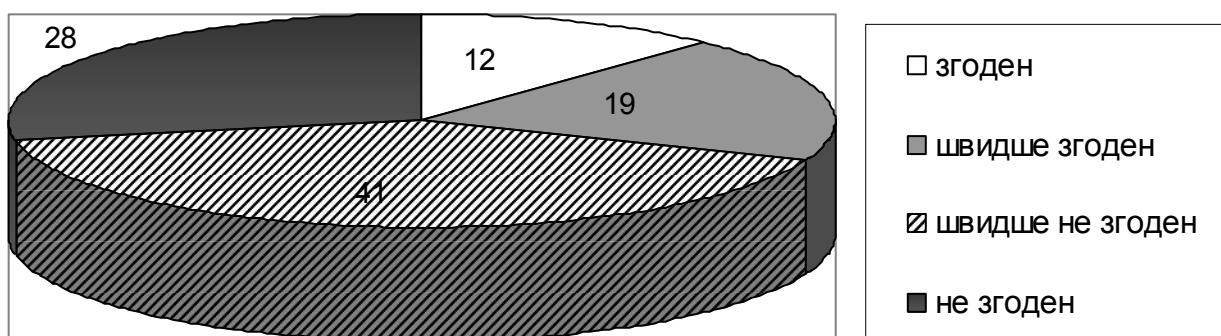

36. Якою мірою Ви згодні з висловлюванням «В міліції чесних працівників не допускають до важливих справ»:

1	згоден	11%
2	швидше згоден	15%
3	швидше не згоден	39%
4	не згоден	35%

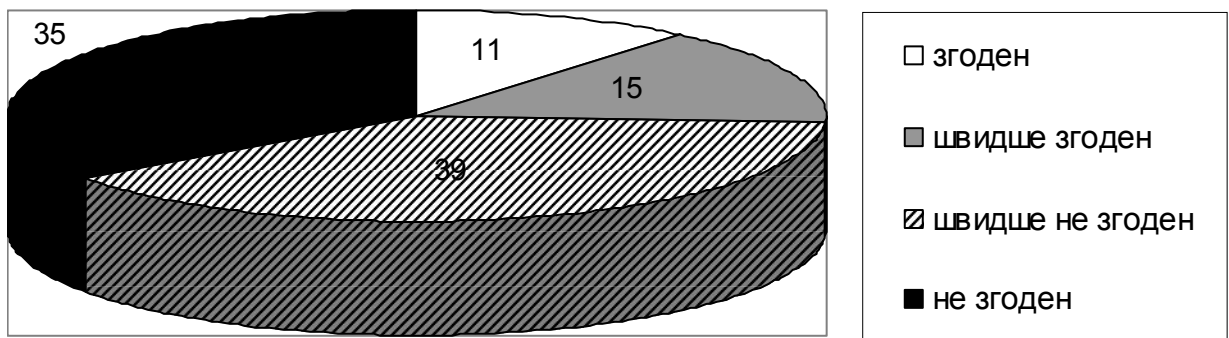

37. Якою мірою Ви згодні з висловлюванням «Посилання на закон ніколи не переконає начальника»:

1	згоден	13%
2	швидше згоден	28%
3	швидше не згоден	37%
4	не згоден	22%

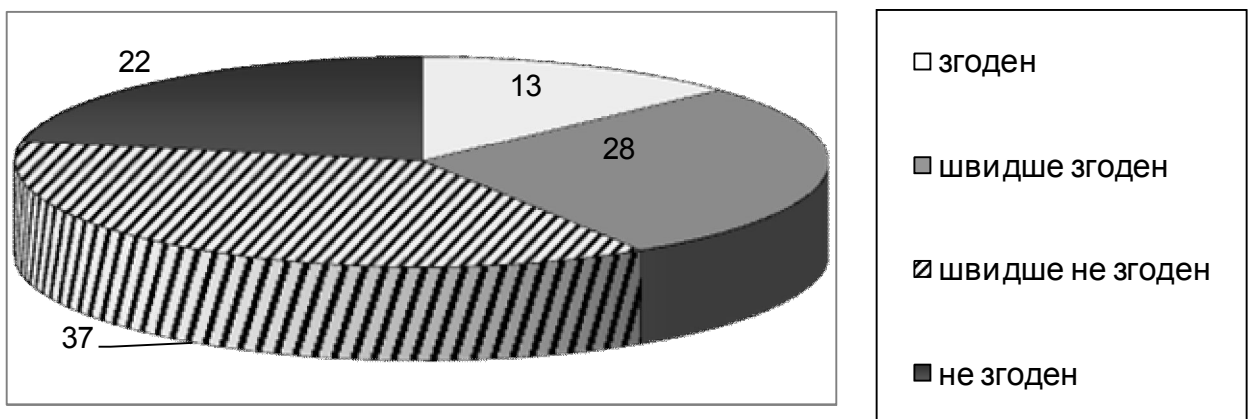

Висловіть своє ставлення до героїв нижчевикладеної ситуації:

Слідчий Іванов, котрий проходить службу в одному з відділів внутрішніх справ, вніс неправдиві відомості в один із протоколів допиту свідка, для того, щоб встигнути здати кримінальну справу в терміни, визначені йому начальником підрозділу. Начальник підрозділу вимагав від Іванова закінчити справу до кінця місяця, якщо він не встигне, то отримає стягнення – сувору догану, крім того, начальник сказав, що не відпустить Іванова в чергову відпустку. Про внесення неправдивих відомостей до протоколу допиту стало відомо колезі Іванова Петрову. У розмові зі своїм знайомим адвокатом Петров згадав про те, що Іванов вніс неправдиві відомості до протоколу допиту свідка. Адвокат представляв інтереси підозрюваного в цій кримінальній справі. Він написав скаргу на Іванова в прокуратуру. Про це стало відомо начальникові Іванова. У результаті Іванов отримав дисциплінарне стягнення й не пішов у відпустку.

38. Висловіть своє ставлення до Іванова:

1	Не зробив нічого страшного	3%
2	Був справедливо покараний	55%
3	Потрібно було суворіше покарати	18%
4	Потрібно бути обережнішим	18%
5	Важко відповісти	6%

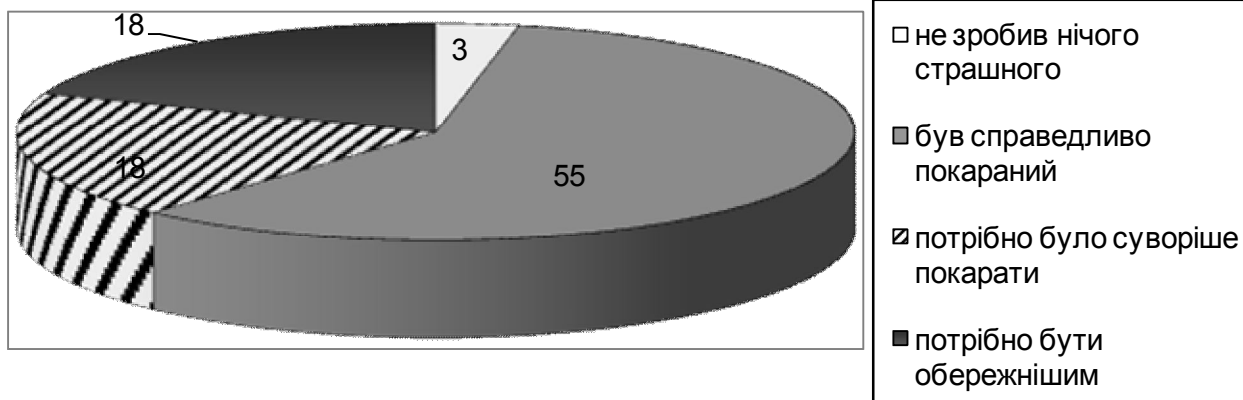

39. Висловіть своє ставлення до Петрова:

1	Таких необхідно звільняти	11%
2	Не зробив нічого страшного	4%
3	Підставив товариша	51%
4	Потрібно держатися від таких подалі	29%
5	Важко відповісти	5%

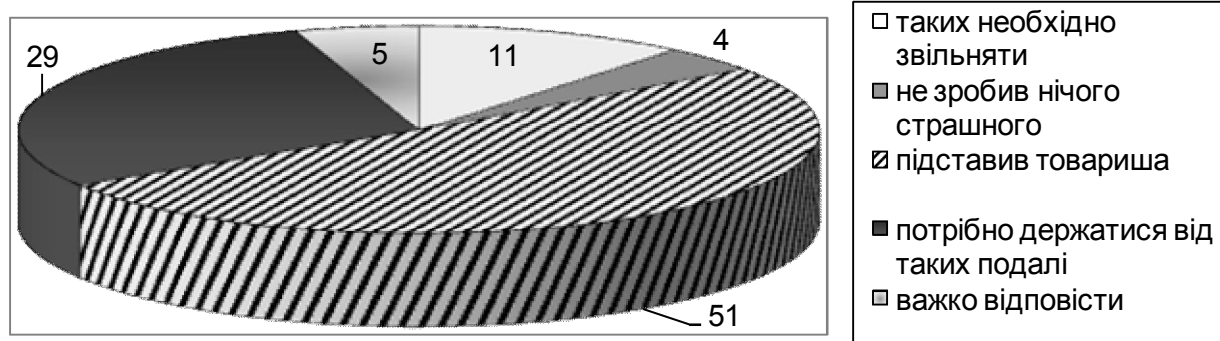

40. Висловіть своє ставлення до начальника:

1	Спровокував дії Іванова	40%
2	Прагнув поліпшити роботу підрозділу	18%
3	Суворий, але справедливий	14%
4	Так поводитися по відношенню до підлеглих не припустимо	26%
5	Важко відповісти	2%

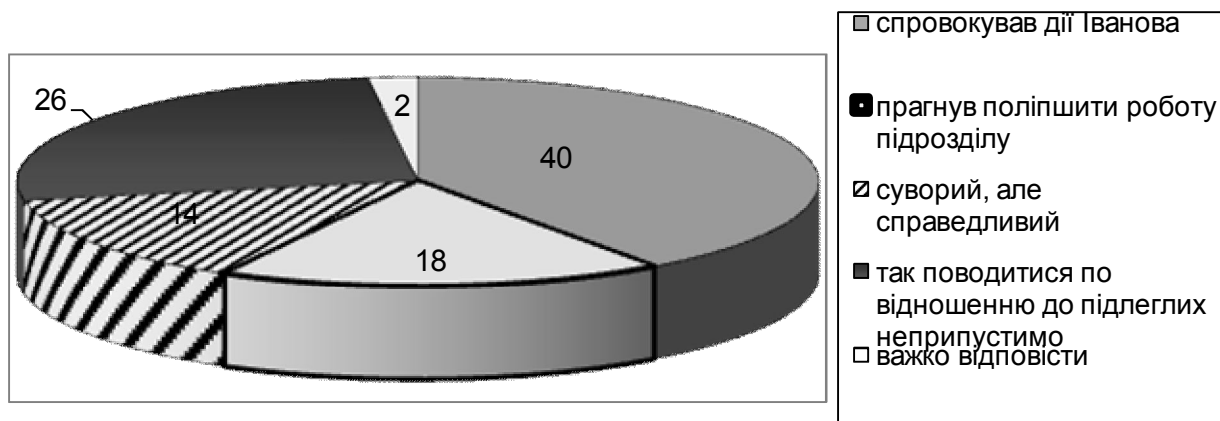

41. Висловіть своє ставлення до адвоката:

1	Виконував свою роботу	89%
2	потрібно було домовлятися з Івановим	3%
3	Створив занадто багато проблем	2%
4	Таким не місце серед адвокатів	2%
5	Важко відповісти	4%

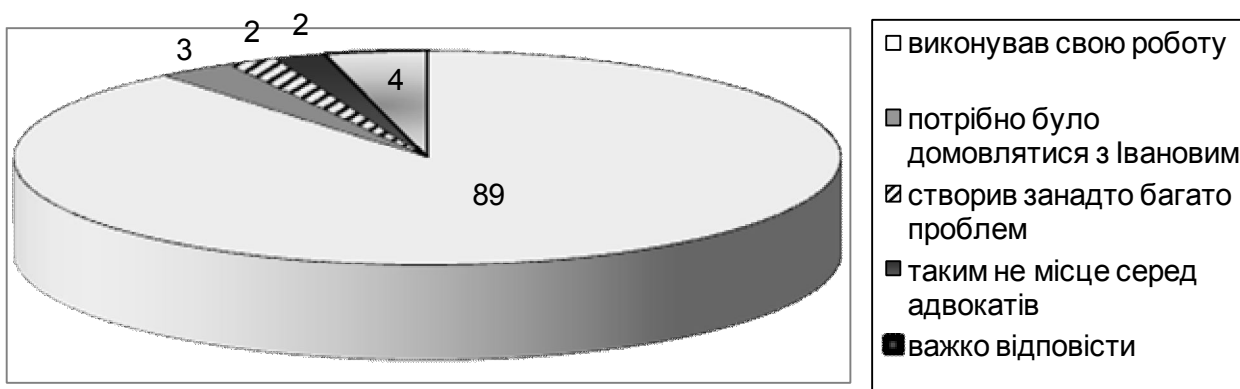

42. Стать:

1	Чоловіча	74%
2	Жіноча	26%

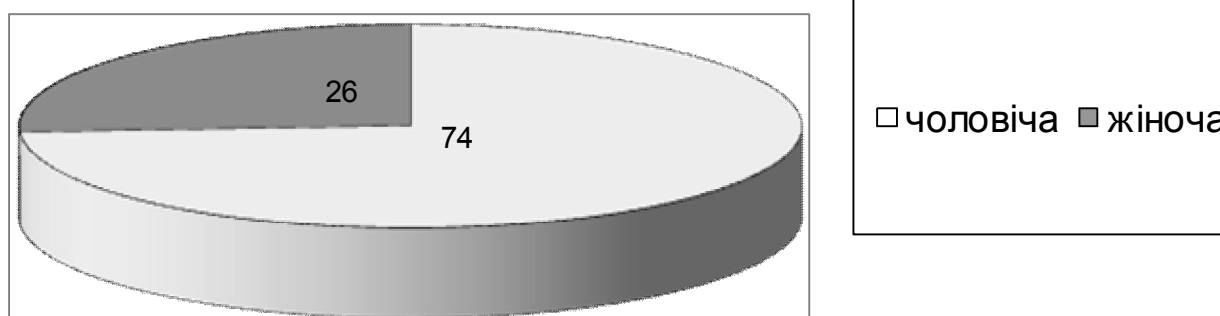

43. Вік:

1	18 - 25	42%
2	26 - 30	35%
3	31 - 35	16%
4	36 - 40	7%

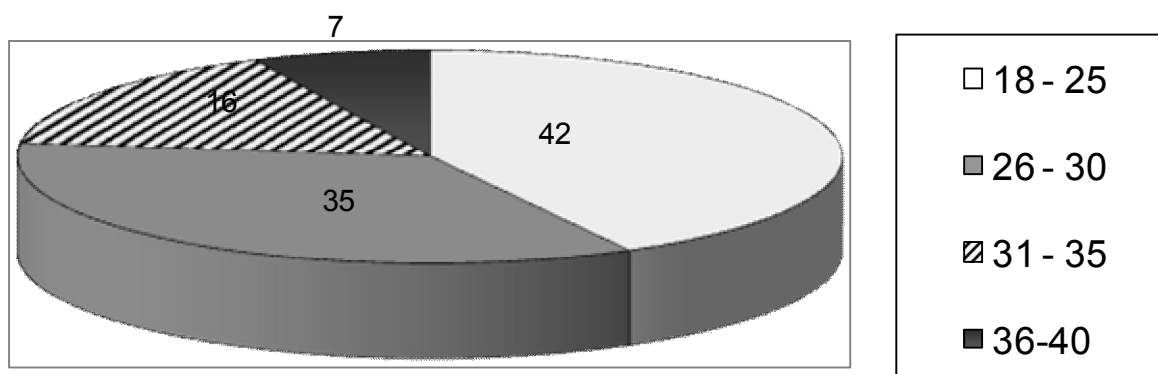

44. Підрозділ:

1	оперативний підрозділ	18%
2	слідчий підрозділ	13%
3	блок громадської безпеки	19%
4	підрозділ дізнання	19%
5	інші служби	31%

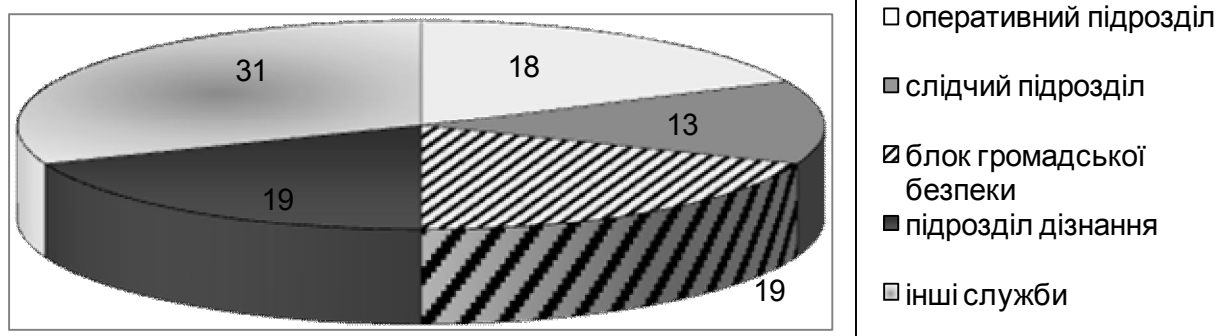

45. Стаж роботи в ОВС:

1	до 1 року	7%
2	1-3 роки	22%
3	4-10 років	48%
4	понад 10 років	23%

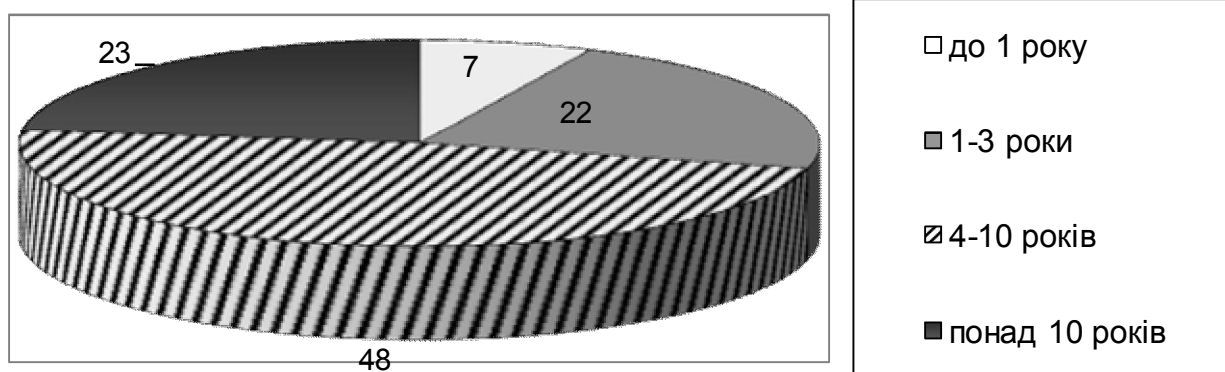

Додаток Б

Дане експертне опитування проводиться з метою покращення організації роботи по підвищенню рівня дисципліни та законності в органах внутрішніх справ. Отримана інформація буде використана виключно в узагальненому виді.

Будь ласка, використовуючи Ваш досвід роботи з персоналом органів внутрішніх справ оцініть за 10-ти бальною шкалою результативність нижченаведених заходів, обводючи у шкалі «Ваша оцінка» ту цифру, яка на Вашу думку відображає результативність запропонованого для оцінки заходу. Якщо під час заповнення Ви змінили рішення закресліть, будь ласка, первинний кружечок та обведіть вірну цифру.

(10- найбільш результативний; 1- найменш результативний)

№	Заходи	Ваша оцінка
1.	Планування роботи щодо попередження протиправних дій з боку особового складу, визначення послідовних заходів, конкретних термінів та виконавців	1 2 3 4 5 6 7 8 9 10
2	Проведення загальних зборів особового складу та доведення наказів МВС та ГУМВС України в Луганській області спрямованих на підвищення дисципліни та законності, розгляду дисциплінарних проступків працівників ОВС, ознайомлення особового складу із зазначеною інформацією під особистий підпис	1 2 3 4 5 6 7 8 9 10
3.	Організація вивчення особовим складом статей Кримінального кодексу щодо посадових злочинів, ЗУ «Про боротьбу з корупцією», нормативно-правових актів, що регламентують порядок несення служби	1 2 3 4 5 6 7 8 9 10
4.	Проведення співбесід з керівниками всіх рівнів щодо необхідності посилення профілактичної роботи з недопущення порушень дисципліни та законності серед підлеглих осіб	1 2 3 4 5 6 7 8 9 10
5.	Проведення індивідуальних співбесід з підлеглими працівниками міліції з метою формування в них почуття відповідальності за належне виконання службових обов'язків, роз'яснення, що надані законом повноваження повинні використовуватись виключно для захисту прав і свобод громадян	1 2 3 4 5 6 7 8 9 10
6.	Проведення інструктажів під час прийому-здачі чергувань з питань недопущення	1 2 3 4 5 6 7 8 9 10

	порушень дисципліни та законності, правил поведження з табельною вогнепальною зброєю та спеціальними засобами	
7.	Відвідування підлеглих працівників за місцем мешкання, в тому числі під час чергових відпусток та лікарняних, для вивчення їх поведження у побуті	1 2 3 4 5 6 7 8 9 10
8.	Контроль наставників за поведінкою молодих фахівців, в цілому інститут наставництва	1 2 3 4 5 6 7 8 9 10
9.	Проведення «Днів дисципліни»	1 2 3 4 5 6 7 8 9 10
10.	Проведення Рад зборів	1 2 3 4 5 6 7 8 9 10
11.	Співбесіди молодих фахівців із працівниками ветеранської організації	1 2 3 4 5 6 7 8 9 10
12.	Заслуховування керівників підрозділів та галузевих служб щодо проведення ними роботи по укріпленню дисципліни та законності	1 2 3 4 5 6 7 8 9 10
13..	Визначення негативної ролі начальника у випадку скоєння порушення дисципліни підлеглим та висвітлення даного негативу у матеріалах службової перевірки й відповідному дисциплінарному наказі	1 2 3 4 5 6 7 8 9 10
14.	Гласні перевірки керівним складом ОВС порядку несення служби підлеглими працівниками міліції	1 2 3 4 5 6 7 8 9 10
15.	Негласні перевірки керівним складом ОВС порядку несення служби підлеглими працівниками міліції	1 2 3 4 5 6 7 8 9 10
16.	Проведення перевірок за зверненнями, скаргами громадян на незаконні дії з боку особового складу підрозділу	1 2 3 4 5 6 7 8 9 10
17.	Проведення перевірок інформації щодо підтримання неділових стосунків з комерційними організаціями, кримінальним елементом працівниками міліції, які придбали значні кошти, нерухоме майно, користуються престижним автотранспортом, виїжджають на відпочинок за кордон	1 2 3 4 5 6 7 8 9 10
18.	Проведення психологічних діагностувань з метою виявлення осіб схильних до скоєння злочинів та вживання наркотичних речовин, вивчення психологічного клімату у підрозділах, психологічна робота з особами, які потребують посиленої уваги	1 2 3 4 5 6 7 8 9 10

19.	Налагодження взаємодії з наглядовими правоохоронними органами щодо отримання негативної інформації про підлеглих	1 2 3 4 5 6 7 8 9 10
20.	Проведення перевірок мобільними групами ГУМВСУ службової діяльності	1 2 3 4 5 6 7 8 9 10
21.	Комплексне відпрацювання підрозділу силами ГУМВС у разі скоєння працівниками даного підрозділу систематичних порушень дисципліни	1 2 3 4 5 6 7 8 9 10
22.	Вжиття заходів дисциплінарного впливу, в тому числі звільнення з ОВС осіб, які вчинили порушення дисципліни та законності	1 2 3 4 5 6 7 8 9 10
23.	Щоденні стройові записки керівників підрозділів про місцезнаходження особового складу	1 2 3 4 5 6 7 8 9 10
24.	Особиста доповідь керівників підрозділів на оперативній нараді при начальнику ГУМВСУ про проведення ними профілактичної роботи серед підлеглих в разі скоєння працівниками очолюваного підрозділу дисциплінарного проступку або злочину	1 2 3 4 5 6 7 8 9 10
25.	Робоче атестування особового складу	1 2 3 4 5 6 7 8 9 10

Повідомте, будь ласка, інформацію про себе

Вік: а) до 25 років

б) 25-30 років

в) 31-40

г) 41 та більше

Стаж роботи на посаді:

а) до 1 року

б) від 1 до 2 років

в) від 2 до 5 років

г) більше 5 років

Щиро дякуємо за допомогу!