

**ISSN 2307-1664**

**ВІСНИК  
ЛЬВІВСЬКОГО  
УНІВЕРСИТЕТУ**

**ФІЛОСОФСЬКО-ПОЛІТОЛОГІЧНІ  
СТУДІЇ**

**Випуск 6**

**2015**

**V I S N Y K | В І С Н И К**  
**OF THE LVIV | ЛЬВІВСЬКОГО**  
**UNIVERSITY | УНІВЕРСИТЕТУ**

**Philosophical  
political studies**

**Філософсько-політологічні  
студії**

**Issue 6 | Випуск 6**

Scientific journal

Збірник наукових праць

*Published since 2011*

*Видається з 2011 року*

Ivan Franko  
National University of Lviv

Львівський національний  
університет імені Івана Франка

2015

Включено до переліку наукових фахових видань України з галузей науки філософські та політичні. Наказ МОН України №153 від 14.02.2014 року.

Друкується за ухвалою Вченої Ради Львівського національного університету імені Івана Франка

Висвітлено актуальні проблеми методології політичної науки, проаналізовано стан розвитку політичної науки та сучасні теоретико-методологічні напрями дослідження політичних процесів та інститутів в Україні.

The current problems of the methodology of the Political Science were highlighted. The development of the Political Science and modern theoretical and methodological approaches of the research of political processes and institutions in Ukraine were analysed.

Редакційна колегія:

*Марія Альчук*, д-р. філос. н., доц.; *Іван Бідзюра*, д-р політ. наук, проф.; *Вавжинець Конарські*, д-р. габ. політ. н., проф. (Польща, Варшава); *Іван Варзар*, д-р політ. наук, проф.; *Ігор Вдовичин*, д-р політ. наук; *Лешек Гавор*, д-р філос. н., проф. (Польща, Жешув); *Богдан Гаврилишин*, д-р. філос.-екон. та права, проф., дійсний член Римського клубу (Швейцарія, Женева); *Оксана Гаман-Голутвіна*, д-р. політ. н., проф. (РФ, Москва); *Надія Гапон*, д-р філос. наук, проф.; *Микола Гетьманчук*, д-р, істор. наук, проф.; *Василь Глухман*, д-р філос. наук, проф. (Словаччина, Пряшів); *Володимир Горбатенко*, д-р. політ. н., проф.; *Валерій Денисенко*, д-р політ. наук, проф. (відп. ред.); *Марія Каиуба*, д-р. філос. н., проф.; *Олена Квас*, д-р. психол. н., доц.; *Антоніна Колодій*, д-р філос. наук, проф.; *Василь Лисий*, д. філос. н., проф.; *Маркіян Мальський*, д-р екон. наук, проф.; *Володимир Мельник*, д-р філос. наук, проф.; *Ігор Мельник*, д-р політ. наук; *Світлана Наумкіна*, д-р політ. наук, проф.; *Юрій Пачковський*, д-р соціолог. наук, проф.; *Віктор Петрушенко*, д-р філос. наук, проф.; *Анатолій Романюк*, д-р політ. наук, проф. (заст. відп. ред.); *Алла Сіленко*, д-р політ. наук, проф.; *Олександр Старіш*, д-р політ. наук; *Ярина Турчин*, д-р політ. наук; *Леся Уєрин*, канд. політ. наук, доц.; (відп. секр.); *Роман Цяпало*, д-р філософії, проф. (США, Дюбюк); *Олена Шерман*, д-р політ. наук.; *Леонід Шкляр*, д-р. політ. н., проф.

Professor V. Denysenko – Editor-in-Chief

Professor A. Romanuyk – Assistant Editor-in-Chief

Assistant Professor L. Uhryn – Editorial secretary

Відповідальний за випуск *Валерій Денисенко*

**Адреса редколегії:**

Львівський національний університет імені Івана Франка, вул. Університетська, 1, кім. 204, 79000, Львів, Україна, тел.: (38) (032) 2394462

Редактор Д. КАРПИН

Редактор (англ. анотацій) . СОРОКОПУД

Технічний редактор: Т. БЕССАРАБ

Коректор: Д. КАРПИН

**Editorial office address:**

Ivan Franko National University of Lviv, 1, Universytetska Str., room 204, 79000, Lviv, Ukraine tel.: (38) (032) 2394462

АДРЕСА РЕДАКЦІЇ, ВИДАВЦЯ І ВИГОТОВЛЯЮЧА:  
Львівський національний університет імені Івана Франка.  
*вул. Університетська, 1, 79000, Львів, Україна*  
СВІДОЦТВО про внесення суб'єкта видавничої справи до Державного реєстру видавців, виготівників і розповсюджувачів видавничої продукції. Серія ДК №3059 від 13.12.2007 р.

Формат 70x100/16

Ум. друк. арк. 19,3.  
Тираж 100 прим. Зам.

© Львівський національний університет імені Івана Франка, 2015

# З М І С Т

## ФІЛОСОФІЯ. МЕТОДОЛОГІЯ НАУКИ

*Валерій Денисенко*

“МІФОЛОГІЧНЕ ЗНАННЯ”: ПОСТАНОВКА ПРОБЛЕМИ ЩОДО УСВІДОМЛЕННЯ ЙОГО ПРЕДМЕТНОСТІ. .... 7

*Віталій Туренко*

ПОТВОРНЕ В КОНТЕКСТІ ДИСКУРСУ ЛЮБОВІ: ЕСТЕТИЧНА ПОСТАНОВКА ПИТАННЯ. ....17

*Наталія Ковтун*

ДО ПРОБЛЕМИ ВИЗНАЧЕННЯ ПОНЯТТЯ “АКТИВНІСТЬ” У КОНТЕКСТІ СОЦІАЛЬНО-ФІЛОСОФСЬКОГО АНАЛІЗУ. .... 23

*Ірина Дудінська, Мартін Лачний*

ВІДОБРАЖЕННЯ ЦІННОСТЕЙ В ЕКОНОМІЧНІЙ ТЕОРІЇ ТА ГОСПОДАРСЬКІЙ ЕТИЦІ. .... 31

## ПРОБЛЕМИ МЕТОДОЛОГІЇ СУЧАСНИХ ПОЛІТИЧНИХ НАУК

*Андрій Гарбадин*

НЕКЛАСИЧНІ ПІДХОДИ ДО ІНТЕРПРЕТАЦІЇ ПІЗНАВАЛЬНИХ ПРАКТИК СУБ’ЄКТА В ПОЛІТИЦІ. .... 42

*Наталія Хома*

НОВОТВОРИ В СУЧАСНОМУ ПОЛІТИЧНОМУ ЛЕКСИКОНІ: НЕОЛОГІЧНИЙ «БУМ»-2013-2014 ТА ЙОГО ВІДОБРАЖЕННЯ У НАВЧАЛЬНІЙ ПОЛІТОЛОГІЧНІЙ ЛІТЕРАТУРІ. .... 50

*Олександр Старіш*

ГЛОБАЛІЗАЦІЯ ЯК ЧИННИК РУЙНУВАННЯ ДЕРЖАВИ-НАЦІЇ. .... 56

*Сергій Орлов*

ПРОБЛЕМИ ФОРМУВАННЯ ЛЮДСЬКОЇ СВОБОДИ У СУЧАСНОМУ ГЛОБАЛІЗОВАНОМУ СВІТІ. .... 69

*Світлана Була, Володимир Гнатюк*

ЛОКАЛЬНА ДЕМОКРАТІЯ ЯК ФУНДАМЕНТАЛЬНА КАТЕГОРІЯ В АКТУАЛІЗАЦІЇ ПРОЯВІВ ІНСТИТУЦІОНАЛЬНО- ПРАВОВИХ МОДУСІВ МІСЦЕВОГО САМОВРЯДУВАННЯ : КОРЕЛЯЦІЯ, ФОРМАЛІЗАЦІЯ ТА СХЕМАТИЗАЦІЯ ОСНОВНИХ ПОНЯТЬ. .... 77

*Михайло Требін*

ВІЙНИ В ІСТОРІЇ ЛЮДСТВА ТА ЇХНІ НАСЛІДКИ: УРОКИ ДЛЯ УКРАЇНИ. .... 89

<i>Антоніна Митко</i> СУЧАСНІ ТЕНДЕНЦІЇ ПРОЦЕСУАЛЬНОЇ МОДЕЛІ І-ДЕМОКРАТІЇ. ....	99
<i>Тетяна Бессараб</i> АНТИАМЕРИКАНИЗМ ТА ДЕВЕЛОПМЕНТАЛІЗМ ЯК ЧИННИКИ ІНТЕГРАЦІЙНИХ ПРОЦЕСІВ В ЛАТИНСЬКІЙ АМЕРИЦІ. ....	109
<i>Людмила Приймак</i> СИСТЕМА “СТРИМУВАНЬ І ПРОТИВАГ” У ВЗАЄМОВІДНОСИНАХ МІЖ ВИКОНАВЧОЮ ТА ЗАКОНОДАВЧОЮ ГІЛКАМИ ВЛАДИ ЯК МЕХАНІЗМ КОНСОЛІДАЦІЇ ПОЛІТИЧНОГО РЕЖИМУ. ....	122
<i>Юлія Мартиняк</i> КЛЮЧОВІ ПРИНЦИПИ РОЗУМІННЯ АНТРОПОЛОГІЧНОГО ВИМІРУ ЯК АТРИБУТУ ПОЛІТИЧНОГО. ....	130
<i>Ніна Ржевська</i> ІНСТИТУЦІОНАЛІЗАЦІЯ СТРАТЕГІЧНОГО ПРОГНОЗУВАННЯ В ТЕОРЕТИЧНОМУ ДИСКУРСІ ТА В ПОЛІТИЧНІЙ ТРАДИЦІЇ США. ....	138
<i>Олександр Романюк</i> ДОСВІД ФРН У ВИРІШЕННІ ЗАВДАНЬ ДЕМОКРАТИЧНОЇ ТРАНСФОРМАЦІЇ ПОСТТОТАЛІТАРНОГО СУСПІЛЬСТВА. ....	149
<i>Василь Чачава</i> ГРУЗИНСЬКИЙ КОЛАБОРАЦІОНІЗМ У ДРУГІЙ СВІТОВІЙ ВІЙНІ. ....	156
<i>Оксана Кірієнко</i> ТЕОРЕТИКО-МЕТОДОЛОГІЧНІ АСПЕКТИ ДОСЛІДЖЕННЯ ФЕНОМЕНУ ПОЛІТИЧНОЇ ІДЕНТИЧНОСТІ. ....	163
<i>Юлія Білецька</i> КОНФЛІКТОГЕННІ ОСОБЛИВОСТІ ДІЯЛЬНОСТІ ОКРЕМИХ ПОЛІТИЧНИХ ІНСТИТУТІВ В УКРАЇНІ. ....	172
<i>Наталія Шестак</i> ТИПОЛОГІЯ ПОЛІТИЧНИХ ПАРТІЙ У ПЕРЕХІДНИХ СУСПІЛЬСТВАХ (НА ПРИКЛАДІ УКРАЇНИ). ....	180
<i>Ірина Нерубащенко</i> ТЕОРЕТИКО-МЕТОДОЛОГІЧНІ ЗАСАДИ АНАЛІЗУ КОНЦЕПТУ «ГЛОБАЛЬНЕ ГРОМАДЯНСЬКЕ СУСПІЛЬСТВО». ....	186
<i>Вікторія Бунік</i> ПРИНЦИПИ ТА ДЕТЕРМІНАНТИ СУЧАСНИХ ФОРМ УНІВЕРСАЛІЗАЦІЇ ПОЛІТИЧНОГО БУТТЯ (МЕТОДОЛОГІЧНІ ПРАКТИКИ). ....	192

<i>Наталія Івчик</i>	ГЕНОЦИД ТУТСІ: ПОЛІТОЛОГІЧНЕ ПРОЧИТАННЯ. ....	198
<i>Аліна Ясінська</i>	ВПЛИВ МОТИВАЦІЇ ЯК ПСИХОЛОГІЧНОГО ЧИННИКА ПОЛІТИЧНОЇ ПОВЕДІНКИ НА ЕЛЕКТОРАЛЬНИЙ ВИБІР ОСОБИ. ....	207
<i>Оксана Докаш</i>	ПОЛІТИЧНА УЧАСТЬ НАСЕЛЕННЯ ЗАКАРПАТСЬКОЇ УКРАЇНИ В УМОВАХ ПОЛІТИЧНОЇ НЕСТАБІЛЬНОСТІ ВОСЕНИ 1944 Р. ....	215
<i>Микола Лазарович</i>	ДЕРЖАВНА ЕТНОПОЛІТИКА МІЖ АСИМІЛЯТОРСТВОМ ТА МУЛЬТИКУЛЬТУРАЛІЗМОМ. ....	222
<i>Світлана Савойська</i>	ЧИННИКИ ВИНИКНЕННЯ І РОЗВИТОК ДВОМОВНОСТІ В УКРАЇНСЬКОМУ ПОЛІКУЛЬТУРНОМУ СУСПІЛЬСТВІ. ....	230
<i>Ірина Чміль</i>	ПРОТЕСТНІ РУХИ КРАЇН ЦЕНТРАЛЬНО-СХІДНОЇ ЄВРОПИ У 1980-1990 РР. (НА ПРИКЛАДІ ПОЛЬЩІ, ЧЕХІЇ ТА СЛОВАЧЧИНИ). ....	238
<i>Світлана Рум'янцева</i>	НАПРЯМКИ І ПОТЕНЦІАЛ РЕФОРМУВАННЯ ІНФОРМАЦІЙНОГО ЗАБЕЗПЕЧЕННЯ ВИБОРІВ ТА АГІТАЦІЇ В УКРАЇНІ. ....	248
<i>Георгій Маценко</i>	МАСОВІ АКЦІЇ ЯК НОСІЇ РЕКЛАМНИХ ЕЛЕМЕНТІВ У КОНФЕСІЙНІЙ, ВІЙСЬКОВО-ПАТРІОТИЧНІЙ ТА ПОЛІТИЧНІЙ СФЕРАХ. ....	257
<i>Віталіна Ковальчук</i>	ВЗАЄМОЗВ'ЯЗОК СВОБОДИ І ЛЮБОВІ В ЕКЗИСТЕНЦІАЛЬНІЙ ФІЛОСОФІЇ М.БЕРДЯЄВА. ....	266
<b>АКТУАЛЬНІ ПРОБЛЕМИ ПОЛІТОЛОГІЇ: СТУДЕНТСЬКІ ВІЗІЇ</b>		
<i>Ігор Мудрікув</i>	ШЛЯХИ ПОДОЛАННЯ ПОЛІТИЧНОЇ КРИЗИ В УКРАЇНІ. ....	273
<i>Альона Шестопалова</i>	ДІАЛЕКТИКА ВНУТРІШНІХ ТА ЗОВНІШНІХ СУПЕРЕЧНОСТЕЙ У СТВОРЕННІ КРИЗОВИХ СИТУАЦІЙ В УКРАЇНІ НА СУЧАСНОМУ ЕТАПІ. ....	276
<i>Євген Гірін</i>	ОСОБЛИВОСТІ ВИЯВУ НАРАТИВІВ ЖАНА-ФРАНСУА ЛЮТАРА У СОЦІАЛЬНО-ПОЛІТИЧНОМУ ДИСКУРСІ СУЧАСНОЇ УКРАЇНИ. ....	291
<i>Галина Іленьків</i>	ТРАНСФОРМАЦІЯ КАТЕГОРІЇ ІДЕАЛЬНА ДЕРЖАВА ПІД ВПЛИВОМ УТОПІЧНИХ ТЕОРІЙ НОВОГО ЧАСУ. ....	298

## ФІЛОСОФІЯ. МЕТОДОЛОГІЯ НАУКИ

УДК 32.001:165:130.2

### “МІФОЛОГІЧНЕ ЗНАННЯ”: ПОСТАНОВКА ПРОБЛЕМИ ЩОДО УСВІДОМЛЕННЯ ЙОГО ПРЕДМЕТНОСТІ

**Валерій Денисенко**

*Львівський національний Університет імені Івана Франка  
філософський факультет, кафедра теорії та історії політичної науки  
вул. Університетська, 1, 79000, м. Львів, Україна,  
Email: denyvale@gmail.com*

Досліджено основні проблеми суті та означень міфологічної системи мислення-практики. Здійснено спробу осмислення визначення ”міфологічного знання” через аспект усвідомлення його предметності, якщо така є можливою в розумінневому акті, а отже, переведеною на рівень людського знання.

*Ключові слова:* міф, міфологічна свідомість, “міфологічне знання”, пізнання дійсності, логічні форми первісного пізнання.

Міф – це не лише синтетична форма погляду на світ, а й спосіб переживання світу. Таке переживання стає внутрішнім досвідом і, отже, специфічним знанням про світ. Відтак міф – це своєрідне мислення та своєрідна психіка, «знання», що функціонує специфічно, форми і засоби отримання котрого можна розглядати як логіку міфу. В цьому сенсі міф, як концептуальне ядро духовного життя первісної формації, має власне ядро, свій внутрішній досвід – логічну форму або інтелектуальні операції, тобто форми, в котрих індивідові подано світ і в котрих він може його розрізнити. Отже, міф, зокрема його логічне ядро, специфічним способом фіксує, разом з усім іншим, і самого себе, – постає як форма родової свідомості. А це – так чи інакше – передбачає аналітичні форми.

Наголосимо також: практично жоден дослідник первісних інтелектуальних операцій не залишає поза увагою тотожність, розглядаючи її основною формою мислення – або як логічний принцип, або як один із домінуючих елементів у структурі мислення. Саме тотожність, на їхню думку, творить специфіку міфу як домінуючого способу мислення первісної культури. Специфіка полягає в тому, що в контексті міфу тотожність як інтелектуальний зв’язок виконує операцію протилежну тій, котру ця форма здійснює у контексті формальної логіки. Міф ґрунтується на такій операції як ототожненні нетотожного, різного. Звідси – фантастичні й містичні, незбагненні для сучасного дослідника, міфологічні зв’язки, теми, сюжети.

У чому ж річ? Чому протилежні за визначенням і результатом логічні операції мають однакове найменування? Справа полягає, очевидно, в природному логічному зв’язку, різному для сучасного та міфологічного мислення в принципі, за основою.

Ми вже зазначали, що одним із перших природу логічних операцій і саму можливість таких операцій у складі міфу досліджував Л.Леві-Брюль. Відмінність його праць від розвідок попередників – Тейлора, Спенсера, Фрезера та інших – полягає ось у чому. Міф і міфологічну свідомість Леві-Брюль розглядав породженнями колективу, а не

індивіда. Міф – це «колективне уявлення», потреба колективного почуття і, відповідно, для індивідуального духовного досвіду такі уявлення становлять продукт віри, а не знання. Індивідуальне сприйняття постійно укутано системою таких уявлень, немов туманом, тому «...для первісного не існує суто фізичного факту»<sup>1</sup> [1, С. 25], а його «мислення непроникне для досвіду»<sup>2</sup>[1, С.47]. Отже, безкорисливого та суто інтелектуального споглядання, суто логічного акту в структурі духовного досвіду не існує. Форми, репрезентуючи духовний світ, власне інтелектуальні операції, зв'язані тут з емоційними та вольовими (моторними) актами. Уявлення «...у первісних – не інтелектуальні чи пізнавальні феномени в чистому вигляді, а значно складніше явище, в котрому те, що власне вважається у нас «уявленням», змішане з іншими елементами емоційного чи вольового порядку, забарвлене або просякнуте ними, передбачаючи у такий спосіб іншу установку свідомості стосовно уявлюваних об'єктів»<sup>3</sup>[1, С. 20].

Колективні уявлення не мають логічного зв'язку. Становлячи загальну (і ніби зовнішню) форму свідомості, колективні уявлення всередині себе творять зв'язок містичний – до-торкання (причетності) і становлять «абстракцію» первісного мислення, його зв'язок, зв'язність. Принципова відмінність такого типу абстракції від нашої полягає в тому, що зв'язки уявлень подані тут разом із уявленнями. Абстракція не відволікається від місця чи умов виникнення. Зв'язуючи зовнішньо сприйняте явище, вона одночасно становить інтерпретацію цього явища. Така операція не передбачає аналізу як основи та моменту синтезу. Тут розуміння задано. Отже, така операція не цілком логічна, а радше, за словами Л.Леві-Брюля, «а-логічна», де суперечності не аналізуються для синтетичного зняття чи відкидання, а стають «причетними» до міфологічного сюжету свідомості.

Неможливість логічної абстракції та заміна її містичним автором обгрунтована ще й тим, що первісне поле свідомості – сукупність усіх уявлень – неоднорідне. Його неоднорідність, на відміну від сучасної свідомості, полягає в якісно різних уявленнях про час і простір. Річ у тому, що для первісного кожна «частинка» часу або простору перебувають у зв'язному стані, з визначеною місцевістю чи дією, і має специфічну «позначку». Логічні операції та логічне мислення, згідно з автором, передбачає систематичну єдність свідомості, ґрунтовану на внутрішні порожніх, однорідних і не індивідуальних формах свідомості<sup>1</sup>.

Тотожність Л.Леві-Брюль розглядає у зв'язку з операцією класифікації, яка, на його думку, відбувається у цьому випадку на основі містичної абстракції. За ототожнення явищ і класу замість логічного оператора «тотожність», зазначає учений, цю роль виконує емоційно-вольова причетність.

Аналізуючи крок уперед, зроблений Леві-Брюлем порівняно з попередниками, ми наголосимо: містичний, замість логічного, мало чим до-торкання (причетність), по суті, мало чим відрізняється від тейлерівської «аналогії» чи «симпатії» Фрезера. Окрім того, поєднавши основу духовного акту (колективне уявлення) із абстракцією, хай навіть і містичною, Леві-Брюль ототожнював форму, де в плані свідомості подано зовнішній світ, і зміст цього уявлення – розуміння; тобто він ліквідував самостійність форми, а відтак – і саме мислення в його специфічно людських виявленнях. Зв'язність

<sup>1</sup> Леві-Брюль. Первобытное мышление / Леві-Брюль. – С. 25.

<sup>2</sup> Там само. – с. 47.

<sup>3</sup> Там само. – С. 20.

<sup>1</sup> Леві-Брюль. Первобытное мышление / Леві-Брюль. – С. 20.



інтелектуальної операції з емоційними і вольовими моментами, містичний характер абстрактного зв'язку – все те, що визначає специфіку розумових операцій міфології, не повинне заперечувати саму операцію, її відносну самостійність і онтологічну однорідність упродовж всієї думки. Однорідність абстракції не може ґрунтуватися на колективних уявленнях, навіть таких фундаментальних, як уявлення про час і простір. Така однорідність задається індивідуальністю абстрактних зв'язків, ґрунтованих на практичних відносинах.

Наступним шаблем в аналізі міфологічного мислення були праці К.Леві-Стросса. Він розглядав логіку первісного мислення у зв'язку з логікою мови та соціальної організації (під останньою розумілись принципи спорідненості). В основу цих трьох компонентів, згідно з ученим, покладено несвідомі структури. Несвідомі в тому сенсі, що керуючись ними в своєму реальному житті, вони самі не ставали предметом спеціального розгляду, хоча чітко фіксувались у цих структурах. Скажімо, для форм і принципів спорідненості стабільною є така структура. Першим суспільним інститутом, на якому будуються всі родинні системи, системи спорідненості, шлюбні правила, є заборона «кінцесту». Практично всі космогонічні й теогонічні міфи розгортаються за схемою: заборона «кінцесту» – порушення заборони як начало родового простору і часу. Начало в часі доповнювалось неоднаковим просторовим розташуванням груп роду на площині стосовно заборони<sup>1</sup> [1, С.20]. Правила, згідно з котрими розміщувались групи, були правила обміну жінками всередині спільноти. Таким способом, «свій» – це той, хто бере участь в обміні, де стихійне право сильного замінялось відношенням «властивості». Інакше кажучи, порядок і правила статевої відмінності та приналежності ставали першими формами суспільної відмінності, де ототожнення, узагальнення із собі подібними ґрунтувалось на зв'язку властивості.

Абстрагуючись від етнічних особливостей, можна було б уявити послідовність таких процесів (як вона зафіксована у міфах) за такою схемою. Спочатку – єдине. Згодом у нього привносять відмінність, яка зазвичай є тим самим єдиним, але зі знаком мінус. У такому випадку мінус можна розглядати як поворот цього першочергового цілого навколо себе, внаслідок чого утворюється вісь, котра, власне, і створює відмінність. Відмінність і є рід – генеалогічне дерево порядку. Натомість порядок розглядають як поділ першочергового хаосу або постання із нього певної частини, що перебуває в опозиції до першочергового стану. Так зі статевої опозиції індивідів виникає нове, тепер уже суспільне, ціле, котре опосередковує і задає індивідам форми родової поведінки.

Така схема у Леві-Стросса простежується не лише в явищах спорідненості, а й у мовній структурі. За його словами, «...в іншому плані існуючої дійсності явища спорідненості – це явище того самого плану, що і мовні явища»<sup>2</sup> [2, С.259]. Побудова й еволюція фенологічних систем у кожен той чи інший момент є тенденцією до мети, яка виникає за смислової опозиції. У цьому випадку порядок також розглядають як здатність вичленовування зі звукового тла мінімальних його порцій із певним смислом. Неусвідомлена тим, хто говорить, схема, та сама, що й за соціальної організації первісної спілки (угруповання): цілісність обох структур виникає із індивідуальної опозиції початкових моментів і, раз виникнувши, стає не лише попередником, а й метою.

Така структура, природно, становила логічну схему первісного мислення. І справа не лише в тому, що мислення зв'язане з нею актом відображення. Річ у тому, що

<sup>1</sup> Леві-Стросс К. Структурная антропология / К.Леві-Стросс. – М.: 1983. – С. 259.

<sup>2</sup> Там само. – С. 259.

зазначені структури і є мисленням первісної людини. Логіка її аналітичних актів – це власне закономірність розглянутих нами суспільних явищ – соціальної організації та мови. Висновки, котрих дійшов К.Леві-Стросс стосовно природи абстрактного розумового зв'язку, тобто форми, такі: первісна логіка здатна до узагальнення, аналізу та класифікації, як і сучасне, різниця лишень у змісті, над котрим здійснюється логічна операція.

Вагомою у розумінні природи логічного зв'язку первісного мислення є відмінність між змістом логічного акту (процедури, які він охоплює) і власною його формою, за Леві-Строссом, структурою. Тут ми підходимо до найсуперечливішого моменту в концепції автора. Учений визначає структуру як форму з іманентним смислом. Смысл, на думку дослідника, можна розглядати як зміст, що становить собою: операцію «опозиції» – загальну схему кожного явища; операцію «медитатора», середнього члена, котрий усуває опозицію котрий своєю чергою знову розподіляється і розвиток логічного сюжету, його цілісність будується за принципом «брико лажу» (рикошету), для якого шлях від посилань до наслідків і висновку містить величезну кількість опосередкованих, а інколи – і побічних тем.

Сам зміст, смысл логічного зв'язку, залишається для індивіда «непрозорим» і неусвідомленим. «Несвідоме є інструментом із єдиним призначенням – воно підпорядковується його реальність, нерозчленовані елементи, що надходять ззовні: емоції, уявлення, спогади»<sup>1</sup> [2, С.181]. Елементи, які надходять ззовні, – це почуттєві дані, котрі доставляються органами чуття. Саме такі дані становлять висхідний матеріал, з яким працює зміст логічної структури, доводячи цей матеріал до абстрактного, розумового зв'язку. У зазначеному пункті логічна структура, за Леві-Строссом, виконує символічну роль стосовно почуттєвого матеріалу<sup>2</sup>. Очевидно, логічна структура здійснює тут формальну функцію. Форма стає ізоморфною, зростається з «визначеною кількістю» почуттєвого матеріалу і замінює його, стає його символом. Логічна форма тотожна у цьому випадку чуттєвості, хоча не на субстрактному, а на функціональному рівні.

Таких висновків Леві-Стросс не доходить, однак, вірогідно, саме в цьому і полягає підсвідомий характер символічної ролі опорних пунктів міфу – логічних операцій. Цей момент узагалі є вододілом у розумінні природи логічного у дослідників міфу. З одного боку, матеріально втілена тотожність мисленнєвого чуттєвого, освяченого містичним зв'язком. З іншого – подібна до нашої аналітика пізнавальних форм, поєднаних абстрактним логічним зв'язком. В останньому випадку принципова межа у способах мислення – первісного та нашого – стирається. Відмінність зберігається тільки за змістом розумових процесів. Проте для найлогічнішої операції її змістом, смыслом є не світ, відображений у її поняттях, а саме ця здатність подання зовнішнього світу в план свідомості або ж здатність зовнішнього бачення.

Двоїстості в інтерпретації згаданого пункту можна було б уникнути, зауважуючи те що первинні значення, розглянуті з погляду формування, засвідчують: «форма є особливим видом смислу, а смысл – майбутнє форми і структури. Відповідно, – наголошує відомий учений О.Фрейденберг, – річ не в тому, що первинні знання найдавніші, споконвічні, а в тому, що вони дають рівновагу смислу та форми»<sup>1</sup>[2, С.179]. Отже, тут подана сама форма, її самостійна, порівняно зі смыслом, існування та її

<sup>1</sup> Леві-Стросс К. Структурная антропология / К.Леві-Стросс. – С. 181.

<sup>2</sup> Там само. – С. 179.

<sup>1</sup> Фрейденберг О.М. Миф и литература древности / О.М. Фрейденберг. – С. 80.

власний, відмінний від змісту мислення, смисл. Відмінний не в сенсі його абсолютної незалежності від мислення, а в тому, що він не зводиться до об'єктивного змісту. І не важливо, яким саме терміном позначити цей стан – «містичний», «символічний» чи «логічний» зв'язок, – важливо те, що абстрактний зв'язок, форма посідають власне місце в духовному акті та дає змогу собою розпізнавати зовнішній світ, самого сприймаючого і форму, в котрій подано зовнішній світ, тобто міф.

Безсумнівно, первісна (до речі, й сучасна) людина не усвідомлює, що мислить цими формами, що міф і є його розумова здатність і саме міфом (а не власною головою) він виробляє свої думки. Теорії котрі признають споріднену нашій логічність міфологічного мислення, і теорії, які йому в цьому відмовляють, помиляються саме тому, що розглядають логіку та процес становлення індивідуального мислення, індивідуального розуміння. Специфіка (логіка чи алогічність) мислення первісних людей, специфіка розумового зв'язку зведена до процесу індивідуального світобачення. Все подано так, що між очима індивіда і зовнішнім світом знаходиться порожній простір. Але річ у тому, що саме в цій площині індивідуальний «погляд» опосередкований родовими, суспільними відносинами, і що «погляд» індивіда й становить собою перший абстрактний зв'язок, форму зовнішнього бачення, спосіб суспільної поведінки. Форма думки – тут не просто кваліфікація ознак (хоча й це не втрачається). Це – рід погляду, здатного бачити назовні й цілісно. У структурі нашого погляду містяться та ув'язуються не ознаки, а родові способи поведінки, специфічні предмети.

Специфіка міфо-абстракції в тому, що вона тотальна і тотожна соціалізації, а не в тому, що вона чуттєва. В останньому мисленню нема потреби брати участі. Однак ця абстракція ґрунтована не на рефлексивності родів свідомості роботи, форм свідомості (політика, право, мистецтво, релігія, наука, філософія), а на практичній здатності соціалізації, тобто предметності духовного досвіду, здатності передбачати цілісність (передувати їй) власною здатністю родової поведінки. Це передбачення – індивідуалізація родового відношення, створення онтологічних розмірностей тотожності – власної форми духу, його логіка. Тотожність тут – не рефлексивна форма, а «кровна спорідненість» – проста і реальна, зовнішньо існуюча позначка духовних актів як своїх, приналежних до одного роду буття і в цьому здійснюючих та набувають цілісності й «послідовності». «Послідовність» тут – не розгортання у часі (адже часу поза цим духовним актом, поза тотожністю як начала акту, нема), а послідовність пізнання.

Тотожність, таким способом, як логічний акт, точніше, зовнішнє вираження у міфологічному матеріалі мислення, – це «кільцювання» духовних актів і пізнання, розпізнавання їх. Таку своєрідну інтерпретацію не можна розглядати як відсутність логічного акту тотожності. Тут відсутня лише форма свідомості (традиційна для класово-структурованих соціумів) як онтологічне тло для рефлексивних характеристик, відсутність логічно абстрактних зв'язків. Однак тут здійснюється принципово інша логічна операція тотожності – пізнання (розпізнання) за позначкою та ув'язування в тотальність різних духовних актів без попереднього їхнього розгортання в розумовому сенсі. Це живе, абсолютно зовнішнє і безвідносно себе життя свідомості. Тотожність тут як усяка наступна логічна операція – магія ритуалу, головний підсумок котрого не знання, а цілісність (ціль) – залучення до роду як предмета цілісності. Смисл тотожності це певна операція, котра дає змогу конкретному індивідові залучитися до практики реального життя роду, уподібнитися, ідентифікуватися. Смисл цих операцій полягає в тому, що вони виконують спільно залучаючи індивіда до «родового тіла», до тотема, який уже спочатку має реальні параметри (звір, рослина, місцевість...). Мета ще не

опосередковує дію індивіда (не зведена до знання) і саме є тією дією. У такому випадку логіка, інтелект – це участь і впізнавання, відчуття себе залученим до роду, тілесно тотальним йому. Індивід «живе родом і світом», а вже на подальшому щаблі житиме «у світі» [3, С.80].

Можна казати, що соціальна структура у формальному сенсі – простір та час духовного світу індивіда, де власне інтелектуальні операції виникають із опозиції індивід-індивід, – тут опосередкованим і первісним є рід. Як уже зазначалося, первісному ладу притаманні першочергово два класи. Перший – реальні дії ритуалу, магії, міфу загалом і реальна участь у них агентів роду. Міф володіє плоттю та кров'ю агентів, але не володіє свідомістю, оскільки її ще нема. Другий план – ставлення агентів до ритуалу, міфу; розуміння його – його ж агентами. В акті розуміння інтелектуальні форми, раніше розчинені, отримують «звучання» та видимість, перетворюються на себе за своєю ж допомогою. Смысл стає формою бачення і замість буквальної свяченої участі відбувається формальна, «видима» участь. Тотожність і є тією формою початкових інтелектуальних актів, у котрих індивіди – специфічним для свого часу і для себе – способом духовно розпізнають. Це зразок категоріального синтезу, де те, що реально відбувається, тотожне реально уявному про те, що відбувається.

У момент реальної дії свідомість бутіює як інтегративна ціла (суспільна) дія, як її момент, «розмитий» у всій довжині й у часі акту дії. Вона не виокремлена з цього акту. Первинно із контексту вичленовується форма, яка водночас із виникненням усереднюється (зв'язується) і стає тим, через що «в середину» проникає смисл. Це і є першосмысл інтелектуальної операції, логіка в її власних параметрах. Саме цей першопогляд задає координати людського бачення – світогляду, тобто духовні горизонти людської культури. Зауважимо: ми розглядаємо не сам смисл, а його форму – «первинний смисл», – опозицію і тотожність, котра виникає з опозиції та її «передбачає» (їй передує), де кожен член реальний. Це формальна основа всякого міфу, його міфологема, тобто елементарне відношення (абстрактний зв'язок), яке контролює міф.

Затруднення для нашого аналізу аналітичних форм міфу полягає в тому, що ці форми не протистоять одна одній як рефлексивному щаблі, а передбачають родову духовність (передують їй). Це «не протистояння» зумовлене континуумом соціальних відносин, де суб'єкт введений у життєвий акт безпосередньо тотально, суспільним способом. Моменти його діяльності не вичленені як абстрактні показники (вартість), не мають своєї тотальної очевидності (форм власності) і для гносеології не розпізнавальні. Насправді, це конкретно-історичний тип аналітики, де опосередкованість не становить абстрактного моменту само розірваності (внутрішньої розпізнавальності на форми) у трудовому залученні індивіда (розподіл праці). Життєвий акт одухотворений, але індивідуалізований не дискретно, а тотально – на боці роду – і не протистоїть індивідові як суспільні форми свідомості із внутрішньо упорядкованою, розпізнавальною аналітичною структурою (категорії, принципи, теорії, ідеї та ін.).

Уперше саме тут ми можемо розрізнити роди основ для логічних операцій:

- практичний, власне соціальний;
- світопоглядальний, духовно-практичний, де у межах панування цього типу мислення може бути мова про історично перший тип аналітики, зокрема про «тотожність – відмінність» як основу власне логічних операцій. Перші розумові акти у всьому вбачають лише себе (маніфестують). Тут на світ уперше покладається суб'єктивна реальність; мислення ще «не вміє» бачити собою і бачить лише себе. Однак це невміння перекидає і власне бачення у фантастичному дзеркалі міфу. Тут речі не приписують

якості духовності. Якщо вона потрапляє «в поле зору», то не може мислитися немислимим способом. Осмислюючись у зв'язному з річчю станом, думка тут подає себе в соціальному плані, стає річчю нарівні з речами. Це – момент тотожності, де в кожному духовному акті власне логічна операція є лише цілісність, зв'язний стан руху та матерії, первинний континуум смислів (соціальних дій), де об'єктивне тіло стає «позначкою» соціальної дії. Натомість соціальна дія стає якістю природного тіла, його духовним моментом. Логічне взагалі виявляється і виникає у цьому випадку у сфері практичної поведінки, будучи способом внутрішнього співвідношення власного бажання вчинити так чи так з родовою волею, співвідношення всередині себе акту власної волі з родовим примусом. «Обраний» варіант і є результатом аналізу, що постає як вільна й усвідомлена поведінка. Воля, як не парадоксально, тут означає придушення стихійного, спонтанно-егоїстичного інтересу, а свідомість – цільове установлення родової поведінки, яка приймається, внаслідок ідеологічної (у цьому випадку – міфологічної) установки, за акт особистого, зі знанням справи зробленого вибору.

У цьому полягає одна з причин затруднення аналізу духовних форм. Саме людина, введена у міф, не розуміє істинного її призначення – духовної приналежності, ототожнення з родом. Звідси – вся символіка та алегоричність міфу. І вже ці вторинні стосовно головного смислу предмети починають сприйматися як основний зміст. Отже, виникає парадоксальна ситуація, коли, беручи до уваги ці вторинні предмети (символи) і залучаючи їх до аналізу, ми отримуємо дещо протилежне тому, що очікуємо. Звідси – і позірна нелогічність дикунів та міфологічних героїв.

Коли ж за змістом, який розгортається назовні, вбачати певну логічну тему, каркас – історію роду й історію приналежності до роду і, в такий спосіб, вироблення логічної форми, постійне співвіднесення її з родовою тотальністю у самій родовій тотальності для постійного її відтворення – все стає на свої місця. Логічна конструкція на будь-якому рівні виявляє одне – ідентифікацію із тотальністю. Дослідники фіксують це так: міф не знає суперечностей, і логічною формою його розгортання є тотожність, тобто все що завгодно, що може бути долучене. Це – зовнішні деталі, але всередині тільки одне: логічна форма (тотожність) є форма співвіднесеності себе з родом, тотальністю. Це – родовий погляд, спосіб бачення, спосіб поведінки, де індивід (герой, персонаж міфу), постійно, незважаючи ні на що, здійснює одну й ту саму операцію – підлаштування одиничного під рід, обоження, духовне ототожнення роду й індивіда. Ця операція фіксується в індивіді як духовно-практична форма, схема у структурі миттєвого акту. Водночас ця операція має глибинний смисл – почуття загального, відчуття загального у власному тілі. Загальне – це внутрішній стан, який фіксується як здатність розпізнавати себе-як рід і рід-як-себе, тобто – через-себе-рід. «Через-себе-рід» є логічною формою смислу, стосовно якого відбувається розпізнавання. Логічна структура стає прозорою та просвічується через аналіз змісту тієї чи іншої теми, котра розпочинається саме з цієї операції – роздвоєння.

Можна розглядати будь-яку міфологічну тему, і ми побачимо, що вона будується саме за такою схемою. А це – вже логічна, незалежна від конкретного мислення, узагальнена розумова форма, яка відтак починає конструювати духовний зміст за своїм взірцем та за власною подобою.

Операція розуміння, осмислення – це в своїй основі операція «через-себе-рід», тобто розпізнавання в-собі-загального, та себе-в-загальному. Розпізнавання в-собі-загального, відчуття родової тотальності, водночас дає індивідові й відчуття власності, індивідуальності. І цей акт виокремлення, бачення роду, акт зовнішнього погляду, –

власне інтелектуальний акт і його власна, невіддільна від нього форма – спосіб буття свідомості, його історично перше буття, онтологічна розмірність. Відчуваючи рід, індивід відчуває себе. Це фіксується в кривому дзеркалі міфу, де тотем підтримує – суб'єкт («я»), а індивіда підтримує одне відчуття – буття роду, від осібне від самого індивіда.

Перший розумовий акт отримує і першу розумову форму – тотожність акту мислення та буття як форму відчуття зовнішнього протистояння родової сили індивідуальному існуванню. Тотожність як логічна операція тут постає здатністю розумового погляду, «знімком» роду в почуттях індивіда, який утворює тотальність почуттів, почуття загального, загальне почуття «в моєму власному тілі», «взагалі-почуття».

Така форма творить цілісність духовного світу індивіда, всіх його духовних актів, здатність відчувати, а отже, контролювати, тобто «бачити» і групувати ці акти як внутрішнє спонукання (ідеальні волі), витягувати їх у причинно-результативний ланцюг, не розриваючи його упродовж усього життя. Загалом така єдність – це і моя участь, приналежність йому і фізично, і соціально, і духовно.

Зміна цього відношення внаслідок неолітичної революції – першого суспільного поділу праці спричинило розпад родового ладу, розшарування та внутрішнє структурування духовної тотальності. Найкраще це виявилось на останніх шаблях розвитку міфології, в так названих міфах про героїв і богів. Тут, за відносно короткий час, духовний зв'язок індивіда, світу і духу (богів), котрі реально і тілесно взаємодіють в одному просторово-часовому вимірі, здійснюється відмінністю цих моментів, що тепер зв'язуються невидимою, внутрішньою, а не тілесною силою (у греків – це доля), яка натомість змінюється законодавчими актами перших рабовласницьких держав, – правом. Саме у цій сфері викристалізовується якісно новий стан духу – знання. Стан, коли духовний акт у формі самого цього акту стає предметом розгляду. Це принц по інше підґрунтя, на котрому виникає формальна і змістовна незалежність аналітичних форм. Рух у стихії безпосередньо соціального буття закінчується виходом у сферу форм суспільної свідомості.

### Список використаної літератури:

1. Леви-Брюль. Сверхъестественное в первобытном мышлении. — М.: Педагогика-Пресс, 1994. — 608 с., С. 25.
2. Леви-Стросс К. Структурная антропология / Пер. с фр. Вяч. Вс. Иванова. — М.: Изд-во ЭКСМО-Пресс, 2001. — 512 с.
3. Фрейдберг О.М. Миф и литература древности. 2-е изд., испр. и доп. — М.: Издательская фирма «Восточная литература» РАН, 1998. — 800 с., С. 80

**“MYTHOLOGICAL KNOWLEDGE”:  
FORMULATION OF THE PROBLEM REGARDING AWARENESS OF ITS  
OBJECTIVITY**

**Valery Denisenko**

*Lviv National University named after Ivan Franko  
Faculty of Philosophy, Department of History theory of Political Science  
Str. Universytetska, 1, 79000, Lviv, Ukraine  
Email: denyvale@gmail.com*

Article analysed the main problem of the nature and definitions of mythological system of thinking practice. Was attempted the interpretation of the definition of "mythological knowledge" through the aspect of awareness of its objectivity, if it is possible, and thus transferred to the level of human knowledge.

*Keywords:* myth, mythological consciousness "mythological knowledge", knowledge of reality, the logical form of the original knowledge.

**“МИФОЛОГИЧЕСКОЕ ЗНАНИЕ”:  
ПОСТАНОВКА ПРОБЛЕМЫ ОТНОСИТЕЛЬНО ОСОЗНАНИЯ ЕГО  
ПРЕДМЕТНОСТИ**

**Валерий Денисенко**

*Львовский национальный университет имени Ивана Франко,  
философский факультет, кафедра теории и истории политической науки  
ул. Университетская, 1, 79000, г. Львов, Украина  
Email: denyvale@gmail.com*

Исследованы основные проблемы сущности и определений мифологической системы мышления-практики. Предпринята попытка осмысления определение "мифологического знания" через аспект осознания его предметности, если такая возможна, а следовательно, переведенной на уровень человеческого знания.

*Ключевые слова:* миф, мифологическое сознание, "мифологическое знание", познания действительности, логические формы первобытного познания.





УДК 177.61

**Віталій Туренко****ПОТВОРНЕ В КОНТЕКСТІ ДИСКУРСУ ЛЮБОВІ:  
ЕСТЕТИЧНА ПОСТАНОВКА ПИТАННЯ***Кандидат філософських наук, м. Київ, Україна*  
*e-mail: amo-ergo\_sum@ukr.net*

Розглянуто дискурс, тих хто любить на основі двох основних аспектів розуміння потворного: як недосконалості (недоліку) та як огидного.

Ключові слова: дискурс любові, естетика, людина, прекрасне, потворне, недолік, огидне.

Любов, на перший погляд, такий екзистенціал, що не пов'язаний жодним способом з естетичною мета-категорією “потворне”. Ми завжди прагнемо вбачати в любові особистість, милу лицем, прекрасну душею та тілом; і це природно для людського ества. Індивід не лише в коханій особистості, а в самій любові як екзистенціалу, вищому аспекті – способі існування шукає прекрасне, сподівається віднайти «загублений рай», що колись втратив. Проте, на нашу думку, саме естетична мета-категорія “потворне” може висвітлити мало досліджені студії, що стосуються філософії любові та естетичної теорії.

Засновник експліцитної естетики А. Баумгартен в одній із праць зазначає: «Мета естетики – досконалість чуттєвого пізнання як такого. Досконалість же – це краса. Притому слід остерігатися його недосконалості як такої, яким є потворне» [9, с. 175]. Однак вже учень Г. Гегеля, Ф. Розенкранц пише працю «Естетика потворного», в якій викладено засадничі аспекти розуміння потворного як естетичної категорії і феномену. Саме ця праця поклала основу для подальших студій стосовно потворного як такого і аналізу його у бутті та людському житті. Наукові дослідження вітчизняних і зарубіжних вчених М. Булатова, В. Малахова, Г. Зеленько, В. Шестакова, О. Лосєва та інших з естетичної теорії та філософії любові стали теоретичною базою даного дослідження. Зазначимо, що в них відсутній комплексний та цілісний аналіз дискурсу любові в контексті потворного та непрстойного.

Мета нашої статті – проаналізувати можливості та умови вияву потворного в дискурсі любові.

Відомий російський естетик В. Бичков зауважує: потворне «позначає сферу неутилітарних суб'єкт-об'єктних відносин, яка пов'язана з антицінністю, з негативними емоціями, відчуттям незадоволення та відрази. На відміну від головних категорій естетики (естетичного, прекрасного, піднесеного, трагічного) має складний опосередкований характер, тому що визначається зазвичай тільки відносно до інших категорій як їх діалектичне заперечення або як інтегральна антиномічна складова» [4, с. 227]. Зазначимо, що потворне в естетичній практиці людини має особливе значення: воно постає як усвідомлення загрози її існуванню, як те, що підриває підвалини людяності, потребує духовного та практичного опанування [11, с. 503]. Відповідно, поява потворного, огидного в дискурсі любові, з іншого боку теж може бути причиною того,

що особистість піде від любові, а і з іншої сторони можуть укріпити взаємостосунки між тими, хто любить.

У зв'язку з цим постають такі завдання:

- Висвітлити прояви потворного як недосконалостей в контексті дискурсу любові;
- Дослідити потворне як огидне в межах дискурсу люблячих.

Потворне як недосконале, недолік в контексті любові. Давньогрецький філософ Платон у «Бенкеті» зазначав, що Ерот (любов) перебуває між прекрасним та потворним, але все ж таки прагне саме до першого - до краси. Однак, у славнозвісному міфі про походження Ероту, Діотіма говорить, що він «негарний та не ніжний, однак грубий та неохайний». Звідси постає думка: хоча прекрасне і потворне не є атрибутами любові, але так чи інакше вона має точки дотику, в певний момент історії любові вона «зустрічається» з ними, «відкриває» їх для себе. Потворне з'являється як недолік стосовно прагнення до прекрасного.

М. Гартман у праці «Естетика» слушно зазначає: «В естетиці ми маємо справу також і з потворним. В деякій мірі воно входить у всі різновиди прекрасного. Адже скрізь бувають межі прекрасного. І тут, як і в інших галузях цінності - істотний контраст. Внаслідок цього існують градації прекрасного, ціла шкала від досконалої краси до явно некрасивого» [5, с. 10]. «Те, чому чогось не вистарчає, тим самим потворне» [6, с. 99]. За Фомою Аквінськи - потворне, порівняно з прекрасним майже не вивчалось до нього можуть бути застосовані ті самі підходи. Потворне, як і прекрасне, існує об'єктивно; можна визначити його ступінь або різновиду [6, с. 99].

Розуміння потворності як недостачі, на думку відомого українського філософа М. Булатова, можна визначити навіть з російського слова «безобразный» - протилежність образу – якийсь його недолік [3, с. 59]. Російська дослідниця феномену любові Г. Іванченко в книзі «Логос любові» називає три основні недостачі любові заздрість, скупість та страх. Погоджуючись з її думкою, ми вважаємо за доцільне розширити цей список (на основі 1 Послання до Коринфян 13, 4-7). Відповідно до недостач любові зарахувати також – нетерпіння, немилосердя, обман, гордість, егоїзм.

Заздрість за Г. Іванченко – це гостре почуття невдоволення собою і своїм, незадоволення власним життям і неможливістю перемінити своє існування. Це ототожнення інших людей з тим, “що думаш про них ти, що думають про них інші люди, а вже через це - ототожнення себе зі своїм статусом, ролями, соціальними можливостями”. Скупість - хвороблива прихильність до свого майна, багатства «до всього, що людина може назвати своїм», як зазначав В. Джеймс: “маю на увазі в першу чергу, матеріальну, «речову» вкоріненість в бутті” [8, с. 61]. На наш погляд, можна констатувати ще про «любовну скупість», коли той, що любить вважає, що кохана особистість і вона нікому більше не має права приділяти увагу окрім нього. Ця скупість, яка доходить до егоїзму в поєднанні з ревностями. Це виглядає потворним, адже засвідчує недосконалість у почутті любові. В цьому контексті згадуються слова В. Малахова: «Любові, мабуть, ніколи не буває занадто багато. Інша річ, чим ми її плекаємо, цю свою любов, що не гвалтуємо чи її, не позбавляємо її висоти польоту (не обмежуємо ми предмет любові – В.Т.). Замикання любові на себе, може бути невимовної мерзотою - але тут винна не любов ...» [10, с. 149]. Винувати, на наш погляд, самі учасники історії любові: той, хто любить і кохана особистість.

На думку Р. Барта: страх у дискурсі любові виникає тому, що той, хто любить переживає острах оскільки багато випадків таких, що в нього виникає метафора темряви.

Французький філософ зазначає: «найчастіше я у затемненості від самого свого бажання; я не знаю, чого воно хоче, саме добро для мене є злом, усе резонує, я живу від поштовху до поштовху» [2, с. 240].

Мислитель зауважує: «Закоханий суб'єкт силою тих чи інших випадковостей відчуває, як його обсідають страх перед безпекою, раною покинутістю, якимось крутим поворотом – почуття, яке він виражає під іменем тривоги» [2, с. 244]. Відповідно – страх перед безпекою. Любов, її дискурс неминуче наповнений безпеками від тих, хто оточує тих, що люблять і від суспільства. Бо шлях любові – не стільки «червона доріжка», якою йдуть ті, хто люблять, скільки «голгофський». Відчуття відчуженості породжує тривогу, а любовна тривога, на думку Р. Барта, – це «страх перед скорботами, котрі вже були – з самого витoku любові, з того моменту, коли я був захоплений» [2, с. 245]. Однак треба розуміти – це все виглядає недоліком, а іноді навіть потворне в межах дискурсі любові, оскільки «страху немає в любові, але досконала любов проганяє страх геть, бо страх має муку. Хто ж боїться, той не досконалий в любові.

Вчений зазначає: «Не тільки страх, заздрість та скупість не дають робити досконали, гармонічні відносини. Перепоною можуть стати і ревності, і нарцисизм та низьке самосприйняття, та адиктивне прагнення до повного поєднання із партнером, та «втеча від свободи» та нав'язливе прагнення «покращити», «удосконалити» партнера, та на жаль, ще багато іншого» [8, с.63].

Ми розглянули основні аспекти потворного як недоліки та недосконалості дискурсу тих, хто любить. Однак дотримуємося думки на котрій наголошує К. Розенкранц: «Ми розуміючи зло, можемо його бажати. Відсутність свободи виражає найглибше протиріччя зі своєю сутністю, і це протиріччя не може не просочитися зовні. Індивідуальні недоліки і вади набувають чітке вираження в образі: заздрість, ненависть, брехня, жадібність, скупість, розбещеність накладають свій особливий відбиток на індивідуальні риси» [12, с.50–51]. Ці вади та недоліки впливають не лише на тих, хто любить, а також на дискурс любові як такий.

Потворне як огидне в межах дискурсу любові. Відомий теоретик естетичної теорії Т. Адорно зауважує: «Те, що мистецтво не вичерпується поняттям прекрасного і для наповнення його потребує потворному, як запереченні цього поняття, давно стало загальним місцем» [1, с. 71]. Очевидно, що це стосується не лише мистецтва, а й взагалі людського буття, будь-якого його феномену. В промові Агафона, що лунає в платонівському «Бенкеті» наголошується: потворне не може викликати любов. Згідно з цією думкою, потворне, огидне та відразливе несумісне з онтологічною сутністю любові, пов'язано передусім з ідеєю прекрасного. Любов не може з'явитися через споглядання чогось такого, що протистоїть потворному.

Однак, у тому ж таки діалозі, Платон розглядаючи онтологію любові (Еросу), словами Павсанія зауважує: не кожна любов прекрасна та достойна похвали, але лише та, що спонукає прекрасно любити. У зв'язку з цим він виокремлює два види Ероту (любові):

1. Ерот Афродіти брудної (здатна на все, фактично вона діє за принципом «мета виправдовує засоби», егоцентрична, любить в предметі любові не душу, а тіло, шукає не розумних, а дурних).

2. Ерот Афродіти прекрасної (чинить лише блага та прекрасне, любить в предметі не тіло, а душу, прагне не до глупоти, а до розумного).

Вочевидь давньогрецький мислитель даною думкою констатує: а) про ситуацію тогочасного суспільства, в якому розуміння «що таке любов?», існували два протилежні погляди, і цей поділ ґрунтується не стільки на етичному, а й на естетичному началі; б)

відносини в дискурсі коханих можуть йти шляхом від прекрасного до потворного, і навпаки. Він категорично засуджує любов, кутру іменує брудною і недостойною взагалі іменуватися як такою, а тих, хто так любить, говорить, що цим самим вони «споганюють» це прекрасне та велике почуття.

Відтак, коли любов онтологічно і в житті людини, по суті, не може виникнути з потворного, у межах дискурсу любові закоханий, на думку Платона, видається іноді навіть паскудним і нестерпним, з точки зору оточуючих. Це зазначає Р. Барт. Французький амуролог зазначає перелік нестерпних, огидних рис коханця. Він:

- не може стерпіти аби хтось був вищим або нарівні з ним в очах коханої і намагається принизити будь-якого суперника;
- утримує кохану осторонь стосунків з багатьма людьми;
- таємно бажає загибелі всім, хто дорогий для коханої, - батькові, матері, рідним, друзям;
- хоче, щоби у закоханої не було ні сім'ї, ні дітей [1, с.196].

Отже, паскудність, огидність закоханого полягає в тому, що він охоплений ревностями. А ревності в дискурсі любові – огидна, негідна стурбованість та пильність [1, с.196].

Щодо ревностей, як прояву потворного в дискурсі любові, Т. Стрельцова зауважує: «По-перше, ревності народжується тоді, коли людина не впевнена в собі і страждає «комплексом неповноцінності» (у психологічному, а не психіатричному сенсі). Поява в полі зору гідного суперника», зумовлює почуття страху від можливої втрати дорогої людини. Це принизливий психологічний стан – справжня криза людської гідності, у будь-якому випадку, його неминучий дефект. Такі «страждальницькі ревності» руйнівні насамперед для самого ревнивця.

По-друге, ревності – неминучий наслідок почуття власності на людину, поєднане з накладанням зовнішніх стосунків і «ланцюгів» на кохану і відносини з нею, а також з системою «стеження» (явного чи неявного – сором'язливого), заборон та звітів. Такі «агресивні ревності» принижують передусім коханого, бо не рахуються з його невід'ємним правом на свободу і відносну автономність, на незвідний «особистий залишок буття». Недарма ревність - причина чвар, конфліктів, образ, розбіжностей аж до розлучень і навіть злочинів. Наведу в цьому зв'язку думку М. Бердяєва на ревності як на своєрідний «гріх » і «провину» в коханні: «Ревності заперечують космічну природу любові, її зв'язок зі світовою гармонією в ім'я індивідуалістичної буржуазної власності...У таїнстві любові немає власника і приватної власності».

По-третє, ревності характерні для людини-егоїста, який розглядає інших людей як засіб для свого життя, а не її мети. Споконвіку егоїзм вважається «глибинним корінням» майже всіх вад людини. А. Шопенгауер навіть вважає, що егоїст не здатний до страждання, дружбу і кохання. Безсумнівно, не можна погодитися з цим занадто категоричним твердженням. Проте любов егоїста спочатку ругресивна у зв'язку з нездатністю зрозуміти і визнати абсолютну самоцінність іншої людини і забути про себе заради нього. Кохання-агапе - одна з необхідних іпостасей справжньої любові - чужа його натурі. Зате ревності прямо впливають з неї.

По-четверте, ревності виростають з такого благодатного для неї ґрунту, як недовіра до коханого і його поведінки, початкове або набуте. Ревності – криза довіри і віри у відносинах, а причин тут – безліч: і надмірна підозрілість того, хто любить, і легковажність коханого, і тривалі розлуки з потреби, і «злі наклепи» оточуючих, і багато іншого. Мабуть, це найбільш «виправдані» ревності, якби вони не були по суті «кризою

любові», початком її кінця» [13, с.365 – 367].

Дослідниця феномену любові Г. Иванченко наголошує: іноді в дискурсі любові виникають моменти, котрі говорять про демонічність цього моменту. Таким «демонічний» моментом є те, що ті, хто любить іноді змагаються один з одним жорстокістю по відношенню один до одного [7, с. 122 – 123]. Змагаються в образах, обмані, намагаються свідомо зробити якомога болючіше для коханої особистості. Це воістину потворне для любові як такої ста стосовно особи, до якої спрямована інтенція любові. Егоїзм є основою цих зсагань. За словами К. Розенкранца: егоїзм найбільш огидний та потворний, навіть з ним не може порівнятися погляд на понівечені дерева, забуті болотисті галявини, змії та саламандр, морських чудовищ та величезних рептилій, щурів та мавп; все це ніщо з егоїзмом, який спричиняє біль та страждання [13, с. 37].

Отже, потворне, для філософсько-естетичної думки не постає атрибутом любові і онтологічну вона не сумісна з огидним та відразливим, але люди часто в своїх роздумах, вчинках, словах поєднують ці несумісні феномени. Відповідно до цього потворне проявляється в дискурсі любові у двох векторах - як недосконалість і як огидне. Наголосимо також, що філософська думка з античності і до сучасності стверджує, що в межах дискурсу любові, ті хто люблять вчиняє потворне, огидне по відношенню один до одного. Однак, незважаючи на усі прояви потворного в дискурсі любові, це не принижує цінність любові як такої, а засвідчує складну, суперечливу і таємничу природу такого феномену.

#### Список використаної літератури

1. Адорно Т. Эстетическая теория / Т. Адорно / Пер. с нем. А.В. Дранова. – М. : Республика, 2001. – 527 с.
2. Барт Р. Фрагменти мови закоханого / Р. Барт. – Львів : Культурологічний журнал «І», 2006. – 320 с.
3. Булатов М.О. Естетика (Спостереження над її історією) / М. Булатов. – К. : Стило, 2013. – 222 с.
4. Бычков В. Безобразное / В. Бычков / Новая философская энциклопедия. – М. : Мысль, 2010. – Т. 4. – С. 227–229.
5. Гартман Н. Эстетика / Н. Гартман, М. Мамардашвили; под ред. А. Васильева. – К. : Ника-Центр, 2004. – 640 с.
6. Завалько Г. Философские проблемы эстетики / Г. Завалько. - М. : Книжный дом «ЛИБРОКОМ», 2011. — 400 с.
7. Иванченко Г. Космос любви / Г. Иванченко. – М.: Логос, 2009. - С. 122 – 123.
8. Иванченко Г. Логос любви / Г. Иванченко. – М.: Смысл, 2007. – 143 с.
9. Лосев А. История эстетических категорий / А. Лосев. – М. : «Искусство», 1965. – 376 с.
10. Малахов В.А. По сю сторону ясности. Заметки. Размышления. Сновидения. – К. : ДУХ І ЛІТЕРА, 2014. – 200 с.
11. Філософський енциклопедичний словник / за заг. ред. В. Шинкарука – К. : Абрис, 2002. – С 503.
12. Розенкранц К. Эстетика безобразного / К. Розенкранц / Шкепу М. Эстетика безобразного Карла Розенкранца. – К. : Феникс, 2010. – 33–247.
13. Стрельцова Т. Судьба любви сегодня / Т. Стрельцова. – М. : Политиздат, 1990. – С. 331–379.

**Виталий Туренко**

**БЕЗОБРАЗНОЕ В КОНТЕКСТЕ ДИСКУРСА ЛЮБВИ: ЭСТЕТИЧЕСКАЯ  
ПОСТАНОВКА ВОПРОСА**

*Кандидат философских наук, Киев, Украина*

*e-mail: amo-ergo\_sum@ukr.net*

Рассматривается дискурс любящих на основе двух основных аспектов понимания безобразного: как несовершенства (недостатка) и как отвратительного.

*Ключевые слова:* дискурс любви, эстетика, человек, прекрасное, отвратительное, несовершенство, безобразное.

**Vitali Turenko**

**UGLINESS IN THE CONTEXT OF THE DISCOURSE OF LOVE:  
THE AESTHETIC STATEMENT OF QUESTIONS.**

*PhD, Kyiv, Ukraine*

*e-mail: amo-ergo\_sum@ukr.net*

Considered loving discourse based on two major aspects of understanding the ugly: how imperfections and how disgusting.

*Keywords:* discourse of love, aesthetics, human, beautiful, ugly, disgusting, disadvantage.

УДК 316.621:316.624

**ДО ПРОБЛЕМИ ВИЗНАЧЕННЯ ПОНЯТТЯ "АКТИВНІСТЬ"  
У КОНТЕКСТІ СОЦІАЛЬНО-ФІЛОСОФСЬКОГО АНАЛІЗУ****Наталія Ковтун***Житомирський державний університет імені Івана Франка, кафедра філософії  
10008, Україна, м. Житомир, вул. Велика Бердичівська 40, e-mail: miller-melnik@ukr.net*

Розглянуто еволюцію поняття "активність" у контексті розвитку вітчизняної соціально-філософської парадигми дослідження суспільних явищ. Визначено основні сфери його застосування у природничонауковій і соціогуманітарній сферах. Особлива увага зосереджена на аналізі співвідношення між активністю і реактивністю, активністю та діяльністю.

*Ключові слова:* активність, реактивність, соціальна активність, індивід, суспільство.

У сучасному глобалізованому світі ефективні суспільні перетворення неможливі без формування високого рівня соціальної активності індивіда й суспільства загалом. Залежно від рівня соціокультурного розвитку індивід на основі вибору напрямку діяльності може реалізуватися у різних сферах соціальної буттєвості. Інтенсивність його діяльності в соціальному середовищі залежить від активності як внутрішньої спрямованості на перетворення світу. У контексті цього важливе з'ясування співвідношення між поняттями активності та діяльності через дефініціювання їх змісту у межах соціально-філософського аналізу.

У науковій парадигмі феномен активності став предметом ґрунтовного аналізу у сфері філософських і психологічних дисциплін. Важливу роль у дескрипції змісту понять "активність" і "діяльність" мають дослідження у сфері психології М. Бернштейна, О. Леонтьєва, С. Рубінштейна. У межах соціології і соціальної філософії до вказаної проблематики зверталися К. Альбуханова-Славська, Є. Ануфрієв, В. Мордкович, М. Стадник, О. Якуба. Серед останніх досліджень атрибутивних ознак активності і визначення змісту відповідного поняття заслуговують на увагу напрацювання російських дослідників В. Бехтерева, В. Круглікова, М. Кочерової, А. Моїсеєва, О. Нікіфорова, Є. Платонова, Ю. Шаронової. Утім, визначення співвідношення між поняттями "активність" і "діяльність" не стало предметом системного соціально-філософського аналізу.

Ми маємо на меті визначити аналіз еволюцію поняття "активність" у його співвідношенні з діяльністю у контексті соціально-філософської парадигми наукового пізнання суспільних феноменів. Це завбачує звернення до визначення семантичного значення слова "активність". В українській мові воно є похідним від латинського "aktivus" - дія, діяння, вчинок. В англійській мові слово "activity" вживається у значенні і діяльності, і активності. У вітчизняній науковій парадигмі відповідна дефініція, маючи розбіжні тлумачення, застосовується самостійно і як додаткове поняття у різних поєднаннях. На цій підставі у науковій сфері широко використовуються поняття "фізична активність", "фізіологічна активність", "хімічна активність", "біологічна активність", "соціальна активність", "політична активність", "активність особистості", "активна життєва позиція". У межах філософської парадигми можна вирізнити декілька основних підходів до тлумачення поняття "активність": 1) активність може тлумачитися як

"універсальна, всезагальна властивість матерії, яка є мірою спрямованості діяльності"; 2) "як спонукальний стан об'єкта, що обумовлює зворотню дію на певну дію"; 3) як "здатність матеріальних об'єктів вступати у взаємодію з іншими об'єктами" [10, с. 222]. У такому контексті активність властива усій різноманітності біологічних організмів. Вона супроводжує зародження і розвиток, самозбереження і самовідтворення організмів.

У радянській науковій парадигмі поняття "активність" розроблялося у різних площинах. В філософському й соціологічному контекстах активність стала предметом зацікавленості К. Абульханової-Славської, Є. Ануфрієва, Г. Ареф'євої, М. Берштейна, В. Біленького, О. Якуби. Атрибутивні ознаки, зміст, критерії, механізми, специфіка окремих форм активності стали предметом аналізу А. Андрющенка, Т. Богданова, Т. Лапіної, В. Мордковича, О. Якуби. У названих дослідженнях під активністю, зазвичай, розуміють певну характеристику діяльності, певний тип діяльності - самодіяльність [8, с. 111]. У такій інтерпретації активність розглядається у вигляді характеристики ініціативної творчої діяльності особистості. Водночас активність як міра діяльності розкривається у працях В. Смирнова [13, с. 112].

Непересічну роль у контексті аналізу співвідношення активності та діяльності має введення в науковий обіг "принципу активності" М. Бернштейном [3]. Дослідник розглядав принцип активності у трьох основних аспектах: конкретно-фізіологічному, загальнобіологічному, філософському. Цей принцип виходить з розуміння активності як визначального чинника життєдіяльності організму. Активність протистоїть принципу реактивності, згідно з яким кожен акт-рух визначається зовнішніми стимулами. Реактивність свого часу була ґрунтовно досліджена у детерміністичній матеріалістичній філософії, психології біхевіоризму й фізіології. На відміну від феномену реактивності, принцип активності у радянській філософії був тривалий час незатребуваним об'єктом пізнання. Це пов'язане з тим, що внутрішні суб'єктивні чинники людської діяльності не зовсім вкладалися у діалектично матеріалістичну картину світу, адже їх було важко пояснити лише впливом природної або соціальної необхідності. Відтак, поняття активність, вказуючи на іманентні начала людської поведінки, увійшло у вітчизняний науковий обіг значно пізніше, порівняно з діяльністю. При цьому обидва поняття, відображаючи одну сферу дійсності, тривалий час вважалися як тотожними.

У контексті цього у вітчизняній науковій парадигмі активність тривалий час розглядали невід'ємною складовою діяльності. Крім того, сама діяльність пов'язувалася, починаючи з 30-х років ХХ ст., лише з внутрішніми прагненнями індивіда. У цей період С. Рубінштейн, зберігши наведене розуміння діяльності, здійснив спробу ввести в науковий обіг поняття "активність" для характеристики вищих рівнів діяльності, насамперед мислення. Як один з засновників суб'єктно-діяльнісного підходу у психології дослідник визначив якісні характеристики виявлення активності у сфері буття. Людина, на його думку, включена у буття через власну перетворюючу діяльність. Цей безперервний процес складається з серії ланцюгових реакцій: кожна даність – наявне буття – підривається черговою дією, яка продукує нову даність нового наявного буття, котре підважується наступними діями людини [12, с. 338]. В людині, включеній в ситуацію, є щось, що виводить її за межі ситуації, в яку вона включена. Ця внутрішня якість і становить людську активність, котру дослідник розглядає як єдність свідомості і діяльності, коли внутрішня духовна і зовнішня практична діяльність тісно взаємопов'язані і взаємозумовлені. Загалом, активність як іманентна властивість суб'єкта тлумачиться С. Рубінштейном у вигляді внутрішньої причини, джерела діяльності.



Людина у такому розумінні постає як діяльна, активна істотою, як творцем навколишнього середовища, суб'єктом зовнішніх і внутрішніх перетворень.

Утім, вказана спроба, як зазначає російський дослідник А. Моїсеєв, загрожувала серйозно редукувати поняття "діяльність" і закріпити за ним лише значення оперативного впливу людини на середовище. А відтак, виявилася невдалою [10, с. 225]. З цього приводу зауважимо, що з часом поняття "діяльність" було ґрунтовно розроблене О. Леонтьєвим у праці "Діяльність. Свідомість. Особистість". Один з засновників діяльнісного підходу він розглядав діяльність як значно ширше за обсягом поняття, порівняно з активністю [9]. Активність розумілася ним необхідною передумовою діяльності. За допомогою діяльності як висхідної категорії дослідник пояснював походження, розвиток та функціонування свідомості і як наслідок становлення особистості.

З огляду на це, у вітчизняній науковій парадигмі поняття "активність" стало зміщатися від свого первісного значення діяльності, властивого англійській мові. Його почали використовувати переважно у вузькому значенні інформаційного або енергетичного аспекту діяльності. Після XXV з'їзду КПРС, у межах домінування марксистсько-ленінської філософії, поняття "активність" стало висхідним для широкого застосування з пропагандистською метою дефініції "активна життєва позиція". Також у відповідну ідеологічну парадигму вкладалося і поняття "соціальна активність" як видове щодо активності. Під впливом цих тенденцій відбулося подальше семантичне зміщення використання поняття "активність". Воно все більше стало диференціюватися з поняттям "діяльність", застосовуючись переважно у своєму енергетичному значенні [7]. На цій підставі в науковій сфері почали активно використовуватися поняття "активна діяльність", "активна діяльність особистості", "активна участь", "активна життєва позиція".

Однак, не припинилися й спроби розглядати активність як самостійне, відмінне від діяльності поняття а також визначити відповідну сферу його вживання. Власне таке розуміння активності властиве для напрацювань А. Петровського і М. Ярошевського, на думку яких, у співвідношенні з діяльністю активність суб'єкта визначається як динамічна умова її становлення, реалізації і видозміни, як властивість її власного руху. Натомість діяльність постає як "цілеспрямована активність, яка реалізує потреби суб'єкта" [6, с. 90]. У такому контексті активність розглядається як поняття, що відображає здатність живих істот здійснювати довільні рухи і змінюватися під впливом зовнішніх або внутрішніх стимулів, подразників, всезагальну характеристику живих істот, їх власну динаміку як джерело перетворення або підтримання життєво значущих зв'язків з середовищем. У значній мірі вона характеризується зумовленістю здійснюваних дій та специфікою внутрішнього стану суб'єкта. Активність при цьому співвідноситься з діяльністю, виявляючись як її динамічна умова, як властивість її власного руху. Окрім цього активність постає у вигляді найважливішої якості людини, здатність змінювати навколишню дійсність у відповідності з власними потребами, поглядами, цілями.

У сучасній соціально-філософській і соціально-психологічній традиції поширеним є тлумачення активності як значної кількості змістовних феноменів, пов'язаних з мотивацією поведінки індивіда в соціальному середовищі. Саме до такої позиції дотримується К. Альбуханова-Славська. Активність особистості в її інтерпретації постає єдністю відображення, втілення й реалізації зовнішніх та внутрішніх тенденцій в житті особистості. Вона є ціннісним способом моделювання, структурування і здійснення особистістю діяльності, під час якої активність набуває якостей автономної,

цілісної системи функціонування в міжособистісному просторі. Це - спосіб оформлення потреб в мотиваційній сфері особистості, спосіб репрезентації цієї потреби в світі, своєрідною "заявкою" на її здійснення [1, с. 18-19]. За твердженням дослідниці, через активність людина вирішує питання узгодженості, співмірності об'єктивних і суб'єктивних факторів діяльності. Тим самим активність постає динамічною складовою діяльності, яка реалізується ситуативно у потрібний момент часу. Власне на основі певного поглиблення напрацювань С. Рубінштейна, К. Альбуханова-Славська й інші представники означеного підходу розглядали активність як ключове поняття у соціальній психології. Натомість діяльність тлумачиться ними як беззмістовне начало, яке наповнюється змістом лише під впливом активності.

Утім, таке розуміння діяльності, на думку А. Моїсеєва, має вразливі сторони, адже діяльність з самого початку активна своєю сутністю. Вона не може бути пасивною або неактивною. У свою чергу мотиви й цілі діяльності нерозривно пов'язані з діяльністю, яка без них просто не існує і цілком не потребує спеціального оформлення з допомогою активності [10, с. 226]. Хоча з такою позицією автора можна погодитись лише частково. Коли не викликає заперечень, що мотиви і цілі діяльності діалектично пов'язані з діяльністю, то діяльність не можна вважати необхідною активною. На це вказує не тільки феномен бездіяльності, а й поширені імітаційні форми діяльності. Мається на увазі діяльність, яка інспірується іншими суб'єктами на основі примусу, коли індивід здатен до певної міри ігнорувати діяльність, регулюючи її інтенсивність.

Принципова відмінність активності й діяльності, з позиції К. Альбуханової-Славської, полягає в тому, що діяльність виходить з потреби в предметі, активність – з потреби в діяльності. Активність не лише якісно властива самій діяльності, а й структурно складно організована. Вона визначає діяльність (з її структурою й функціями), мотиви, цілі, спрямованість, бажання (або небажання) здійснювати діяльність [2, с. 77]. Інакше кажучи активність є рушійною силою, джерелом актуалізації в людині її до певного часу прихованого потенціалу. Активність - не тільки джерело діяльності, вона супроводжує всі етапи людської діяльності щодо реалізації прийнятих рішень. Вона може здійснювати й координаційну функцію щодо діяльності.

У психологічному контексті, за твердженням В. Бехтерева, істотною є характеристика активності як стану і якості, що ґрунтується на потребах та інтересах особистості й існує у вигляді внутрішньої готовності до діяльності, а також як відношення – більш або менш енергійна самодіяльність, спрямована на перетворення різних сфер діяльності і самих її суб'єктів [4]. Активність тлумачиться у психологічних науках не лише в її співвідношенні з діяльністю, а й як динамічна умова її становлення. У контексті цього С. Головін визначив декілька значущих характеристик активності [5]. На його думку, вона обумовлена специфікою внутрішніх станів суб'єкта безпосередньо в момент дії, на відміну від реактивності, коли дії обумовлені попередньою ситуацією. Для неї властива довільність, обумовленість наявною метою суб'єкта, та надситуативність – вихід за межі висхідних цілей, на відміну від пристосовуваності як обмеження діяльності вузькими межами заданого (надситуативна активність), значна стійкість діяльності у відношенні щодо прийнятої цілі, на відміну від пасивного уподібнення предметам, з якими суб'єкт зіштовхнеться під час здійснення діяльності.

Узагальнюючи сказане, А. Моїсеєв виокремив декілька спільних характеристик активності у її зв'язку з діяльністю. До них належать уявлення про активність як: форму діяльності, що засвідчує сутнісну єдність понять активності і діяльності; діяльність, до котрої в людини виникає власне внутрішнє відношення, що відображає індивідуальний

досвід людини; особистісно значущу діяльність: форми самовираження, самоствердження людини, з одного боку, і людини як продукту активної й ініціативної взаємодії з оточуючим соціальним середовищем – з іншого; діяльність, спрямовану на перетворення оточуючого світу; якість особистості, яка проявляється у внутрішній готовності до цілеспрямованої взаємодії з середовищем, до самодіяльності, що базується на потребах й інтересах особистості, і характеризується прагненням та бажанням діяти, цілеспрямованістю і настійливістю, енергійністю й ініціативою; особистісно значуща діяльність, спрямована на самовираження, самоствердження людини, з одного боку, і людини як продукту активної й ініціативної взаємодії з навколишнім соціальним середовищем – з іншого [10, с. 224-225].

Розглядаючи активність як особливу форму діяльності, В. Кругліков, Є. Платонов, Ю. Шаронов також звертаються до проблеми її сутнісних характеристик, котрими вважають інтенсифікацію основних характеристик діяльності, а також дві додаткові властивості – ініціативність та ситуативність [7]. Інтенсифікація відображає якісно-кількісні характеристики діяльності. Активність вказує на високий рівень мотивації і оволодіння суб'єктом способами і прийомами діяльності. Під ініціативністю розуміється внутрішнє спонукання до діяльності, підприємливість та їхня реалізація у діяльності особистості. Наявність ініціативи підтверджує волюві, творчі, психофізичні здібності особистості. Саме ініціативність є необхідною умовою виявлення активності в соціальному середовищі. Натомість ситуативність темпів, ритмів, інтенсивності активності виявляється у залежності від пристосування особистості до викликів природної і соціальної необхідності.

На особливу увагу в контексті запропонованої проблематики заслуговують напрацювання О. Нікіфорова. Дослідник виділив низку атрибутивних ознак діяльності у її зіставленні з активністю. Насамперед, діяльність вирізняється цілеспрямованим характером. Ця активність завжди спрямована на досягнення свідомо визначеної мети. Безцільна активність не є діяльністю. Немає мети – немає і діяльності, з'явилась мета – починається діяльність [11, с. 296]. Натомість активність може бути цілком спонтанною і позбавленою мети. Зокрема, це стосується соціальної активності, ґрунтованої на інстинктивних, вольових, емоційних й інтуїтивних началах. Ще однією атрибутивною ознакою діяльності є її продуманість. Після визначення мети, людина, проектуючи діяльність, вибирає методи її досягнення. "Так створюється ідеальна схема діяльності, яка виявляється, з одного боку, метою, з іншого – ситуацією, в якій перебуває діяч, і умовами, в яких їй потрібно діяти" [11, с. 296]. Багато в чому продуманість діяльності так чи інакше має раціональний характер. Одним з критеріїв раціональності є досягнення мети. У випадку, якщо мета досягнута, то дії, спрямовані на її досягнення, мали раціональний характер. Натомість недосягнення результату може вказувати на ірраціональний характер діяльності. У підсумку діяльність завершується результатом. Діяльність відрізняється від соціальної активності й тим, що в ній чітко виявляється свобода волі стосовно досягнення мети.

Власне діяльність, яка має цілеспрямований характер, завбачує здатність людини вільно вибирати мету, засоби та умови діяльності. Коли ж розглядати активність, то часто її джерела мають ірраціональний характер (емоції, воля, інтуїція), і можуть бути достатньо незалежними від прагнень і бажань суб'єкта активності. Враховуючи сказане, можемо констатувати, що поняття "соціальна активність" є ширшим за обсягом стосовно поняття "діяльність". Насамперед, це стосується виявлення у межах соціальної активності раціональної й ірраціональної складової, а діяльність постає як цілком свідомо,

цілеспрямована, раціональна, соціально вмотивована активність, спрямована на перетворення світу природи і культури.

Узагалі - поняття "активність" пройшло еволюцію у науковій, зокрема філософській парадигмі. У зв'язку з відображенням єдиної сфери соціальної реальності поняття "активність" і "діяльність" тривалий час використовували як тотожні, а активність вважалася невід'ємною складовою діяльності. Від 30-х рр. XX ст. поняття «активність» почало застосовуватись для позначення внутрішнього джерела та рушійної сили діяльності (С. Рубінштейн). У напрацюваннях радянських авторів 60-70-х рр. XX ст. активність почала тлумачитись переважно у значенні інформаційного або енергетичного аспекту діяльності, що втілюється в поширенні з ідеологічною метою понять "активна діяльність", "активна діяльність особистості", "активна життєва позиція", "соціальна активність". У контексті визначення родово-видового відношення між поняттями "активність" і "діяльність" вирізняють два основні підходи. Згідно з першим, діяльність становить цілеспрямовану активність, що реалізує потреби суб'єкта (А. Петровський, М. Ярошевський, М. Михальченко, В. Андрущенко, Л. Губерський). У межах цього підходу активність є родовим поняттям щодо діяльності. За другим підходом (К. Абульханова-Славська, С. Ануфрієв, В. Бехтерев, О. Леонтьєв, Л. Коган, С. Рубінштейн) активність розглядають як складову діяльності. Вона тлумачиться як джерело, рушійна сила, умова і міра діяльності, як здатність змінювати навколишнє середовище, відповідно до потреб індивіда.

Принципова відмінність між активністю і діяльністю полягає в тому, що діяльність виходить з потреби в предметі, активність – з потреби у діяльності. Також для активності властива довільність, ініціативність та ситуативність. На відміну від активності, діяльність має цілеспрямований, цілепокладальний характер. Натомість активність загалом, й соціальна активність зокрема, можуть мати і цілеспрямований раціональний, і спонтанний, ірраціональний, позбавлений мети, характер. Якщо діяльність, зазвичай, детермінована природною або соціальною необхідністю, то в активності виявляється вищий ступінь свободи волі стосовно шляхів і методів досягнення поставленої мети. На основі сказаного доведено: поняття "активність" є ширшим за обсягом щодо діяльності поняттям, а відтак - родовим стосовно нього.

### Список використаної літератури

1. Абульханова-Славская К. А. О путях построения типологии личности / К. А. Абульханова-Славская. Психологический журнал. – 1983. – Т. 4. – № 1. – С. 14 – 29.
2. Абульханова-Славская К. А. Стратегия жизни / К. А. Абульханова-Славская. – М.: Мысль, 1991. – 299 с.
3. Бернштейн Н. А. Избранные труды по биомеханике и кибернетике / Н. А. Бернштейн. – М.: СпортАкадемПресс, 2001. – 295 с.
4. Бехтерев В. Ф. Активность личности: психолого-педагогический аспекты воспитания в современных условиях / В. Ф. Бехтерев. – Красноярск: Краснояр. гос. ун-т, Лесосиб. пед. ин-т, 1996. – 140 с.
5. Головин С. Ю. Словарь практического психолога / С. Ю. Головин. – М.: АСТ, Харвест. 1998. – 800 с.

6. Краткий психологический словарь [Текст] / Под общ. ред. А. В. Петровского и М. Г. Ярошевского. – 2-е изд., расшир., испр. и доп. – Ростов-на-Дону: Феникс, 1998. – 512 с.
7. Кругликов В. Н., Платонов Е. В., Шаронов Ю. А. Деловые игры и другие методы активизации познавательной деятельности. – СПб.: П-2, 2006. – 189 с.
8. Лапина Т. С. Этика социальной активности личности / Т. С. Лапина. – М.: Высшая школа, 1974. – 112 с.
9. Леонтьев А. Н. Деятельность. Сознание. Личность / А. Н. Леонтьев. – М.: Политиздат, 1997. – 304 с.
10. Моисеев А. С. Психологический подход к определению понятия "социальная активность". – С. 222 – 232. – Электронный ресурс. Режим доступа: [http://psyjournals.ru/files/63212/16\\_Moiseev.PDF](http://psyjournals.ru/files/63212/16_Moiseev.PDF).
11. Никифоров А. Л. Соотношение рациональности и свободы в человеческой деятельности // Рациональность на перепутье. В 2-х кн. – Кн. 1. – М.: РОССПЭН, 1999. – С. 295 – 313.
12. Рубинштейн С. Л. Проблемы общей психологии / С. Л. Рубинштейн; отв. ред. Е. В. Шорохова. – 2-е изд. – М.: Педагогика, 1976. – 416 с.
13. Смирнов В. А. Социальная активность советских рабочих: Некоторые методы и социальные аспекты проблемы / В. А. Смирнов. – М.: Политиздат, 1970. – 207 с.

#### **TO THE PROBLEM OF DEFINITION OF THE NOTION "ACTIVITY" WITHIN SOCIAL AND PHILOSOPHIC ANALYSIS**

**Nataliya Kovtun**

*Zhytomyr State Ivan Franko University, Philosophy Chair  
10008, Ukraine, Zhytomyr, Velyka Berdychivska 40, e-mail: miller-melnik@ukr.net*

In the article evolution of the notion "activity" is revealed within Ukrainian social and philosophic paradigm development of social phenomena research and main spheres of its usage in natural and humanitarian branches are outlined. In the research correlation between activity and reactivity, activity and practice is emphasized.

*Key words:* activity, reactivity, social activity, person, society.

**К ПРОБЛЕМЕ ОПРЕДЕЛЕНИЯ ПОНЯТИЯ "АКТИВНОСТЬ"  
В КОНТЕКСТЕ СОЦИАЛЬНО-ФИЛОСОФСКОГО АНАЛИЗА****Наталья Ковтун**

*Житомирский государственный университет имени Ивана Франко, кафедра  
философии,  
10008, Украина, г. Житомир, ул. Великая Бердичевская 40, e-mail: miller-  
melnik@ukr.net*

Рассматривается эволюция понятия "активность" в контексте развития отечественной социально-философской парадигмы исследования социальных явлений. Определены сферы его использования в естественнонаучной и социогуманитарной сферах. Особое внимание сконцентрировано на анализе соотношения между активностью и реактивностью, активностью и деятельностью.

*Ключевые слова:* активность, реактивность, социальная активность, индивид, общество.

УДК 330. 862

## ВІДОБРАЖЕННЯ ЦІННОСТЕЙ В ЕКОНОМІЧНІЙ ТЕОРІЇ ТА ГОСПОДАРСЬКІЙ ЕТИЦІ

**Ірина Дудінська, Мартін Лачний**

*Пряшівський університет, філософський факультет,  
Інститут політології  
вул. 17 листопада 1, 08116, Пряшів, Словацька республіка  
e-mail: [irina.dudinska@unipo.sk](mailto:irina.dudinska@unipo.sk); [martin.lacny@unipo.sk](mailto:martin.lacny@unipo.sk)*

Досліджено відображення цінностей в економіці та господарській етиці. Визначено, що економічна теорія спирається на два різні джерела, названі Амартією К. Сен як «етичний аспект мотивації» та «етичний розгляд суспільної корисності». Ці дві позиції визначають методологічні основи позитивної та нормативної економіки. У зв'язку з етичним аспектом мотивації за лінією нормативної економіки поступово вимальовується ділова етика, що розглядається професійною, прикладною, нормативною етикою, яка зосереджує увагу на конкретних проблемних сферах відображення цінностей економічної діяльності.

*Ключові слова:* цінності, відображення цінностей, економіка, господарська етика, консеквенціалізм

Відображення цінностей у різних суспільнонаукових контекстах пов'язане з пошуком причин людської поведінки, відносин, ідентифікації. Один з вагомих аналітичних підходів у цьому контексті - намагання виділити певний набір цінностей, які мають вирішальне значення для ринкової економіки. Процес пошуку всезагальних цінностей у глобальному, культурно-диверсифікованому контексті є, однак, далеким від завершення. У процесі аналізу ми найчастіше дотримуємось мікро-погляду, який спирається на певне відображення емпіричних знань про окремо визнані, відповідні прикладні цінності в сучасній економічній сфері. Контрапункт цього підходу - макро-погляд на глобальне, ціннісно неоднорідне середовище різних економічних систем, культур, цивілізацій, розроблений на основі мультикультуралізму, міжкультуралізму або транскультуралізму. Між цими рівнями існує низка мезо-рівнів, які мають подібні ціннісні орієнтації малих і середніх груп, організацій та установ. Тут предметом аналізу є цінності як одна з центральних складових корпоративної культури й основа професійної етики, або фундаментальний елемент галузевих етичних кодексів.

Відображення багатой, надійної і певним чином внутрішньо-суперечливої сфери цінностей ми стикаємося з психологічно важливим фактом, що цінності діють як важливі мотиваційні змінні. Стосовно людської поведінки, у зв'язку з рефlekсами, постають інстинкти, архетипові впливи, схильності, потреби, мотиви, устремління, бажання, інтереси, цілі, прагнення та ідеали. Цей багатий набір мотиваційних змінних, охоплює змінні з переважанням біологічної детермінації разом з соціально-культурними, закладеними мотиваційними змінними, які впливають на взаємодію з цінностями, та можуть проявляти різні ступені свідомості, відтак - і підсвідому дію [9; с. 60-63].

Під час оцінювання та формування ціннісних орієнтацій, а також при оцінюванні економічних категорій, на перший план постає той факт, що цінності пов'язані з людськими потребами та інтересами, у ширшому розумінні; з посиланням на негативність буття виникає потреба подолати цю негативність через визначення

напрямів, в яких мають бути використані дієві потенціали. Потреба, вочевидь, становить відправну точку проектів нашої діяльності, а тому їх часто ототожнюють з ціннісними орієнтаціями, навіть зі суб'єктивістськими інтерпретаціями цінностей.

Отже, цінності у своїй внутрішній диференціації є невід'ємною частиною особистої та соціальної ідентичності людей і утворюють зв'язок зі соціальною системою, яка уможливило контроль соціальних механізмів і автоматизмів, або, принаймні, створює передумову для цього.

Етичний аспект мотивації та етичний аспект суспільної користі в економіці. Економічна теорія, з методологічного погляду вимальовується у двох формах – позитивної та нормативної економіки. Зауважимо: позитивна економіка описує економічні явища й процеси такими, як вони є; нормативна економіка містить у собі оціночні судження та узагальнення про те, як економічні явища і процеси мали би виглядати, виходячи зі знань позитивної економіки. Економіка черпає з двох різних джерел. Обидва так чи інакше пов'язані з політикою, хоча у чомусь по-різному: у першому випадку йдеться про етику, у другому – про те, що ми могли би назвати інжинірингом. Отеж, за термінологією Амартія К. Сена, лауреата Нобелівської премії в галузі економіки, це - «етичний аспект мотивації» та «етичний аспект суспільної користі», для яких характерний «логістичний» доступ позитивної економіки. Відповідно до іншого із зазначених джерел, поведінка людини походить з простих і легко пізнаваних мотивів.

Методологія позитивної економіки відкидає нормативний аналіз, який нехтує численними складними етичними міркуваннями справжньої людської поведінки. Багато економістів вже звикли вивчати факти, а не нормативні судження. Існує, безперечно, низка питань, на які може відповісти тільки економіка, завдяки використанню згаданого «інжинірингового» підходу – значного прогресу було досягнуто передусім у сфері складних взаємозалежностей (наприклад, розвиток теорії загальної рівноваги) [12; с. 14-20].

Повідомлення економістів є у багатьох відношеннях простим: люди змушені приймати нелегкі рішення, допоки не мають практично нічого у необмеженій кількості. Вони не живуть в раю. Світ не рясніє молоком і медом – люди повинні вирішувати, чи потрібне їм повітря або радше - автомобілі, просторі будинки у містах чи великі парки; чи хочуть вони працювати довше або мати більше вільного часу. Економісти часто не пояснюють, що саме є кращим, а переважно лише те, що люди не можуть мати все одночасно. Економіка у цьому сенсі є насправді нічим іншим, як вивчення варіантів. Вона здебільшого повідомляє, що люди повинні обрати, а лише допомагає зрозуміти наслідки нашого вибору [1]. Ця її характерна риса формує і нормально вживані робочі визначення, котрі характеризують її як науку про те, як суспільство використовує обмежені ресурси для виробництва корисних товарів і їх розподіляє між різними групами людей.

Також необхідно розглянути відображення цінностей та ділову етику в економічній теорії та господарській етиці. У зв'язку зі згадуваним етичним аспектом мотивації уздовж лінії нормативної економіки поступово вимальовувалася ділова етика (Business ethics), що наразі розглядається як професійна, прикладна, нормативна етика, зосереджена на конкретних проблемних сферах ціннісного відображення економічної діяльності. Річард Т. Де Джордж загалом характеризує її як дисципліну, що визначається зв'язком етики та бізнесу, вивчає мораль і аморальність, а також можливості справедливості економічних систем [2; с. 201].



У практично орієнтованому розумінні Філіпа В. Льюїса господарська етика представлена швидше як набір правил і принципів, котрі становлять інструкції для належної поведінки і діяльності в конкретних ситуаціях у бізнесі [5; с. 377]. Елізабет Валланс у визначенні господарської етики конкретніше орієнтує на специфікацію та ідентифікацію моральних дилем, що виникають у зв'язку з бізнесом. Мета господарської етики в її розумінні полягає не в тому, щоб моралізувати, а в тому, щоб забезпечити логічну основу для аналізу таких дилем [7; с. 42].

Господарську етику, отже, багато авторів сприймають передусім як практичну дисципліну, що дає людям змогу мати справу з етичними проблемами, з якими вони кожного дня стикаються на всіх рівнях економічної діяльності, як прикладну дисципліну, що відображає вплив етичних принципів в будь-якій економічній діяльності, яка при цьому охоплює індивідуальні та корпоративні цінності. На рівні осіб, зацікавлених в економічній діяльності, йдеться про цінності, в яких особистий інтерес та інші мотиви порівнюються з почуттям справедливості та загального блага і всередині підприємства, і за його межами. На рівні організації це стосується вираженого і невираженого інформування групи, де кожне підприємство має таку репутацію, яку йому вдається здобути у процесі досягнення економічних цілей. На рівні соціальної системи ділова етика пов'язана з соціальними, політичними та економічними силами, які ведуть фізичних та юридичних осіб до цінностей, визначених соціально-культурною системою у тому чи іншому середовищі.

Водночас етичний аспект не визначає накреслений курс дій у цій сфері хорошим або поганим. Проте він створює умови для кваліфікованішого і часто справедливішого рішення, і характеризується трьома основними ознаками - аналізом наслідків діяльності, неупередженістю і здатністю співпереживати жертві етичного конфлікту [9; с. 117-118].

З-поміж чинників, що впливають на хід і результат процесу прийняття рішень з етичного погляду, господарська етика стандартно містить індивідуальні чинники (досягнутий рівень розвитку моральних суджень, вихідний етичний принцип, суб'єктивний моральний досвід, поточний психічний і фізичний стан людини, досягнутий рівень знань, характер, волю, роль особистості) і не індивідуальні чинники (соціальні умови – політичні, економічні, законодавчі, культурні; економічне становище підприємства, витонченість корпоративної культури, етична програма підприємства, громадська думка, правдивість інформації, часовий аспект, ступінь невизначеності) [10; с. 95].

У фаховій літературі з господарської етики зустрічається багато аналогічних моделей етичного прийняття рішень. Деякі з них виникли під час аналізу співпраці згадуваних факторів, які впливають на хід і результати прийняття рішень. Інші мають вищий процедурний характер і є узагальненням стосовно загально використовованого процедурного підходу у процесі прийняття рішень.

Одночасно, можна констатувати: створення ділової етики як прикладної нормативної етики, що має справу з дією моральних норм і принципів на всіх рівнях економіки [10; с. 28] є теоретичною та практичною реакцією на велику кількість накопичених етичних та економічних проблем, з якими ми стикаємося на практиці. Накопичення і концентрація етичних та економічних дилем, За А. Ремішовою, відомого словацького фахівця у галузі господарської етики, відображені й представлені на трьох основних рівнях відносин людського існування:

- *людина – природа;*

- людина – суспільство;
- людина – людина.

Ціннісне відображення у межах господарської етики водночас походить з трьох основних джерел – теологічних вчень, філософських роздумів та власне економічного життя, зокрема підприємництва. Його походження сягає корінням в релігійні інтереси в етиці економіки, а також в управлінні освіти в чутливості до соціальних питань. Його походження пов'язане з капіталістичним підприємництвом, а систематичний розвиток розпочався на початку ХХ ст. З моменту створення ціннісне відображення формувалося як міждисциплінарна наука, яка відігравала важливу роль в освіті керівників, передусім, в Сполучених Штатах Америки, але воно значно впливало на формування громадської думки на користь демократичного, вільного і справедливого суспільного життя.

Застосування етики в бізнесі багато в чому не проводиться у сенсі адаптації до діючих законів і правил. У практичному плані такий підхід до бізнесу, основна мета якого полягає у наданні послуг населенню, означає не негайне збагачення. Підприємство у цьому відношенні є внеском для всієї громадськості, а не тільки для окремих клієнтів. Це також означає, що підприємством потрібно управляти так аби, воно слугувало й інвесторам, і співробітникам, клієнтам, громадськості, і врешті-решт - усьому зовнішньому середовищу, в якому воно діє [7; с. 129].

Господарська етика в цьому сенсі, безсумнівно, дає змогу проаналізувати елементи, які сприяють успіху або призводять до невдач у бізнесі. Вона також допомагає покращити і вдосконалити процес прийняття рішень. У цьому контексті головною роллю господарської етики вважається ідентифікація діючих етичних норм і принципів, протистояння цих принципів з бажаними людськими цінностями, тобто з уявленнями про гідне, справедливе і добре життя, розроблення нових етичних норм і принципів і розробка методів їхнього застосування в економічній практиці на всіх рівнях управління [10; с. 28-29].

Теоретичні основи господарської етики та етики соціальних наслідків. У професійній літературі, присвяченій етичному відображенню економічної діяльності, як теоретичні та методологічні основи найчастіше застосовуються поняття етичного мислення, які відносяться до деонтологічної етики (воно простягається від класичної кантіанської деонтологічної етики до помірної деонтології А. Етціоні), утилітарної етики (від класичного утилітаризму Дж. Бенґама і Дж. С. Мілля, які суттєво вплинули переважно на класичну та неокласичну економічну думку, і до сучасних концепцій утилітарної етики другої половини ХХ ст.), етики прав людини, етики чесноти (зокрема, її сучасний вигляд подано у працях А. Макінтайра), дискурсивної етики Ю. Хабермаса і К.О. Апела, етики відповідальності (концепція М. Вебера і Г. Йонаса) [10; с. 17-26].

Неутилітарний консеквенціалізм, що виник у спробі реагування на критичні застереження багатьох важливих аспектів утилітаризму, репрезентує, у межах прикладної етики, примітну альтернативу згадуваним етичним концепціям. З-поміж його основних особливостей ми вирізняємо первинну роль наслідків у процесі мислення, прийняття рішень, діяльності й оцінки цієї діяльності; широке розуміння наслідків; ціннісний плюралізм, не принижуючи моральних цінностей тільки до рівня вигоди, щастя і прибутку; вагому роль моральної сутності; приписування важливості й цінностям, інтересам та проектам, пов'язаним з особою, яка творить моральну сутність; відмову від максимізації як єдиного критерію для визначення правильної процедури. У контексті цієї платформи етичного мислення однією з відправних точок етики соціальних наслідків є твердження, що розвиток моральної культури в певному розумінні - результат людського

егоїзму. На перший погляд, це може парадоксально стимулювати - йдеться про розумний егоїзм, який примушує людину з метою збереження власного життя намагатися зберегти життя й інших людей. Тиск зовнішніх обставин для виживання людини і людства загалом сприяє розширенню прав людини, гарантування їх поваги і поваги людської гідності. Для того, щоб людство могло вижити, воно потребує відносного внутрішнього спокою, який дав би змогу зосередитися на вирішенні глобальних проблем. Розв'язання цих проблем можливе лише за певного відношенні до прав інших живих істот.

Такий розвиток подій зазвичай не виробляється на основі співчуття, милосердя та благодійності. Роль тут можуть зіграти емоції страху, але вирішальним чинником у моральному розвитку людства є розумний егоїзм або раціональне себелюбство [3].

Аналогічні міркування простежуємо, наприклад, і в класичній економічній думці, у А. Сміта, який, будучи натхненний Д. Хумом, намагається дослідити мотиви економічної поведінки «розкритих та грішних людей». Закони природи і стимули, котрі вчений знаходить у людській природі, формують основу для її аналізу, а також для класичних економічних наук. Використовуючи тезу фізіократів про природний порядок, Сміт у спробі розкрити причинні закономірності, що пояснюють, як досягти багатства, не передбачає, що індивідуальні інтереси можуть суперечити інтересам суспільства. У його баченні природний порядок відповідає природі властивій егоїсту, встановлюється і діє автоматично [6; с. 32]. Дослідження про природу і причини багатства народів характеризується спробою пояснити закони, якими керуються «економічні гравці», та описом наслідків цих поведінкових законів для суспільства [3]. Хоча термін «економічні гравці» може звучати дещо технічно, Сміт ним позначає просто людей, оскільки впродовж дня і в певну мить стає економічним гравцем. У цьому сенсі вчений наслідує Макіавеллі і Гоббса, які розглядали людину такою, якою вона є, а не такою, якою й має бути [1; с. 18].

Ще до видання ключової праці у 1759 р. А. Сміт став популярним за написання морального трактату «Теорія моральних почуттів» (The Theory of Moral Sentiments), слідуючи традиції Просвітництва [14; с. 2005]. Як природознавці шукали походження Сонячної системи, так учений шукав витoki моральної відповідності або невідповідності. Метафора невидимої руки, що, за Смітом, становить принцип розумного себелюбства, вперше з'являється лише в контексті його теорії моральних почуттів, в розділі, присвяченому цінності речей та їхнього впливу на суспільне благо. Дослідник запитує: як взагалі може людина, пов'язана насамперед з самою собою, виносити моральні судження, які приймаються іншими людьми? Сміт боровся з парадоксом: хіба це можливо, якщо люди настільки егоїстичні? Чому міста не потрапляють до порочного кола природного циклу, як це описав Томас Гоббс у своїй праці «Левіафан»? Гоббс стверджував, що людському життю пратаманні самотність, убогість, свавілля і коротка тривалість – допоки не виникли уряди. Сміт, врешті-решт, знайшов для такої розбіжності геніальне рішення: щоразу, коли людина постає перед моральним вибором, вона уявляє себе «неупередженим спостерігачем», який ретельно все розглядає і дає поради. Тому замість того, щоб переслідувати лише свої корисливі інтереси, люди дослухаються до уявного радника. Унаслідок цього вони приймають рішення на основі позитивних почуттів, а не на основі егоїстичних мотивів [1; с. 13].

Етика соціальних наслідків у вигляді специфічної сучасної форми неутилітаристичного консеквенціалізму - вона використовується як методологічна основа для етичного відображення економіки – пропонує порівняно з іншими згаданими концепціями етичного мислення, декілька моментів, що дають змогу просувати дискурс

із ключових питань, які розглядає ділова етика. Концепція етичного мислення поступово розробила і намітила свої основні принципи та цінності у відповідь на критику утилітаристських теорій, зокрема розробила змістовні поправки або доповнення до деяких цінностей, принципів і критеріїв оцінювання в діапазоні від хороших до поганих, від моральних до аморальних, від правильних до неправильних. Ця теорія відкидає утилітаристський максималізм (оскільки не завжди можна точно визначити, яке рішення є найкращим), утилітаристське кількісне вимірювання дій, дає інакший зміст гедоністичному і евдемоністичному аспектам, визнає безліч цінностей, модифікує розуміння наслідків і з урахуванням оцінювання діяльності зараховує роль і мотив до мети діяльності, особливо тоді, коли діяльність має негативні соціальні наслідки.

Невід'ємною частиною формування етики соціальних наслідків є спроба перетворення почуття відповідальності на атрибут життя моральних суб'єктів, що призводить до відповідального прийняття рішень і діяльності стосовно прямих або опосередкованих соціальних наслідків, які випливають з їхніх дій. Під терміном «соціальні наслідки» в етиці соціальних наслідків розуміють ті аспекти поведінки морального суб'єкта, що виникли відносно до людини і навколишнього середовища, в якому людина живе, працює і діяльністю впливає на нього. Оскільки всі наслідки нашої діяльності мають свій соціальний аспект, категорію соціальних наслідків можна розглядати спільним знаменником для об'єднання цих наслідків, а також власне критеріїв оцінювання. Позитивні соціальні наслідки у цій концепції етичного мислення розуміються як моральний ідеал, для досягнення якого людині потрібно вжити заходів [4; 18].

Застосування етики соціальних наслідків у процесі вирішення етичних та економічних проблем розглядає і зв'язок неутилітаристичного консеквенціалізму з економікою, корисність деонтології у сфері економіки, можливо, функціональність деонтологічної природи корпоративних етичних кодексів. Консеквенціальний підхід до цінностей (наприклад, в етичному кодексі) не полягає в їх суворому контролі, у значно більшому ступені він уможливає їхню інтерпретацію та ситуаційний підхід (цінності в етичному кодексі не є строго обов'язковими з погляду їх імітації, а використовуються радше для порівняння рішень, запропонованих менеджером і тими, хто потребує таких цінностей). Ситуаційний підхід передбачає діяльність морального суб'єкта, відповідно розглянуті варіанти і результати прийняття рішень. З практичної точки зору, може формуватися не тільки звичка оцінювати свої дії відповідно до моральних цінностей, а й здатність морального суб'єкта виробляти власне ставлення до моральних проблем або навіть самостійно їх розв'язувати. Наголошуються також на необхідності диференціального підходу до певних морально-економічних проблем, вирішення яких часто потребує особливого підходу [5].

Інтегративна економічна етика П. Ульріха. У контексті сучасної європейської господарської етики Петер Ульріх розвинув ідею корпоративного громадянства, при цьому, з погляду своєї концепції інтегративної господарської етики, йдеться про необхідність «деміфологізації» метафізичної фікції суспільного блага та відкрите питання захисту переваги політичної етики перед логікою ринку. Концепція інтегративної господарської етики Ульріха у той же час ґрунтується водночас на трьох систематичних засадах етичного відображення бізнесу. Ними, за його твердженням, є:

1. Критика чистої економічної раціональності (представленої концепцією людини економічної) і нормативної переоцінки «економізму».

2. Роз'яснення етичних поглядів на економіку, яка слугує життю (корисна економіка).
3. Визначення статусу моралі бізнесу в суспільстві вільних громадян, орієнтованих на загальне благо [15; с. 2].

Вчений стверджує, що у випадку господарської етики йдеться не про академічний спроектований дискурс, а про точне визначення конфліктів двох раціоналізаторських проєктів у сучасній практиці культурно-історичного процесу раціоналізації. Ці конфлікти з'являються сьогодні як виклик людським зусиллям бути розумними. Концепція інтегративної ролі господарської етики Ульріха полягає в розширенні економічної раціональності неокласичного типу, ґрунтованої на дискурсно-етичній основі комунікативно-етичного аспекту. Економічна раціональність, що ефективно використовує обмежені ресурси, такий спосіб має поширити етико-раціональну діяльність, тобто вирішення соціальних конфліктів. Економічно доцільно, за Ульріхом, розглядати поведінку не тоді, коли вона ефективною лише з індивідуальної точки зору, а коли вона легітимна і з погляду всіх учасників [10; с 30-31].

Роздуми про економіку, що слугує життю, і господарську мораль в суспільстві вільних громадян, орієнтованих на загальне благо, безпосередньо пов'язані з розумінням господарств як моральних суб'єктів – корпоративних громадян. Для того, щоб Ульріх міг визначити поняття корпоративного громадянства, неоліберальний дискурс інтересів протиставлено республіканському дискурсу сили. Оскільки йдеться про протистояння концепції республіканського лібералізму і неоліберальній концепції так званого «економічного» лібералізму, він цілеспрямовано рухається у напрямі політичної філософії. На основі порівняння цих двох раціональних аспектів визначається ціннісна орієнтація і рамкові відносини вільного громадянина, котрий може взяти на себе відповідальність за свої дії. При цьому порівняння засноване на зіставленні понять індивідуума, свободи і громадянства.

Дослідник подає концепцію республіканського лібералізму як «пост-економічний» погляд цілком розвинутого громадянського суспільства. На відміну від громадянина, як його розуміє «економічний» лібералізм, вільний громадянин, налаштований на республіканське мислення, усвідомлює власну співвідповідальність за належне управління публічними справами. Він вважає свободу дорогоцінним суспільним благом, для якого є конституційним суспільне партисипативне самовизначення свідомих громадян держави в дорадчих політичних процесах. Натомість «економічний» лібералізм, який, за словами Ульріха, з політико-філософської точки зору класифікується у вигляді «вульгарного лібералізму», розуміє свободу через сильно виражений індивідуалізм і звужує особисті автономії жадібних громадян-власників.

У концепції Ульріха, однак, залишається фактом те, що поняття громадянства не є економічним терміном. Статус особи визначається незалежно від відносної вартості її внеску в економіку. Ринок у цьому контексті не розглядається домінуючим інституту суспільного життя, він, навпаки, сам інтегрується в суспільство і культуру, в контексті, який визначає положення і важливість економіки в житті суспільства та індивідуумів.

За аналогією з індивідуумом Ульріх розуміє і позиціонування організації як громадянина. Подібно до Роберта С. Соломона, що розглядає господарство як громадян демократичного суспільства, таких, що мають свободу, а з нею – і явне зобов'язання відповідальності перед суспільством, де вони працюють.

Відповідальність тут є принципом закладенм у ціннісній сфері, – він не просто має інструментальне відношення, а є одним з інструментів, необхідних для розбудови

зв'язків з громадськістю. Вирішальне значення, проте, має інструментальна концепція ринкової економіки, що, за словами Ульріха, не може вважатися самоціллю. Підприємництво розглядається у вигляді сили, прибуток являє собою зобов'язання, ресурс, але не мету. Ідеалом економічної системи є соціальна ринкова економіка, тобто, ринкова економіка, яка служить життю. Служіння життю є, відповідно до цієї концепції, основним завданням економіки, з якого би мали непрямо виникнути і ціннісні системи господарств.

Застосування цього підходу в бізнесі може суттєво впливати на зміцнення довіри і покращення міжлюдських стосунків у організаціях. Він має свою частку в продуктивності, конкурентоспроможності та загальному досягненні результатів (у тому числі прибутку), функціонуючи також і як регулятор напруги між диференційованими соціальними та економічними інтересами господарюючих суб'єктів та індивідуальних груп, які теж беруть в цьому участь і стикаються з діяльністю підприємств.

Корпоративне громадянство, отже, можна у зазначеному контексті визначити як програмну аббревіатуру для політично і філософсько обґрунтованої економічної етики, заснованої на концепції республіканського лібералізму. Концепція корпоративного громадянства є, у розумінні П. Ульріха також вираженням необхідності впоратися з сучасною тенденцією інструментального розуміння моральних цінностей в економічній сфері. Господарства, згідно з нею повинні стати цілком вільними, управлятися громадянами демократичного суспільства, які свідомо беруть на себе відповідальність за власні рішення. Основними структурними умовами практичного застосування цієї концепції є підтримка конкурентного ділового середовища, координація економічного середовища функціональними інститутами, соціальні цінності та кооперативний обмін.

У контексті корпоративного громадянства Ульріх стверджує про організовану відповідальність у бізнесі, в межах якої на всіх ієрархічних рівнях суспільства мають бути окремі організації та громадяни, які мають достатні повноваження й знання. При цьому, на його думку, може поступово вибудуватися життєва культура чесності, непідкупності та відповідальності, що є фундаментом громадянського суспільства. [16; с. 155]

Підсумовуючи наш аналіз, доходимо таких висновків. Багатомірна й мінлива економічна діяльність створила простір для появи нових ситуацій і проблем, до яких зазвичай необхідно підходити ситуативно і розв'язувати унікальними способами. Найімовірніше, такий самий, універсальний метод вирішення усіх етичних проблем і дилем, з якими стикатимемося в економічному житті, забезпечити неможливо, через різноманітність і мінливість економічної реальності, високу диференційованість економічної діяльності, певні умови, що визначають власне економічну діяльність.

Навіть площина дискурсу, викладена в нашому дослідженні, підтверджує: моральний аспект економіки, в тому числі управлінської й господарської практики, потребує набагато більше, ніж одновимірної технічної трансформації моральних цінностей, принципів зі сфери нормативної етики до прикладної етики. Трапляється, що цінності, принципи та правила у кодифікованій формі виражаються загально й абстрактно, і в цій якості вони часто втрачають свою мету. Крім того, суворе дотримання таких визначених цінностей, принципів і норм, переважно звичайний моральний стан: підприємці, менеджери, працівники підприємств надто пасивні в мисленні, вони виконують засвоєні дії, або піддаються стадній поведінці, що може для менеджменту (та й інших зацікавлених груп, наприклад, співробітників або власників) становити значну проблему.

Згідно з сучасними тенденціями, у цьому сенсі викликом для майбутнього спрямування дискурсу про ціннісне відображення економіки є консеквенціальний підхід до цінностей, застосування якого під час опрацювання цінностей, кодифікованих в кодексі поведінки або в моделях оцінки діяльності щодо корпоративної соціальної відповідальності, полягає не в їх суворому слідуванні, а, що набагато важливіше, в уможливленні їх інтерпретації та ситуативного підходу, який передбачає діяльність морального суб'єкта, відповідальний перегляд варіантів і наслідків прийняття рішень. На основі такого підходу формується не тільки навичка оцінювати свою діяльність відповідно до моральних цінностей, але й практична здібність менеджера чи підприємця виробляти власне ставлення до моральних проблем, можливо, самостійно вирішувати їх, що врешті-решт підтверджує і необхідність диференційного підходу до морально-економічних проблем, рішення яких часто потребує особливого підходу. Етика соціальних наслідків може стати в цьому сенсі перевагою, наприклад, у процесі розроблення інструментів етичної інфраструктури і моделей оцінки соціальної та екологічної відповідальності підприємств, зокрема в тому сенсі, що реальним способом деталізує роль моральних суб'єктів – суб'єктів відповідальності на індивідуальному і колективному рівнях, до того ж вона бере до уваги не моральну відповідальність за діяльність, а моральну відповідальність за наслідки, до котрих ця діяльність призводить.

### Список використаної літератури

1. Buchholz Todd. Živé myšlenky mrtvých ekonomů. Todd Buchholz. Praha: Victoria Publishing 1990. - 270 s.
2. De George Richard. The Status of Business Ethics: Past and Future. Richard De George. In: Journal of Business Ethics vol. 6, No. 3, 1987. - s. 201 – 211.
3. Gluchman Vasil. Etika sociálních důsledkov a jej kontexty. Vasil Gluchman. Prešov: PVT 1996. - 132 s.
4. Gluchman Vasil. Etika sociálních důsledkov v kontextoch jej kritiky. Vasil Gluchman. Prešov: L. I. M. 1999. - 142 s.
5. Lachy Martin. Platková Olejarova Gabriela. Podnikateľská etika. Martin Lachy. Prešov: Prešovská univerzita 2010. - 82 s.
6. Lewis Phillip. V. Defining Business Ethics: Like Nailing Jello to a Wall. Phillip Lewis. In: Journal of Business Ethics vol. 4, No. 5, 1985. - s. 377 – 383.
7. Lisy Jan. Dejiny ekonomických teorií. Jan Lisy. Bratislava: IURA Edition 2003. - 388 s.
8. Luknic Arnold S. Štvrtý rozmer podnikania - etika. Arnold Luknic. Bratislava: Slovak academic press 1994. - 342 s.
9. Putnova Anna. Seknicka Pavel. Etické řízení ve firmě. Anna Putnova. Pavel Seknicka. Praha: Grada Publishing 2007. - 168 s.
10. Remisova Anna. Etika a ekonomika. Anna Remisova. Bratislava: Ekonóm 2004. - 238 s.
11. Rich Arthur. Etika hospodářství I-II. Arthur Rich. Praha: Oikoyomenh 1994. - 622 s.
12. Sen Amartya K. Etika a ekonomie. Amartya Sen. Praha: Vyšehrad 2002. - 120 s.
13. Smith Adam. Pojednání o podstatě a původě bohatství národů. Adam Smith. Praha: Liberální institut 2001. - 986 s.

14. Smith Adam. Teorie mravních citů. Adam Smith. Praha: Liberální institut 2005. - 460 s.
15. Ulrich Peter. Republikanischer Liberalismus und Corporate Citizenship. Peter Ulrich. St.Gallen: Institut für Wirtschaftsethik der Universität St.Gallen 2000. - 22 s.
16. Ulrich Peter. Der entzauberte Markt. Peter Ulrich. Freiburg im Breisgau: Herder 2002. - 224 s.
17. Vallance Elizabeth. Business Ethics at Work. Elizabeth Vallance. Cambridge: Cambridge University Press, 1995. - 190 s.

## **ОТРАЖЕНИЕ ЦЕННОСТЕЙ В ЭКОНОМИЧЕСКОЙ ТЕОРИИ И ХОЗЯЙСТВЕННОЙ ЭТИКЕ**

**Ирина Дудинская, Мартин Лачный**

*Прешовский университет, философский факультет,*

*Институт политологии*

*ул. 17 Ноября, 1, 08116, Прешов, Словацкая Республика*

*e-mail: [irina.dudinska@unipo.sk](mailto:irina.dudinska@unipo.sk); [martin.lacny@unipo.sk](mailto:martin.lacny@unipo.sk)*

В статье даётся обзор отображения ценностей в экономике и хозяйственной этике. Экономическая теория опирается на два разных источника, названные Амартия К. Сен как «этический аспект мотивации» и «этическое рассмотрение общественной полезности». Эти две позиции определяют методологические основы позитивной и нормативной экономики. В связи с этическим аспектом мотивации по линии нормативной экономики постепенно вырисовывается деловая этика, что сейчас рассматривается профессиональной, прикладной, нормативной этикой, которая сосредотачивает внимание на конкретных проблемных сферах отображения ценностей экономической деятельности.

*Ключевые слова:* ценности, отражение ценностей, экономика, хозяйственная этика, консеквенциализм.



## **DISPLAY OF VALUES IN ECONOMIC THEORY AND ECONOMIC ETHICS**

**Irina Dudinska, Martin Lachny**

*Universitas Presoviensis, Faculty of Philosophy,  
Institute of Political Science  
Street 17 November 1, 08116, Presov, Slovak Republic  
e-mail: [irina.dudinska@unipo.sk](mailto:irina.dudinska@unipo.sk); [martin.lachny@unipo.sk](mailto:martin.lachny@unipo.sk)*

The authors of the article have provided an overview of values displays in economy and economic ethics. Economic theory is based on two different sources, defined by Amartya K. Sen as "ethical aspect of motivation" and "ethical consideration of social usefulness". These two positions determine methodological foundations of positive and normative economics. Due to the ethical aspect of motivation on the line of normative economy the business ethics gradually emerges, which is currently regarded as a professional, applied, normative ethics with its focusing attention on specific problem areas of displays of economic activity values.

*Key words:* values, displays of values, economy, economic ethics, consequentialis.

## **ПРОБЛЕМИ МЕТОДОЛОГІЇ СУЧАСНИХ ПОЛІТИЧНИХ НАУК**

УДК 32.001:165.75

### **НЕКЛАСИЧНІ ПІДХОДИ ДО ІНТЕРПРЕТАЦІЇ ПІЗНАВАЛЬНИХ ПРАКТИК СУБ'ЄКТА В ПОЛІТИЦІ**

**Гарбадин Андрій**

кандидат політичних наук

доцент кафедри теорії та історії політичної науки

Львівського національного університету імені Івана Франка

З'ясовано специфіку пізнавальних практик суб'єкта в політиці через неklasичні підходи до їхнього пояснення. Доведено, що змістова складова політичної свідомості складається з «відносних реальностей», рефлексивних практик різного рівня складності й осмисленості. Обґрунтовано, що політична свідомість створює для суб'єкта його персональну модель соціально-політичної реальності. Шлях такого формування може відбуватися як на основі особистих переконань, так і у зворотному напрямку: через прийняття визначених шаблонів пояснення соціально-політичних відносин, накладених на особистий досвід.

*Ключові слова:* політична свідомість, дискурс, суб'єкт, неklasичний підхід.

Складно вести мову про політичну свідомість як про вичерпне поняття, що повністю виражало б специфіку уявлень людини про політичне, зважаючи на складність пояснення самого феномена свідомості. Існує безліч досліджень даного феномена: від психологічних до філософських, відповідно, обмежувати політичну свідомість як поняття, що узагальнює знання про політику, механізми пізнання політичного, не зовсім коректно.

Актуальність даного дослідження полягає в з'ясуванні специфіки пізнавальних практик суб'єкта в політиці через неklasичні підходи до їхнього пояснення.

Наприклад, якщо звертатися до поняття суб'єктності, то ним «позначають у дослідженнях соціально-ціннісні якості особистості, котрі необхідно формувати в процесі суспільної взаємодії» [2]. При цьому, інтерпретуючи політичний його зріз, додається наступне: «У демократичному суспільстві вибори і є виявом суб'єктності як активності виконавця соціальної діяльності, котрому не байдуже майбутнє країни» [2]. У науковій літературі пояснення суб'єктності зводиться до наступних визначень: «Суб'єктність – це здатність індивіда до соціальної дії, адекватного усвідомлення навколишньої дійсності й себе в ній, після чого він стає активним стратегом своєї діяльності, розрізняючи реальні, а не нав'язувані мотиви. Водночас суб'єктність є здатністю до індивідуальної творчої активності. Головні якості суб'єктності – єдність усвідомленої осмисленості життя та волі, яка виражає цю осмисленість» [2]. Визначення достатньо широке, щоб кінцево заплутати у своїх можливих інтерпретаціях. Тому доцільніше зупинитися на специфіці політичної свідомості.

У науковій літературі можна зустріти наступне пояснення: «Політична свідомість є атрибутом політичної дії, його неодмінним складовим елементом. Як відомо, головним питанням відносин людей в політичній сфері є природа політики. Відповідно, це питання посідає головне місце й у структурі політичної свідомості. ... Не менш

важливе місце в політичній свідомості посідає проблема політичних інтересів, які виступають як спонукаючі мотиви політичної дії. ... Політична свідомість може випереджати суспільну практику, прогнозувати розвиток подій і, тим самим, виступати стимулюючим політичну діяльність фактором. Разом із тим, політична свідомість, якщо вона в спотвореному вигляді відображає соціальну дійсність, заснована на догматичній вірі, може призводити до волюнтаризму в політиці, коли діючий суб'єкт не зважає на об'єктивні закони суспільного життя, керується суб'єктивними бажаннями й свавільними рішеннями» [3]. Достатньо широкий підхід, що ще більш ускладнює логіку розуміння свідомості, політичної, зокрема.

Згадаймо різноманітні семантичні складнощі, що переслідують комунікаційні системи будь-якого походження. Для прикладу, вислів «Я - прихильник комунізму» для одного інтерпретатора може означати прихильність до даної ідеології в контексті ностальгійного означення радянської практики політико-соціальних відносин, тоді як для іншого - визначатись через прихильність до модерних економічних практик КНР. Нейросемантично цей вислів був осмислений різними носіями політичної свідомості в різний спосіб. Це один із можливих прикладів пояснення того, що політична свідомість надто складне поняття, особливо з огляду на свій похідний статус стосовно свідомості як такої, на розгляді якої ми й зосередимо увагу надалі.

Акцент на неklasичних підходах до означення свідомості зроблено не випадково. Варто згадати теореми Курта Геделя про неповноту, які дають підстави стверджувати, що жодне твердження не можна довести «повністю», підриваючи основи існування тотальних логічних обґрунтувань: того, що часто становить суть теоретичного осмислення політичної свідомості.

Для прикладу наведемо наступну позицію: «Як і свідомість в цілому, політична свідомість може належати тільки певним суб'єктам, а саме: суб'єктам політичних відносин. Як відомо, суб'єктами політики виступають індивіди, соціальні групи, класи, нації, суспільство в цілому. Вони і є соціальними носіями політичної свідомості. Відповідно, розрізняють політичну свідомість індивіда, соціальної групи, класу, нації, суспільства» [3]. Ця позиція щодо пояснення політичної свідомості включає фактично всі можливі варіанти, ставлячи в один ряд всіх потенційних суб'єктів, не залишаючи жодних конкретних характеристик.

Сприйняття завжди містить в собі обмеження, дефекти (як семантичні, так і нейропсихологічні), упередження несвідомого походження. Усе це й підриває можливість «об'єктивності» пізнання буття як такого, політичного його виміру, зокрема.

Узагалі питання «об'єктивності» буття, «здорового глузду» достатньо неоднозначні. Нобелівський лауреат у галузі фізики Персі Бріджмен, прагнучи подолати заперечення «здорового глузду» стосовно теорії відносності та квантової механіки, стверджував, що «поняття «здорового глузду» - наслідок спекуляцій античної філософії та її догм – від платонівського ідеалізму до Аристотелевого вчення про зміст та форму» [1]. Учений вважає, що більшість беззаперечних положень такої філософії та відповідної методології в сучасних умовах не підлягає доведенню чи обґрунтуванню.

Інший відомий фізик, Нік Херберт, у праці «Квантова реальність», згадуючи копенгагенську інтерпретацію, говорить про те, що не існує жодної «глибинної реальності». Вочевидь він має на увазі те, що така реальність не може бути виявлена чи доведена експериментальним науковим шляхом. І дійсно, усе, що ми можемо знати про реальність, нам відкривається крізь вимір нашої інструментальної реальності, специфіка якої впливає з особливостей нашої свідомості, нашого особистого досвіду, який не може

служувати «абсолютною» точною відліку, мірилом істинності чи узагальненням методологічної точності.

Можна довго філософствувати стосовно «глибинних реальностей», будувати теоретичні конструкти політичної свідомості як поєднання засвоєних норм, цінностей, правил політичної діяльності конкретного суспільства, проте такий конструкт фактично нічого не визначатиме, оскільки вбиратиме в себе все те, що пояснити науково неможливо на прикладі якраз визначального поняття, до якого він і зводиться – політичної свідомості.

Наша нездатність знайти одну глибинну реальність - це зафіксований факт наукової методології та людської нейрології. Відповідно, змістова складова свідомості складається з «відносних реальностей», рефлексивних практик різного рівня складності та осмисленості. Така логіка цілком відповідає й принципу утворення політичної свідомості.

Важливо усвідомити, що «сприйняття полягає не в пасивному сприйнятті сигналів, а в активній інтерпретації сигналів ... сприйняття полягає не в пасивних реакціях, а в активних, творчих транс-акціях» [1]. Не можна виключати досвід інтерпретатора з процесу інтерпретації – такий суб'єктивний підхід домінує в більшості некласичних наукових підходів до пояснення свідомості. Такий підхід варто ширше застосовувати й при дослідженні політичної свідомості. Як приклад доцільності такого застосування стосовно політичної свідомості та специфіки її формування можна використати практику систем дезінформації – «це ретельно розроблені «легенди», створювані розвідувальними службами типу ЦРУ, КГБ чи МІ-5. У цих системах зовнішня легенда містить у собі іншу легенду, замасковану під «приховану правду», призначену для тих пошуковців, що успішно розкриють зовнішню брехню»[1].

Формування політичної свідомості передбачає як формування знань про політику, власної інтерпретації політико-соціальних відносин, так і засвоєння дефектів та похибок цих знань: до прикладу, у формі прийняття абсолютної істинності ідеологій, що по суті своїй завжди спрощують модель реальності.

Політична свідомість, мабуть, у силу тієї обставини, що формується на буденному рівні свідомості, створює для суб'єкта його персональну модель соціально-політичної реальності. Шлях такого формування може відбуватися як на основі особистих переконань, так і у зворотному напрямку: через прийняття визначених шаблонів пояснення соціально-політичних відносин, накладених на особистий досвід.

Очевидно, що чим більше інформації сприймає інтерпретатор, чим складнішим та багатшим стає інформаційний базис для моделювання реальності. З іншого боку, супротив засвоєнню нової інформації, що може пояснюватися через різні застереження, має нейрофізіологічну основу. Для більшості інтерпретаторів дійсності в процесі формування власної політичної свідомості така основа виражається в питанні «достовірності»: наскільки така інформація висвітлена в ЗМІ, наскільки вона підтримувана авторитетними політиками та суспільними діячами, наскільки вона заперечувана тими персоналіями, що викликають недовіру.

Складний та заплутаний процес засвоєння нової інформації зазвичай впирається в бажання її пізнавати. «Люди століттями вбивали один одного в жорстоких війнах і революціях і продовжують це робити - і все це в ім'я ідеологій та релігій, які, якщо їх суть представити у вигляді речень, не виглядають для сучасної логіки ні істинними, ні хибними. Це безглузді речення, які можуть здаватися осмисленими лише лінгвістично неписьменній людині» [1]. Будь-яка модель, теорія щодо пояснення політико-соціальних

відносин являється лише її зрізом, можливим варіантом пояснення, що не може носити вичерпного характеру. Говорити про «об'єктивний вимір» такого роду відносин недоцільно. Об'єктивність такої реальності якщо й існує, то поза межами суб'єктивних відносин, суб'єктивного пояснення, суб'єктивного характеру політичної свідомості.

Отже, через політичну свідомість ми формуємо власну модель політико-соціальної реальності. Відповідно, така модель існує в межах нашої інтерпретації, і тому спрощує те, що можна назвати «об'єктивним» виміром політико-соціальних відносин. Відкритим залишається питання суті цієї об'єктивності, вочевидь зумовленої перетином великої кількості факторів – економічного, духовного, правового, культурного походження. Таким чином, можна вести мову про об'єктивну реальність політико-соціальних відносин, уся повнота яких знаходиться за межами політичної свідомості конкретного суб'єкта, а також про модель реальності, виражену через сприйняття в політичній свідомості. Відповідно, можна вести мову про ізоморфізм, незважаючи на відмінності між ними.

Ще античні автори помічали відносність як невід'ємний атрибут існування: «Те, що бачить одна людина, ніколи в точності не співпадає з тим, що бачить інша. Платон, Аристотель та інші намагалися уникнути агностицизму стоїків, «відкривши» (або заявляючи, що відкрили) метод «чистого абстрактного умовиводу» [1]. Однак такі умовиводи засновуються на аксіомах, які неможливо остаточно ні довести, ні спростувати: «Ці аксіоми з'являються у свідомості, приходячи з рівня до-логічного розуміння. На цьому рівні можна взагалі не говорити, а просто жестикулювати й вказувати пальцем (або махати жезлом, як любили робити майстри дзен), тому що на цьому рівні ми намагаємося вказати на щось таке, що існує до слів і категорій» [1].

Ці аксіоми, «правила гри», норми, які видаються безсумнівними в межах однієї культури, одного рівня політичної культури, видаються цілком неприйнятними для інших культур. Прикладів зі сфери політико-соціальних відносин може бути безліч. Візьмімо за основу ціннісний аспект цих відносин, що безумовним чином впливає на політичну свідомість. Для різних моделей суспільств характерним є акцент або ж на свободу, або ж на рівність як системоутворюючі цінності. І дійсно: що важливіше? З одного боку, свобода є визначальною при означенні можливості самореалізації, вияву себе у всіх можливих вимірах, з іншого - рівність, особливо соціальний її аспект, не менш важливий, може, і важливіший для багатьох суб'єктів соціальних відносин. Міра спорідненості цих цінностей із культурним аспектом, із соціальним середовищем, що пізнає, сприймає ці цінності крізь призму особистого досвіду, виявляється, зокрема, у політичних ідеологіях, що можуть трактувати єдині поняття абсолютно різним чином.

Усе це дає можливість говорити не лише про відносність пізнавальних практик у межах політичної свідомості, а й про відносність інструментів організації політико-соціальних відносин. Не існує й не може існувати спільних шаблонів стосовно означення явищ політичного змісту в межах свідомості суб'єкта. Оскільки «ми не можемо описати що би це не було «як воно є», але тільки «як воно уявляється» [1], то й вести мову про чисте означення політики як такої, її засвоєння крізь призму класичної логіки не можна.

Світ, сповнений невизначеностей, заледве надає об'єктивні підстави для визначеності у сфері пізнання, особливо у сфері пізнання політичного. Наведімо приклад. Середньостатичний громадянин А. до своїх сімнадцяти років вже має переконання стосовно всього: обраної релігійної конфесії, політичної партії, що виражає інтереси як його персональні, так і родини загалом. Також цей громадянин зайняв чітку позицію щодо пояснення історії рідної країни. Його світ чіткий та зрозумілий. Минає лише п'ять

років – виявляється, що й вірити в надприродне не варто, а політична сила, яку він підтримував, створена олігархами. Громадянин А. ще в університеті вступив у молодіжне крило прогресивної політичної партії, лідери якої вже точно знають, як потрібно пояснювати історію, куди рухатися всій країні, не кажучи вже про такі дрібниці, як стиль життя нашого громадянина – вибір літератури, музики, кола спілкування. Мине ще п'ять років - і цей молодіжний запал згасне, оскільки не принесе не те, щоб змін такого очікуваного, майже глобального характеру, а й особливого соціального статусу - того мінімуму, про який думати завжди запізно. Це лише проста ілюстрація того, як цілковита впевненість працює в межах пізнавальних практик конкретного суб'єкта.

Аристотелева традиція логіки залишила нам всього два варіанти для вибору: «істинно» та «хибно». Фон Нейман додав до них «може бути»: «може бути» виразно виключає «беззмістовність», яку фон Нейман, як і Бор, виключав із наукових міркувань» [1]. Тут потрібно додатково зважити й на специфіку політико-соціальних відносин, що не завжди несуть у собі чітку логічну виваженість. Важливо зрозуміти недоцільність догматизму не лише щодо пояснення такого характеру практик, але й у процесі пізнання, оскільки специфіка просторово-часових координат виразу політико-соціальних відносин практично завжди носить суперечливий характер, унеможливаючи доконаність суджень, особливо, якщо останні прагнуть пояснити явища фундаментального спрямування. «Традиційні політичні ідеології й релігії протягом тисячоліть вчили людей – і продовжують вчити сьогодні – діяти з нетерпимістю й передчасною впевненістю» [1].

В українському суспільстві дедалі популярнішою стає позиція дотримання догматичних суджень, із явною привілеєю особистим переконанням, що набирають ознак «мужності», тоді як усе, що залишається поза ними, набуває ознак «немужності», «толерантності» негативного смислового посилю. Хоч така «толерантність», по суті, і є цією мужністю в прямому сенсі – особистою силою, незважаючи на власні переконання, допускати можливість іншої думки, специфіка якої не передбачає автоматично підривання первинних уявлень на політико-соціальні відносини. «А ще Лао Цзи говорив у «дао де цзині» 2500 років тому: шлях, про який можна говорити, не є тим шляхом, по якому можна ходити» [1].

Зрештою, і поняття в межах простір-часу не завжди відповідають тим речам чи явищам, які виражають. Скажімо, поняття «диктатури» в межах класної марксистської ідеології виражатимуть ідеальну модель суспільних відносин, тоді як поняття «диктатури» стосовно пояснень репресивного аспекту діяльної такої ідеології у СРСР буде носити зовсім інший зміст.

Підсумовуючи вищезначене та повертаючись до специфіки організації політичної свідомості суб'єкта відповідно до організації пізнавальної практики свідомістю, варто зупинитися на двох факторах, що зумовлюють цей процес, обмежуючи через себе. Одразу ж варто обумовити відмову від наступних положень: «Найбільш суттєвий вплив на характер політичної свідомості суспільства мають економічно домінуючі соціальні сили, які розпоряджаються максимальними силами для духовного виробництва й, відповідно, для свого впливу на всіх членів суспільства» [3].

По-перше, це генетика. Часто ігнорований фактор, проте дуже впливовий – як у силу проєктуючих зацікавлень, так і обмежувального впливу – на можливості, інтелект тощо. Зрештою, і «нейрогенетичний шовінізм науково не більш обґрунтований, ніж національний та статевий шовінізм» [1].

По-друге, навчання. Останнє, окрім регулярного повторювання, потребує ще й мотиваційної складової.

Процес такого навчання реалізується через соціалізацію. Під політичною соціалізацією розуміють процес засвоєння політичних цінностей та політичних орієнтацій, засвоєння форм політичної поведінки, притаманних для даного суспільства. Змістом політичної соціалізації є залучення людини до норм та традицій певної політичної системи, формування навичок політичної участі, інформування про цілі та методи впроваджуваної політики. У процесі соціалізації беруть участь та взаємодіють кілька суб'єктів: соціалізант – той, на кого спрямовано процес соціалізації; агентура соціалізації – інститути, які здійснюють соціалізацію (освітні заклади, партії, громадські організації, суспільні діячі, ЗМІ тощо); агенти соціалізації (соціалізатори) – безпосередньо провідники соціалізуючого впливу (викладачі, активісти громадських рухів та організацій, громадські діячі, журналісти тощо). Спочатку процес соціалізації є виключно вертикальний, але з часом переорієнтовується на горизонтальний.

Продовжуючи, варто додати, що «аристотелівський всесвіт – це поєднання «речей», що володіють внутрішніми «сутностями» чи «привидами», у той час як сучасний науковий (чи екзистенційний) всесвіт – це мережа структурних взаємовідносин» [1]. Ці структурні взаємовідносини дають можливість суб'єкту в процесі пізнання політики відійти від шаблонних умовиводів. Для прикладу, вислів «Микола – комуніст» у простій інтерпретації політичних уподобань суб'єкта свідчатиме про його ідеологічні уподобання, не характеризуючи специфіку Миколи як людини на рівні соціальних відносин у жодній із можливих їх форм. Такий тезис стосовно держслужбовця в США середини 20-го століття означатиме ледь не шпигунську його суть та антисуспільну орієнтацію. На рівні буденного дискурсу поміж знайомими такий тезис може свідчити лише про «ліві» погляди на систему виробництва цього суб'єкта. Перелік можливих інтерпретацій можна продовжувати й надалі: важливо зауважити, що жодна з них не може бути вичерпною, жодна не може охарактеризувати гіпотетичного Миколу, пояснити логіку його позиціонування як комуніста. Це ще один приклад того, чому класична інтерпретація політичної свідомості не може бути вичерпною, особливо, зважаючи на тенденції загальнонаукової еволюції в питаннях методології досліджень.

Ще один важливий момент, що може пояснити різноманітність інтерпретації попереднього твердження, – у кожному суспільстві поведінка людини максимально наближена до очікувань, побудованих стосовно неї в межах цього суспільства. Постійно чути тези про те, що «людську природу» не змінити, проте історичний досвід яскраво свідчить про те, що цією «людською природою» може стати все, що завгодно. Наприклад, «в індіанському племені зуні, що живе на південному заході Америки, ніколи не було самогубств, а єдине вбивство, про яке згадується у фольклорі цього племені, сталося близько трьохсот років тому» [1]. Немає жодних підстав стверджувати, що зуні прибули з іншої планети. Вони – люди. Просто їх модель соціальної реальності відрізняється від моделі соціальної реальності білих американців, у яких показники вбивств і самогубств високі, або шведів, у яких дуже низькі показники вбивств і порівняно високі показники самогубств.

Серйозність цього питання чітко виявляє себе при побудові методологічних конструктів стосовно дослідження політико-соціальних взаємодій, зважаючи на абсурдність застосування щодо них тез формату «ми самі творимо свою реальність». У суспільстві створюється модель інтерпретації політико-соціальних взаємодій, відповідно, кожен суб'єкт, пізнаючи їх, може лише модифікувати їх специфіку в контексті особистого досвіду, але не більше. Конфлікти, відповідно, можуть виникати через

переконаність сингулярного суб'єкта в правомірності лише своєї інтерпретації політико-соціальних взаємодій, їх пояснення.

Отже, у підсумку ми отримали досить широку аргументацію необхідності врахування невизначеності як вагомого фактора розвитку політико-соціальних відносин загалом, а також специфіки функціонування свідомості суб'єкта в процесі їх пізнання. Той факт, що невизначеність залишається вагомим аспектом досліджуваних проблем у межах політичної науки, не свідчить про обмеженість наукового методу пізнання чи науки загалом, а швидше, про незавершеність методологічних основ науки та необхідність врахування неklasичних моделей пояснення політико-соціальних взаємодій.

Лякаючи, з одного боку, перспектива, втрати авторитети, наче завершених у своєму розумінні хрестоматійних понять, на зразок політичної свідомості, з іншого боку, лише відкриває нові можливості до інтерпретації як політики загалом, так і специфіки становлення свідомості та пізнавальної практики суб'єкта в межах політичної науки.

### Список використаної літератури

1. *Вилсон Р.А.* Квантовая психология. / Р.А. Вилсон; [пер. Я. Невструева]. – К.: «ЯНУС», 1998. – 224 с.
2. *Литвин С.* Суб'єктність особистості в контексті політичної гри. Віче №2, 2010 // – Режим доступу : <http://www.viche.info/journal/1833/>
3. *Швидак М., Сівцова А.* Політична свідомість як фактор політичної діяльності // – Режим доступу : <http://studentam.net.ua/content/view/7181/97/>

### NON-CLASSICAL APPROACHES TO THE INTERPRETATION OF COGNITIVE PRACTICES SUBJECT TO POLICY

**Andriy Garbadyn**

*Ivan Franko National University of Lviv  
Institute of philosophy, department of theory and history of political science  
Universytetska st., 1, 79000, Lviv, Ukraine  
e-mail: garbadin@gmail.com*

The specificity of cognitive practices subject in politics through non-classical approaches to their explanation. It is proved that the semantic component of political consciousness consists of "relative reality" reflective practice different levels of complexity and meaningfulness. Proved that the political consciousness of the subject creates his personal model of socio-political reality. The way this formation can occur on the basis of personal beliefs, and in the opposite direction: through the adoption of predefined templates explanation of socio-political relations imposed on personal experience.

*Keywords:* political consciousness, discourse entity, non-classical approach.



---

## НЕКЛАССИЧЕСКИЕ ПОДХОДЫ К ИНТЕРПРЕТАЦИИ ПОЗНАВАТЕЛЬНЫХ ПРАКТИК СУБЪЕКТА В ПОЛИТИКЕ

Андрей Гарбадин

*Львовский национальный университет им. Ивана Франко,  
философский факультет, кафедра теории и истории  
политической науки,  
ул. Университетская, 1, 79000, Львов, Украина  
e-mail: garbadin@gmail.com*

В статье выяснена специфика познавательных практик субъекта в политике через неклассические подходы к их объяснению. Доказано, что содержательная составляющая политического сознания состоит из «относительных реальностей», рефлексивных практик различного уровня сложности и осмысленности. Обосновано, что политическое сознание создает для субъекта его персональную модель социально-политической реальности. Путь такого формирования может происходить как на основе личных убеждений, так и в обратном направлении: через принятие определенных шаблонов объяснения социально-политических отношений, наложенных на личный опыт.

*Ключевые слова:* политическое сознание, дискурс, субъект, неклассический подход.

УДК 323.2:81'06

**НОВОТВОРИ В СУЧАСНОМУ ПОЛІТИЧНОМУ ЛЕКSIKONІ: НЕОЛОГІЧНИЙ  
«БУМ»-2013-2014 ТА ЙОГО ВІДОБРАЖЕННЯ У НАВЧАЛЬНИЙ  
ПОЛІТОЛОГІЧНИЙ ЛІТЕРАТУРІ****Наталія Хома**

*Львівський національний університет імені Івана Франка,  
філософський факультет, кафедра теорії та історії політичної науки,  
вул. Університетська 1, 79000, Львів, Україна  
e-mail: khoma.nata@gmail.com*

Проаналізовано процеси новотворення політичної лексики. Розглянуто виправданість інтеграції політичних неологізмів у навчальну політологічну літературу.

*Ключові слова:* неологізм, політична мова, політичний лексикон.

Вітчизняний політичний і власне науковий політологічний лексиконі стрімко збагачуються неологізмами (переживаємо своєрідний «неологічний бум»), з-поміж котрих — чимало усіляких індивідуально-авторських новацій (оказіоналізмів), а також слів, продукованих народною стихійною творчістю, детонованою поточними подіями. Невпинно розширюється термінологічний апарат; нові явища, невідомі досі процеси породжують їх термінологічну характеристику — новотвір, який або ж одразу інтегрується у політологічний дискурс, або ж залишається у площині публіцистики чи приватно-побутового спілкування.

Політична (суспільно-політична) мова є складною та динамічною системою, оскільки перебуває в постійному русі, розвиваючись і удосконалюючись. Вона призначена для політичної комунікації, отже, і для просування певних ідей, емоційного впливу на громадян, вироблення суспільного консенсусу, а тому динамічно відображає політичну реальність, коригується нею і водночас бере участь в її (політичної реальності) створенні та видозмінюванні. Безумовно, політична мова — це інструмент, що використовують у боротьбі за владу й статус. Такий інструмент часто надмірно експресивний, маніпулятивний, гіперболізований, лозунговий.

Політична мова найактивніше конструюється не політичною наукою, а засобами масової інформації, в останні роки — ще й активізованою інтернет-комунікацією. Однак медійна лексика, мова неформального е-комунікування і мова науки є відмінними за термінологією та можливістю використання окремих лексем-новотворів. Постає питання допустимості перенесення мовних новотворів у політологічну науку. Спробуємо дослідити це з огляду можливості й доцільності розширення навчальної літератури, зокрема словників, довідників, тлумаченням сучасних неологізмів.

Окреслена нами проблематика дотиково розглядається у царині філології та мас-медійних наукових розвідок і представлена у дослідженнях Ж. Колоїз, Т. Печончик, П. Селігей, О. Стишова, Г. Шаповалової. Політологічний ракурс вивчення новотворів сучасної лексики є науковою прогалиною. У процесі розв'язання визначених завдань ми опиралися на власний досвід укладання навчальних посібників, словників-довідників, а

також на експертне опитування фахівців із трьох напрямів — політології, соціальних комунікацій і філології.

Маючи певний досвід<sup>1</sup> укладання, наукового редагування та роботи з авторськими колективами навчальних словників та енциклопедій із політології й інших суспільствознавчих навчальних дисциплін, ми стикаємося із проблемою підбору термінів, розробка яких була б виправданою на сторінках навчальної літератури, особливо, коли йдеться про осучаснення перевидань через розширення змісту видання. Книги, підготовлені й видрукувані у 2013-2014 рр.<sup>2</sup> ще більше загострили питання тлумачення політологічної лексики з огляду на появу в ній численних новотворів.

Якщо у попередні десятиліття розвитку української мови індивідуально-авторські слова створювали та використовували переважно в красному письменстві та розмовному мовленні, рідше — у публіцистиці, то сьогодні такі лексичні одиниці значно активізувалися у мові засобів масової інформації, ймовірно, завдяки активній циркуляції текстів в Інтернеті. У вітчизняному політичному лексиконі нині спостерігається значне неологічне піднесення, спричинене емоційністю, насиченістю, динамікою політичних процесів, ідеологічною поляризацією. О. Стишов пов'язує активізацію оказіонального словотворення, своєрідне «розкріпачення мови», зумовлену демократизацією суспільно-політичного життя, зняттям цензури та самоцензури, зростанням особистісного начала [4]. Під дією суспільно-політичних чинників у мові складається експресивний ідеолексикон, цілий комплекс посилено-виразних слів, котрі мають соціальне звучання, володіють соціальними конотаціями та здатні виражати соціальну оцінку дійсності. Н. Шаповалова застерігає, що це створює й можливості для маніпулювання суспільною свідомістю, дезінформації громадськості [8, с. 12]. Для політичної мови як колишнього тоталітарного режиму, так і неореалій властиве привнесення у значення суспільно-політичних слів позитивної чи негативної конотації відповідно до потреб ідеології, тобто надзвичайно відчутний ідеологічний компонент їхньої семантики. Окрім цього,

<sup>1</sup> Левківський М. Політологія: терміни, поняття, персоналії, схеми, таблиці : навч. словник-довідник / К. М. Левківський, В. М. Піча, Н. М. Хома. — К. : Каравелла, Л. : Новий світ-2000, 2001. — 300 с.; Хома Н. М. Політологія: навч. посіб.: у 2 ч. — Л.: Видавничо-поліграф. відділ ЛьвЦНТЕІ, 2002. — Ч. 1. — 144 с.; Хома Н. М. Політологія: навч. словник / Н. М. Хома. — Л. : Видавничо-поліграф. відділ “Львівтехнополіс”, 2002. — 121 с.; Голубка М. Державне управління та місцеве самоврядування в Україні : навч. словн. / М. Голубка, Н. Хома. — Л. : Видавничо-поліграф. відділ ЛьвЦНТЕІ, 2003. — 215 с.; Хома Н. М. Політологія: терміни, поняття, персоналії, схеми, таблиці: навч. словник-довідник. — 2-ге вид. — К. : Каравелла; Л.: Новий світ-2000, 2004. — 320 с.; Все про соціальну роботу : навч. енциклопед. словник-довідник / за заг. ред. В. М. Пічі. — Вид. 2-ге, виправ., перероб. та доповн. — Л. : Новий світ-2000, 2013. — 616 с.

<sup>2</sup> Історія політичної думки: навч. енциклопед. словник-довідник / [В. М. Денисенко, Л. Я. Угрин, Г. В. Шипунов та ін.]; за заг. ред. Н. М. Хоми. — Л. : Новий світ-2000, 2014. — 765 с.; Політологія: навч. енциклопед. словник довідник / [В. М. Денисенко, О. М. Сорба, Л. Я. Угрин та ін.]; за наук. ред. Хоми Н. М. — Л. : Новий світ – 2000, 2014. — 779 с.; Політологія: сучасні терміни і поняття. короткий навч. словник-довідник. — 3-те вид., виправ. та доповн. / укладач В. М. Піча; наук. ред. Л. Д. Климанської, Я. Б. Турчин, Н. М. Хоми. — Л. : Новий світ-2000, 2014. — 516 с.

спостерігаємо посилення тенденції до використання розмовних лексичних елементів як засобу оновлення образності. Отже, констатуємо активізацію інноваційних процесів оновлення словникового фонду, формування нового ідеолексикону, вдосконалення засобів впливу на особу.

Щодо таких нових у політологічному лексиконі слів, як «альтерглобалізм», «глоболоція», «екзит-пол», «люстрація», «мондіалізм», «евроскептицизм» і под., не виникає сумнівів — їхня розробка виправдана. Але політичний лексикон за останній рік стрімко збагатився новими словами. Немає одностайної думки і щодо визначення нових словотворень у мовленні, котрі ще не фіксуються у словниках; ці поняття називають по-різному — okazіоналізмами, потенційними словами, формальними неологізмами. Зрештою, чимало новотворів є радше сленговими словами, аніж літературними. Однак чимало з них добре укорінилися. Вітчизняний науковець-лігнівіст Т. Печончик, яка досліджує сучасні неологізми, вважає, що у слів на зразок «тітушка», «кнопкодав» є чималі шанси потрапити до академічних словників» [2]. Окремі слова є у Вікіпедії (хоч її не можна позиціонувати як надійне, чітко виписане джерело наукових знань), наприклад, «кучмізм» — термін, що використовують на позначення часу президенства Л. Кучми (за аналогіями з'явилися новотвори «азаровщина», «януковщина»). Інколи неологізми творяться методом аналогій («Луганда», «Донбаун»); окремі слова з'явилися завдяки фонетиці, характерній для мовних казусів політиків (наприклад, «бімба»).

Неологізми, з одного боку, відображають сучасний термінологічно-понятійний апарат, а з іншого — всілякі новотвори здебільшого є сленговими словами, а не літературними, хоч і добре укоріненими. Експресивність лексем прямо залежить від конкретної суспільно-політичної ситуації й часу; вони містять потужний заряд негативних емоцій, асоціюються зі прагненням до радикальних змін, стражданнями, людськими втратами. Власне Революція гідності й подальші події в Криму та на Донбасі ввели в ужиток українців низку нових слів і висловів (своєрідних «лінгвістичних монстрів») на взірць «кровосісі», «айтітушки», «ватники» («вата»), «колоради», «рашизм», «путінізм», «Рашостан», «Бандерштат», «укропи» («укри»), «зелені чоловічки» («вічливі люди»), «майдауни», «диванні війська» («диванна сотня»), «бандерлоги», «правосеки», «тітушатник», «беркутня»...

У 2013 р. рейтинг найпопулярніших слів очолили «тітушки», «Євромайдан» (і похідні — «антимайдан», «автомайдан», «веломайдан» і под.), «бімба», «йолка» та «бать». Філологи сумніваються в такому нелітературному поповненні лексикону: це не тільки іншомовні слова, а передусім сленгові, подеколи навіть «злодійські». Однак чимало з них добре укорінилися, посіли своє місце у різноманітних словниках (насамперед у інтернет-словниках на зразок англійського сленгового Urban Dictionary), але й уже з'являються у концептуально найсміливіших друкованих виданнях.

Цікаво те, що українські неологізми активно проникають у інші мови. «Євромайдан» не сходить із передовиць провідних світових видань, а західні журналісти намагаються пояснити читачам значення незрозумілих для них українських новотворів. Уперше за багато років українська мова стала донором для російської, де слова «Євромайдан» та «тітушки» є неологізмами року.

Отже, сучасний мовний процес характеризується посиленням ролі неформальних, нелітературних елементів у мовленні. Мова налаштована на вираження, емоційне різноманіття й експресію. На експресивність як ознаку текстів на політичну проблематику звертає увагу Г. Хоменко [7, с. 222]; хоча йдеться передусім не про науковий текст, а про медійні дописи; втім, власне із них і перекочують часто

новотвори. Експресивність є властивістю мовних одиниць підсилювати логічний та емоційний зміст висловленого, бути засобом інтенсифікації виразності мовного знака, засобом суб'єктивного увиразнення мови [6, с. 170]. Експресивність політичного слова спрямована на активізацію увагу, переконання, умовляння, залучення на свій бік, шокування, епатування, роздратування й подібні емоції. Часто статус слова змінюється, і те, що, скажімо, у 60–80-х роках ХХ ст. вважали сленгом, тепер стало частиною повсякденного словника людей, а подекуди перейшло у наукову площину. Мова дуже чутлива до змін у політиці, ідеології, тому й сленг, як один із її складників, надзвичайно мінливий.

На зміни у словниках більше впливають не вчені, а журналісти. Вони формують сучасні мовні норми, продукують нові слова («темник», «гонгадзегейт», «грантоїд», «тушки»). Саме медійникам нерідко доводиться вирішувати, чи назва, яка стихійно виникла в певному середовищі, заслуговує на популяризацію. Це підтвердило й експертне опитування викладачів суспільствознавчих дисциплін, здійснене нами: якщо політологи були дуже стримані у доречності оновлення словникової навчальної літератури за рахунок неологізмів, то фахівці у сфері соціальних комунікацій, навпаки, стверджують: мова політології має йти в ногу із політичною практикою; політологія усякі новотвори зобов'язана брати на озброєння, аналізувати, вводити до науково-методологічного апарату. Лінгвісти припускають можливість появи великої частини слів (паразитів? лінгвістичних покручів?) у академічних словниках. Політологи застерігають: вводити усілякі неологізми до словникових видань зарано; новотвори не відображають істотних взаємодій і суперечностей політичного життя.

Отже, постає складне завдання для укладачів енциклопедичних і словникових видань: які ж терміни зі сучасних новотворів української реальності все ж потенційно можуть (мають) бути розтлумачені у виданнях словниково-довідникового типу? Чи, можливо, доречніше уникати їх популяризації для недопущення «засмічення» наукової мови політичної науки? Проблема значуща в розрізі продовження роботи наукової громади над словниками, котрі щоразу за перевидання кардинально видозмінюються, оновлюються з огляду на потужні зміни у словнику активної української мови.

Вочевидь, коли йдеться про понятійний апарат, необхідна вагома наукова аргументація використання певного поняття. І те, що можна презентувати в інтернет-мемах, озвучувати на флешмобах не відповідне для політологічного дискурсу. Наука — не публіцистика; перш ніж потрапити у словник термін має «прижитися» в науковій літературі, усталитися, повинен бути певний консенсус серед науковців щодо дефініції терміна.

Мова науки висуває до термінів, у тому числі й політологічних, певні вимоги: *системність* (належність терміна до певної системи, тобто до певного термінополя); *однозначність* (термін має називати лише одне наукове поняття, а поняттю повинен відповідати тільки один термін); *мотивованість* (мовна форма терміна, яка допомагає зрозуміти поняття, що він позначає, без звертання до тлумачного термінологічного словника); *точність* [1, с. 78–81]. Очевидно, є потреба розмежовувати у текстовому викладі словникових видань власне наукові політологічні терміни (кількість їх дедалі зростає) та сленгові новотвори на політичну тематику, які цілком виправдано можуть презентуватися задля збереження для нащадків колориту певної епохи.

Ще одною проблемою є виправданість застосування на позначення певного політичного явища іншомовних слів. Традиційно мовознавчий підхід передбачає, що іншомовні слова в науковому тексті необхідно використовувати лише за потреби, коли їх

не можна замінити українськими відповідниками з тим самим значенням. Вони вимагають до себе критичного ставлення: рекомендоване застосування тільки тих іншомовних слів і термінів, котрі отримали міжнародне визнання або не мають еквівалента в нашій мові.

Сьогодні українська наукова політологічна термінологія тяжіє до міжнародних стандартів, але водночас посилюється інтерес до власне українських лексем. Тому проблема доцільності використання іншомовних елементів актуалізується. Яку роль відіграють запозичення у політологічній терміносистемі? Як оцінювати процес збільшення іншомовних слів в українській термінології загалом та політичній зокрема? Чи варто творити національні відповідники «чужих» термінів, надавати їм перевагу над запозиченнями? Констатуємо, що сучасна українська термінологія прагне розвиватися відповідно до міжнародних стандартів, одночасно спостерігаємо посилений інтерес до національних елементів у мові.

Більшість сучасних політологічних неологізмів запозичені з англійської. З приводу цього П. Селігей переконує: українська термінологія в добу глобалізації повинна збагачуватися насамперед із першоджерел, але переймаючи англіцизми, творити та закріплювати в ужитку власні слова. Перенасичення запозиченнями у термінології зовсім не сприяє її розвитку. «Самоусунувшись од власного термінотворення й ставши покірним споживачем чужих слів, ми, по суті, ставимо хрест на тих скарбах, які наша мова нагромаджувала століттями» [3, с. 38].

Ми вважаємо, що перед авторами, укладачами передусім навчальної політологічної літератури постає завдання: як наповнити словникове видання справді актуальними, сучасними поняттями, але водночас витримати науковий формат, не перетворити академічне за задумом видання на словник політичного сленгу. На нашу думку, одним із цікавих підходів до цього питання могло би стати виокремлення у навчальному словнику розділу, який уміщував би тлумачення новотворів. Слова політичного сленгу доречно подавати за епохами, аби студент міг відчутти дух певної доби (наприклад, новотвори періодів горбачовської перебудови, Революції гідності, україно-російського військового протистояння тощо). Подавати ці новотвори в алфавітному порядку недоречно, адже сучасний студент, якому реалії навіть кількох десятиліть тому маловідомі, не сприйме словотвір кінця ХХ ст. за новотвір, неологізм. Реалізувати таку творчу ідею наш авторський колектив спробує під час підготовки наступного перевидання одного із наших видань, яке оновиться і термінологічно, і розшириться розділом політичних неологізмів.

#### Список використаної літератури

1. Васенко Л. А. Фахова українська мова : навч. посіб. / Л. А. Васенко, В. В. Дубічинський, О. М. Кринець. — К. : Центр учбової л-ри, 2008. — 272 с.
2. Лінгвіст Тетяна Печончик: «У «кравчучки», «тітушка» і «кнопкодавів» є чималі шанси потрапити до академічних словників» [Електронний ресурс]. — Режим доступу: <http://tyzhden.ua/Culture/91716>.
3. Селігей П. Чужого навчаємося, а свого цураємося... // Дивослово. — 2008. — № 7. — С. 36–40.
4. Стишов О. Оказіоналізми у мові сучасних мас-медіа [Електронний ресурс] / О. А. Стишов. — Режим доступу: <http://kulturamovy.univ.kiev.ua/KM/pdfs/Magazine59-16.pdf>.

5. Стишов О. А. Українська лексика кінця ХХ століття (на матеріалі мови засобів масової інформації) / О. А. Стишов. — К. : Вид. Центр КНЛУ, 2003. — 388 с. — С. 289–331.
6. Українська мова : енциклопедія / відп. ред. В. М. Русанівський / В. М. Русанівський. — 2-ге вид., виправ. і доповн. — К. : Укр. енциклопедія, 2004. — 824 с.
7. Хоменко Г. Є. Експресивний синтаксис в інформаційних текстах політичної тематики / Г. Є. Хоменко // Філолог. студії. — 2011. — Вип. 6. — Ч. 2. — С. 222–228.
8. Шаповалова Г. В. Інноваційні процеси в сучасному медіатексті (функціонально-лінгвістичні аспекти) : автореф. дис. на здобуття ступеня канд. філол. наук : 10.01.08 / Г. В. Шаповалова; Київ. нац. ун-т ім. Т. Шевченка. — К. : [б.в.], 2003. — 20 с.

**НОВООБРАЗОВАНИЯ В СОВРЕМЕННОМ ПОЛИТИЧЕСКОМ ЛЕКСИКОНЕ:  
НЕОЛОГИЧЕСКИЙ «БУМ»-2013–2014 И ЕГО ОТРАЖЕНИЕ В УЧЕБНОЙ  
ПОЛИТОЛОГИЧЕСКОЙ ЛИТЕРАТУРЕ**

**Наталія Хома**

*Львовский национальный университет им. Ивана Франко,  
философский факультет, кафедра теории и истории  
политической науки,  
ул. Университетская, 1, 79000, Львов, Украина  
e-mail: khoma.nata@gmail.com*

Анализируются процессы новообразований в политической лексике. Рассматривается целесообразность интеграции политических неологизмов в учебную политологическую литературу.

*Ключевые слова:* неологизм, политический язык, политический лексикон.

**Nataliya Khoma**

**NEOPLASMS IN THE MODERN POLITICAL LEXION: THE GROWTH OF  
NEOLOGISMS IN 2013-2014 YEARS AND THEIR REFLECTION IN THE  
POLITICAL SCIENCE EDUCATIONAL LITERATURE**

*Ivan Franko National University of Lviv  
Institute of philosophy, department of theory and history of political science  
Universytetska st., 1, 79000, Lviv, Ukraine  
e-mail: khoma.nata@gmail.com*

The processes of tumors in the political lexicon. Evaluated the feasibility of integrating political neologisms in the political science literature curriculum.

*Keywords:* neologism, political language, political lexicon.

УДК 342.31(477)

## ГЛОБАЛІЗАЦІЯ ЯК ЧИННИК РУЙНУВАННЯ ДЕРЖАВИ-НАЦІЇ

Олександр Старіш

*Львівський національний університет імені Івана Франка  
філософський факультет, кафедра політології,  
вул. Університетська, 1, 79000, м. Львів, Україна,  
e-mail: [AlexStarish@gmail.com](mailto:AlexStarish@gmail.com)*

Здійснено спробу осмислити феномен глобалізації через призму феномену інформації та комунікації. Прогнозується вплив глобалізації на стабільність держави-нації.

*Ключові слова:* глобалізація інформація, постійність, держава-нація, національне законодавство.

Серед сучасних досліджень практично немає спеціальних наукових праць, які безпосередньо торкаються зазначеної теми. Однак багато авторів, котрі вивчали цю проблематику, так чи інакше торкалися питання взаємозв'язку та взаємовпливу глобалізації й різних об'єктів і суб'єктів державного та наддержавного рівнів. Складність дослідженні самого феномену глобалізації й усіх похідних цього загальноцивілізаційного процесу полягає в тім, що:

- 1) глобалізація у форматі історії є молодим феноменом;
- 2) сам феномен має відверто міждисциплінарний відносно традиційних наук характер.

Тому, незважаючи на певну кількість публікацій з окремих аспектів проблеми, ще недостатньо розвідок, котрі дали б змогу детальніше осмислити не лише саме явище, у вигляді самостійного феномену, а й його роль у трансформації держави-нації та міждержавних відносин.

Видатний учений В. Вернадський писав: «...Правильно було б з геохімічного погляду виокремити людство від інших живих істот, оскільки зі створенням культурного людства до геохімічних явищ увійшов абсолютно новий дієвий фактор, значення якого зростає з кожним десятиліттям. Перша його межа... полягає в темпі його значення, що постійно збільшується, швидкість процесу є абсолютно винятковою в земній історії» [1, с. 8]. Виявлений ученим чинник став повною мірою підтверджуватися, зі середини ХХ ст. – з появою напівпровідникових технологій і створюваних на їхній основі інформаційно-комунікаційних технологій. Після цього побутувала думка: «Формально на людство можна дивитися як на інформаційну систему, що складається з елементів-людей, між котрими існує інформаційна взаємодія... Формально мозок окремої людини можна розглядати як інформаційну самонавчальну систему, що складається з елементів-нейронів, між котрими існує інформаційна взаємодія. При цьому елементи систем іноді гинуть, іноді народжуються, і те й інше спричиняє зміну інформаційних зв'язків» [19, с. 213]. Тотальне ж насичення біосфери телекомунікаційними системами призвело до того, що «симбіоз людини з інформаційними мережами постає новим етапом еволюції цивілізації, коли інфраструктура телекомунікаційних систем пронизує біосферу за всіма рівнями ієрархії організації речовини всесвіту, охоплюючи кожен людину» [10, с. 53].



Отже, Н. Вінер резюмує: «Реальність може й повинна бути пояснена насамперед у термінах інформації та комунікації» [2, с. 87].

Дотримуючись такої думки і враховуючи, що: «Всесвіт - система, фундаментом існування-функціонування якої є діалектична єдність матеріальних коренів інформації й інформаційних коренів матерії» [15, с. 52], тобто виходячи із взаємозумовленості цивілізаційного й інформаційного процесів, Д. Робертсон висунув формулу: «Цивілізація – це інформація» [12, с. 25]. І на початку III тисячоліття можна констатувати: формування ойкумени завершене [6, 14]. Основою - фундаментом такого постулату стала тотальна глобалізація телекомунікаційних систем систем управління держав що дало змогу сконцентрувати технології управління всіма видами ресурсів біосфери, у тому числі створені цивілізацією, в інформаційних центрах.

Відтак, середовище існування цивілізації можна визначити як інформаційнонасичений політичний простір, креатив якого безпосередньо пов'язаний із планетарними процесами. Поглибленню тотальної взаємозалежності кожного елемента всесвіту як системи об'єктивно сприяють і принципово нові виклики сучасності, що створюють реальні передумови для спільної інтегрованої діяльності довільних соціумів цивілізації поверх державних, соціокультурних, етноконфесійних, формально-традиційних «географічно-територіальних матриць» [8, с. 23].

На цьому етапі існування людства найгостріше позначився тотальний процес перерозподілу наявних геополітичних розломів. Надбанням історії стали ялтинсько-гельсінкські домовленості, котрі різко послабили значущість ООН. Постало питання про розробку принципово нових засобів і технологій управління, коли відчуття планомірної втрати владних повноважень можуть констатувати системи управління всіх держав. Руйнування ж соціалістичного табору і, внаслідок цього - соціальної спільноти «советський народ», зумовило потребу переосмислення та з'ясування співвідношення термінів «держава-нація» й «нація-держава» [19].

Фактично головним викликом сучасності постав процес глобалізації [14]. Семантична поліфонія терміна «глобалізація», зокрема в контексті міжнародної ієрархії мовних систем, не дає однозначного його трактування. Відповідно різні й підходи до проблеми, що викристалізувалася. З'явившись на початку 80-х років у надрах світової економічної системи, термін «глобалізація» завдяки «upgrade» телекомунікаційної системи ойкумени почав дифундувати в усі сфери життєдіяльності цивілізації. Попри це, найзагальнішими постали питання:

1. Чи є процес глобалізації історично неминучим або він кимось нав'язаний?

2. Які перспективи держави-нації та цивілізації загалом у контексті процесу глобалізації?

Наприкінці XX ст. поняття «глобалізація» стало невід'ємним атрибутом політичного дискурсу. Усвідомлюючи неоднозначність сприйняття цього терміна й безпосередньо процесу, західні експерти й політики вважали за краще розглядати його невідворотність і благотворність для людства. Ця одностайність західної політичної думки не спостерігалася майже з другої половини XIX ст. – часу відомих дискусій про свободу торгівлі. Ймовірно, «розуміння глобалізації як комплексного геополітичного, гео економічного й геосоціального явища, що здійснює могутній тиск на всі сторони життєдіяльності цивілізації, мало привнести в таке твердження необхідну дозу здорового скепсису» [3]. Сприйняття ж цивілізації загалом і окремої людини у вигляді інформаційної системи дає змогу визначити «глобалізацію» у такий спосіб: глобалізація – це континуально-безперервна трансформація міжсередовищного інформаційного

простору, де переміщується інформація, стимулюючи розвиток нових форм і технологій систем управління.

За цим визначенням, глобалізація передбачає функціонування міжсередовищного інформаційного простору – своєрідної інфраструктури міжрегіональних інформаційних обмінів. Вірогідно, осмислення такого феномену допоможе краще орієнтуватися в період трансформації світоуявлень, коли інтернаціоналізація економіки сприяла виявленню таких політичних наслідків:

– по-перше, внутрішньогалузева кооперація у світовому господарстві об'єктивно підвищила роль наддержавних інституційних утворень у традиційній ієрархії міждержавних відносин і змінила уявлення про суверенітет і національну стратегію розвитку;

– по-друге, формування транснаціональних корпорацій призвело до накопичення транснаціонального капіталу, суперечливого за природою; задовольняючи ситуативні потреби економіки, цей капітал через свій спекулятивний характер здатний збільшувати амплітуду кон'юнктурних коливань, породжуючи національні, регіональні й глобальні фінансові кризи і, як наслідок, здійснюючи колосальний тиск на політичні системи держави-нації;

– по-третє, уявлення про глобалізацію, котрі панують у цей час, ґрунтуються на ринкових інструментах управління суспільно-політичними процесами, до чого багато країн майже не готові, оскільки в них ще не склалися передумови для скорочення функцій держави-нації; там, де деєтатизація має місце, вона відбувається під впливом міжнародних інституцій, що напластовує привнесені глобалізацією суперечності на попередні невирішені проблеми;

– по-четверте, глобалізація зумовила посилення міграційної політики Заходу, практично – цілеспрямованої цивілізаційної селекції.

Означені чинники пришвидшили процес наростання суперечностей між країнами G-7 – світовим Центром і рештою країн – світовою Периферією. Адже в більшості країн, які розвиваються, темпи демографічної динаміки перевищують показники економічного зростання. Так, серйозні проблеми у відносинах між Центром і Периферією спричиняють зміну адресатів отримання капіталів: напередодні Першої світової війни дві третини світових інвестицій спрямовувалися в менш розвинуті країни, а в 90-х роках це співвідношення кардинально змінилося – майже 75 % інвестицій – це внутрішні капіталовкладення країн розвинутих демократій. Фактично після Другої світової війни у міжнародних відносинах майже синхронно діяли два процеси:

1) Унаслідок перехресних інвестицій та запровадження інновацій менеджменту розпочався процес конвергенції країн розвинутих демократій за політичними, економічними і соціальними параметрами;

2) Розпад колоніальних імперій, поширення адаптивних методів управління політичними процесами різко пришвидшили процес нівеляції місця й ролі держави-нації в інформаційному просторі між середовищами – національними інформаційними просторами – перетворилися на каталізатори процесу глобалізації.

Потужний імпульс глобалізації – вдосконалення телекомунікацій: контакти між соціумами окремих регіонів стали доступніші для більшості населення. Нині цей процес тільки набуває сили, охоплюючи понад 60 держав, які утворили ЄС, НАФТА, АТЕС, АСЕАН. Очевидно, процес глобалізації залучає нових учасників і охоплює майже усі сфери життєдіяльності цивілізації, але водночас зміцнюються сили, що протидіють

цьому процесу в його теперішній формі, – принцип Ле Шательє-Брауна працює на всіх рівнях організації всесвіту.

Біполярна система управління, що склалася на підставі ялтинсько-потсдамських угод після 1945 р., при всій її недосконалості внесла у розвиток світу елементи прогнозованості процесів сполучення інтересів і окремих країн, і регіонів. Цивілізаційний кондомініум під патронатом СРСР-США дав можливість утримувати під контролем руйнівні сили й тенденції різного походження, оскільки:

- військово-політичний поділ світу на два протиборчі табори перешкодив відкритому вияву природної невідповідності економічних інтересів усередині кожного із цих угруповань (США – Західна Європа – Японія й держави соціалістичного табору) і спричинив загрозу конфронтації між наддержавами через розгалужену систему периферійних горизонтальних зв'язків-союзів, що послаблювало регіональні напруження;

- відносно стабільна світова ситуація стимулювала певне вирівнювання у світовій політико-інституційній сфері: авторитарні режими, нездатні вирішувати нагальні економічні проблеми всередині власних країн, були вимушені погоджуватися з трансформацією структури влади, роблячи її адаптивнішою до інтересів основних соціально-політичних сил країни;

- визначилася диверсифікація полюсів економічного зростання: у 50 – 80-х роках ХХ ст. вона охопила багато країн, а до кінця цього періоду окремі з них стали претендувати на місце серед країн перехідного типу (Бразилія, Індія, Венесуела, Аргентина, Нігерія, Єгипет), що означало розшарування Периферії та виникнення самостійного політичного простору;

- відновлення життєздатності держав Західної Європи після 1945 року та утворення нових центрів зростання – Індії та Китаю – заклали фундамент переходу від біполярної системи управління до багатополярної.

Відмовлення від підпорядкування економіки політичному началу, визнання політичними елітами капіталістичної моделі оптимального соціально-економічного формату зробили світ лише одноріднішим, аніж раніше. Ідея «кінця історії» і споріднені їй теорії відобразили новий психологічний стан не тільки політичних еліт, а й широких верств населення в багатьох країнах. Як і наприкінці 50-х років, видавалося, що відносна однотипність-стандартність суспільного ладу може сприяти усуненню убогості й бідності, залагоджуванню економічної нерівності у світовому господарстві внаслідок залучення до процесу відтворення раніше незадіяних ресурсів. Однак уявлення про світ як про однорідний соціально-економічний простір, котрий рухається завдяки єдиній мотивації та регулюється загальнолюдськими цінностями, виявилось очевидним спрощенням [17]. Імовірно, воно було пов'язане з тим, що:

1. Перехід до структурно й функціонально розвинутої системи політичного представництва у багатьох регіонах тільки розпочинався, і підсумки експорту демократії переважно ще не мали визначеності.

2. У країнах, які розвиваються, демократизація політичного життя тісно переплелася з відродженням вічних цивілізаційних цінностей, які відіграють роль духовного фундаменту невідомого поліетноконфесійного суспільства, що містить численні небезпеки. Неготовність сталої традиційної культури як персональної, так і масової свідомості до цінностей та інститутів західного типу зумовили несприйняття модернізації як такої. З високим ступенем вірогідності можна стверджувати: процес конвергенції, каталізований колапсом соціалістичного табору, майже завершився і виник

процес дивергенції – вектор розвитку Центру і вектор розвитку Периферії почали розходитись.

Як засвідчує розпад соціалістичного табору, нині у світі є впливові сили, що прагнуть зберегти однополюсну систему управління, тобто замінити горизонтальні зв'язки принципами вертикальної підпорядкованості. Подібні бажання неминуче призведуть до зіткнення інтересів різних економічних і, внаслідок цього - політичних груп і на регіональному, і на глобальному рівнях. Отже, «оптимістичний» сценарій майбутнього світоустрою, за Ф. Фукуямою, – «кінець історії» [20, с. 37] – не відображає реальної перспективи.

У запропонованому контексті глобалізація постає як діалектичний і суперечливий процес, що формується і визначається різноспрямованими векторами-тенденціями. Нелінійність цього процесу породила зовні парадоксальне пояснення: на початку III тисячоліття глобалізація реалізує свій потенціал через регіоналізацію, тобто через децентралізацію реальної влади світової системи управління й подальше підвищення життєздатності складових, які становлять міжсередовищний інформаційний простір як політичних, так і економічних утворень. У такому ракурсі проблема співвідношення «глобалізація-регіоналізація» осмислюється в працях середини 90-х років, присвячених новому «глобальному парадоксу» [14].

Вірогідно, геополітична суть «глобального парадоксу» полягає в тому, що постійно виникають і відтворюються безперервні суперечності між двома фундаментальними підставами світобудови – принципом політичного суверенітету й принципом універсалізації існування людини. Це логічно впливає з інтернаціоналізації глобальних процесів. Спроба теоретично вирішити подібне протиріччя відтворилася в концепції «обмеженого суверенітету», однак, як засвідчує досвід війн СРСР у Чехословаччині (1968) і в Афганістані (1979), США – в Югославії (1999), в Афганістані (2001) і в Іраку (2003), обмежений суверенітет не усуває причини, котрі становлять основу конфлікту. Ймовірно, витoki «обмеженого суверенітету» ґрунтуються на прагненні світових політичних еліт вирішити власні проблеми, виносячи за дужки руйнівні наслідки процесу, що втягує в непередбачуваний колообіг суміжні й географічно віддалені держави-нації. Власне, у другій половині 80-х років виявилася концептуальна неспроможність системи, описаної Л. Ерхардом, господарство, що «примусово направляється» [17, с. 31].

Системна криза соціалізму затьмарила на якийсь час структурні проблеми організації суспільств на Заході: реалістичний аналіз західного компонента світової системи поступився місцем настроям публіцистичного оптимізму. Одним із його найвиразніших проявів стала реанімація теорій, що трактують майбутнє людства як певний підсумок поступу до нібито еталонної моделі світоустрою. Потрапивши в благодатний ґрунт громадської свідомості, інтелектуальна спрощеність почала розвиватися за законами власної логіки, не пов'язаної з реаліями кінця XX ст. Ситуативно оновлена теорія модернізації на межі 50-60-х років фактично не враховувала такі основні для функціонування світової системи процеси та явища:

- катастрофічну відмінність між рівнями розвитку Центру і Периферії;
- неконтрольовані системами управління масові міграційні потоки глобального характеру;
- криміналізацію товарних і фінансових операцій;
- деградацію середовища проживання, яка охопила обширі простори; але оновлена теорія була сприйнята й засвоєна західними елітами, що реально вплинуло на

парадигму сприйняття проблем глобального рівня, отже, і на політику систем управління світових лідерів.

Супутній результат ейфорії настроїв у країнах розвинутих демократій – це також відтворення економічних теорій, котрі трактували шлях у краще майбутнє як процес оволодіння технічними навичками організації ринкового господарства, що неодмінно супроводжується спонтанним становленням системи представницької демократії. Проте, наприклад, досвід пострадянських країн свідчить, що нерозуміння реального стану речей, суті й сенсу глобалізації, некритичне ставлення до теорій саморегуляції та самоорганізації ринку здатне викликати дисбаланс у світовій економічній системі, який за схемою ланцюгової реакції руйнує національні утворення й на рівні систем управління поглинає одну країну за іншою.

Нині стає очевидним, що криза глобалізації – інтернаціоналізація політичних, економічних і соціальних національних систем і світової системи загалом – виникає не лише через суперечності геоекономічного характеру. Існують конфлікти, які виникають під впливом політичних еліт країн розвинутих демократій щодо інших держав членів світової спільноти. Прикладом може бути виокремлення у світовій системі так званих країн-ізгоїв: Ірану, Сирії, Лівії, Іраку, КНДР, Югославії, Куби. Вочевидь, формування списку країн-ізгоїв доцільно зарахувати до першої половини 80-х років, коли після декількох відчутних невдач у світовій політиці виявилось прагнення США подолати внутрішню етично-психологічну кризу, своєрідний «комплекс поразки», за допомогою неоконсервативних ідейних установок, що припускали, зокрема, агресивні і не тільки інформаційні дії в зовнішньому середовищі. Іранська революція, подальший полон американських громадян у цій країні «підказали» тривіальну формулу консолідації американського суспільства: категоричне неприйняття ісламського фундаменталізму через припинення всіляких спроб поширення неамериканських цінностей на суміжних територіях, зону «життєво важливих інтересів США». І цілком зрозуміло, що належність держав, зачислених до групи «знедолених», регіону Близького і Середнього Сходу, не випадкова.

Процес дезінтеграції Югославії, хоча і в опосередкованому вигляді, додав конституюванню списку ізгоїв новий імпульс. І, найімовірніше, дії США стосовно Югославії ґрунтувалися на таких геополітичних мотиваціях:

1. Виявилось активне прагнення Німеччини, яка об'єдналася, відновити втрачені «історичні» позиції в Південно-Східній Європі. Установки максималізму нової Німеччини не зовсім уклалися в традиційно консервативне сприйняття балканської ситуації адміністрацією США, що, виступала, принаймні формально, за збереження політичної цілісності Югославії за умови демократизації її суспільства й заперечувала односторонні дії Словенії та Хорватії. Коли ж розпад відбувся і став набувати чітко окреслених контурів переходу до громадянської війни, перед Заходом постала проблема збереження своїх геополітичних позицій на Балканах. Реалізація цієї стратегії логічно вкладалася в ініціативи блоку НАТО, тим паче, що діяльність універсальних міжнародних організацій на чолі з ООН виявилася неприйнятною для США.

2. Використання регіональних воєнно-політичних структур на Балканах було пов'язане з тією обставиною, що після закінчення «холодної» війни й розпаду Організації Варшавського Договору перед США і Заходом об'єктивно постало завдання підтвердження легітимності НАТО у нових геополітичних реаліях. Очевидно, події в регіоні, безпосередньо прилеглому до території країн Північноатлантичного альянсу,

виявились реальним приводом аби виправдати існування дорогого воєнно-політичного блоку;

3. Світова енергетична криза, що періодично проявляється, постійно каталізує процеси, які спрямовані на захоплення тих регіонів Землі, де природні ресурси ще не виснажені життєдіяльністю людини.

Наслідки воєнних дій Заходу і насамперед США, починаючи з 1991 р., у контексті глобалізації однозначно мають континуально-негативну політичну перспективу цивілізації, основними складовими якої є:

1. Обмежена ефективність новітніх військово-технічних засобів у боротьбі із супротивником, який має морально й функціонально застарілі системи захисту. Отже, знову постає питання про мілітаризацію політики, тобто зміщення технологій сполучення інтересів до силових рішень;

2. «Дії США на межі тисячоліть піддали серйозному випробуванню процес глобалізації і всю систему міжнародних договорів як політико-правовий каркас інтернаціоналізації» [3], що є значущим для цивілізації – у складній ситуації опинився процес нерозповсюдження ядерної зброї;

3. Незатухаючі на міжнародній арені – майже на всій земній кулі – бойові дії США впродовж 1991-2010 рр. примусили звернути увагу на серйозну кризу системи управління на Заході. І «питання про те, хто контролюватиме в такому недосконалому світі самозваного суддю у сфері моралі й гуманності, якщо це не може зробити ООН унаслідок її власного стану, який часто можна охарактеризувати як параліч, потрібно залишити відкритим» [4, с. 19]. Відсутність бачення реального формату проблем і геополітичної перспективи в політичних еліт країн розвинутих демократій – одна з основних причин недостатньо чіткого уявлення про можливі наслідки силових акцій, у якій би частині світу вони не відбувалися. Імовірно, локальні й регіональні вогнища конфліктного розвитку, що самовідтворюються, мають тенденцію до поширення на суміжні простори та взаємопов'язані з демографічними, національними й етнонаціональними, конфесійними й етноконфесійними суперечностями, що дестабілізують усю систему сучасної світобудови;

4. Ці події свідчать, що стабільна система безпеки, у якій обов'язково необхідно враховувати базові інтереси сторін, котрі конфліктують, має будуватися не під заступництвом регіональних воєнно-політичних блоків, а на засадах взаємних відповідальності та зобов'язань. Гарантом подібної відповідальності можуть бути тільки ті інститути, які відображають усе різноманіття інтересів світової спільноти. Утворенню нової світової політичної системи найбільше відповідає світолад, що визнає єдність долі цивілізації, підтримується історичним компромісом між усіма учасниками світового політичного процесу й спирається на загально визнаний авторитет міжнародної організації;

5. Глобалізація у сфері політичних відносин – процес повсюдного становлення інститутів політичного представництва, механізмів і технологій внутрішнього та зовнішнього вирішення конфліктів, який повинен ґрунтуватися на політичному компромісі. Спроби силового втручання у багатofакторні, а тим паче, історично застарілі конфлікти, бумерангом повернуться до агресора. Причому резонансна хвиля може набувати різного вигляду – міжнародного тероризму, посилення міграційних потоків у промислово розвинені країни, інтенсифікації торгівлі зброєю і под. Незважаючи на це, процес формування сучасних міжнародних політичних інститутів має впливових супротивників усередині країн, що розвиваються. Зниженню потенціалу конфліктності активно

перешкоджають політичній еліті, котрі зацікавлені у збереженні культурного розколу в композитному суспільстві й для котрих внутрішні війни – єдиний засіб збереження домінуючого становища. Глобалізація припускає змістовну демократизацію внутрішнього життя в тих країнах, де через історичні обставини інститути політичного представництва не мали можливості відтворитися. Набуваючи стійкої динаміки розвитку й взаємодіючи один з одним, сучасні інститути виробляють технології вирішення конфліктів на компромісній основі, залучаючи до цього процесу нові суспільства й держави. При цьому уніфікація внутрішнього інформаційного простору держави-нації каталізує процес розвитку згоди і в міждержавних відносинах. Імовірно, починає формуватися така світова політична система, у якій на позиції лідера можуть висуватися держави не за параметрами свого воєнного потенціалу, а за здатністю стати моральними лідерами світової спільноти, упроваджувати етичні стандарти в міжнародні відносини. Проте більшість дослідників уявляє глобалізацію як своєрідний універсальний процес, що не зворотно й поступально підпорядковує Периферію законам свого розвитку. Очевидно, що таке уявлення про глобалізацію не враховує цілий комплекс чинників, що структурують соціуми, наприклад, національні моделі демографічного відтворення, культурно-освітній капітал населення чи життєздатний потенціал суспільства. Проявляючись у різних комбінаціях, ці якісні параметри формують здатність держави-нації ефективно реагувати на транснаціональні аспекти – виклики сучасності, джерела яких знаходяться поза територіями національних держав. Глобалізація й супутні їй природні процеси випробовують на міцність і адаптивність традиційні моделі поведінки, а також укорінені в масовій свідомості ціннісні орієнтири й забобони. Отже, реакція на виклики глобалізації має включати корекцію наявних у суспільстві пріоритетів: модернізацію системи освіти, раціоналізацію моделей накопичення й споживання, удосконалення систем і технологій управління процесами сполучення відносин соціуму й держави.

При цьому сам процес глобалізації зазнає відповідної трансформації під впливом параметричних станів: деградації середовища існування, некерованих демографічних процесів і прогресуючого навантаження на ресурсний потенціал Землі. Внутрішні обмеження глобалізації виникають з основної суперечності, що управляє взаємозв'язком демографічних процесів і потенціалом життєздатності суспільств. Найпристосованіші співтовариства завдяки наявності висококваліфікованої праці, що дає можливість змінювати профіль діяльності й стимулюючий творчий пошук до викликів сучасності, живуть за законами нуклеарної сім'ї і простого демографічного відтворення. Водночас суспільства, які внутрішньо не готові до природних змін, відтворюються за розширеною експонентою. Глобалізація, насичуючи комунікаційні зв'язки між соціумами й державами, допускає гармонійне співіснування народів, оскільки передбачуваність світового порядку залежить від стійкого розвитку кожного суспільства окремо й кожного члена такого суспільства загалом. Тому сталий розвиток доцільно розглядати у вигляді поступу до суспільства, що становить тріаду – повний (самодостатній) цикл загальнонаціонального відтворення, розвинене громадянське суспільство й зрілу систему політичного представництва, що в максимально можливому ступені відображає та реалізовує інтереси власного суспільства.

Рух світової системи до стану інституціоналізованої демократії – космополітократії – міг би пом'якшувати геополітичні напруження й міжблокові конфлікти, спричинені ними. Там, де вони мають історичний характер, необхідно створювати дієві механізми й виробляти технології безконфліктного компромісного їх

вирішення. Спроби ж нав'язувати політичну гегемонію під приводом «загальнолюдських цінностей» і/або наділяти окремі країни статусом «знедолених» не сприяють стабілізації, створюючи додаткові джерела напруження. Йдеться про посилення впливу на традиційні чинники – ресурси Землі й неконтрольована міграція населення в міста з перетворенням їх на центр щонайгостріших економічних і соціальних проблем.

Накопичений емпіричний матеріал підводить науку до проблемно-теоретичного осмислення нових явищ і тенденцій у світовому розвитку, ґрунтованих і виявлених на основі ноосферної парадигми інформації та теорії відкритих систем. Розроблення й опис загальної моделі глобалізації дають змогу простежити суперечність процесів, що відбуваються, усвідомити дію законів природи в еволюції цивілізації як системи вищого рівня організації всесвіту. Тобто – сприйняти-відчутти взаємозв'язок минулого, сьогодення й майбутнього, провести сполучення й виявити континуальний взаємозв'язок ситуативних подій і прогностичних тенденцій, чия каузальність зумовлена ходом історії. Відтак за Б. Баді, «глобалізація – це історичний процес, що розвивається впродовж багатьох століть» [5].

І відповідь на запитання: «Чи є процес глобалізації історично неминучим явищем, чи він кимось нав'язаний?» цілком обґрунтовано можна синтезувати з прогностичним ученням про ноосферу академіка В. Вернадського й поглядів незаамериканізованих дослідників, котрі прямо чи опосередковано вказують на те, що процес глобалізації фактично зумовлений появою людини.

У пошуках відповіді інколи суперечливих поглядів на запитання: «Які перспективи цивілізації в контексті процесу глобалізації?» – доцільно акцентувати на такому. З метою досягнення максимально наближеного до реального стану цивілізації на сучасному етапі розвитку полеміка, ймовірно, має відбуватись у інформаційній площині, охоплюючи її філософську складову. Розроблення й масове впровадження інформаційно-телекомунікаційних систем привело до можливості управління не тільки матеріальними ресурсами біосфери, а й громадською свідомістю. Отже, трансльований інформаційний масив має нести не стільки конкретно-ситуативний потенціал комунікатора, скільки науково вивірений. А сприйняття природного процесу глобалізації крізь призму американізації світової політики й економіки – суть необ'єктивного підходу до історичного процесу. Відповідно переддень колапсу світового гегемона не є підставою стверджувати, що процес глобалізації суть ситуація. В історії цивілізації ще ніколи не існувало ситуації такої глибокої взаємозалежності держав із різним рівнем розвитку. Колапс одного з елементів такої системи не є підставою заявляти про колапс самої системи. Очевидно, інформаційна вразливість довільної держави-нації значною мірою залежить від вирішення проблеми управління трансформацією громадської свідомості, виробництва національних інформаційних ресурсів, а невирішеність цих завдань створює умови для інформаційної експансії країн розвинутих демократій. Отже, у контексті наростання глобалізації новими політичними чинниками, котрі безпосередньо впливають на інформаційно-психологічну безпеку особистості й соціуму держави-нації, доцільно вважати:

- зміну геополітичної обстановки внаслідок радикальних трансформацій у різних регіонах світу і формування нових національних інтересів;
- становлення державності на засадах принципів інформаційної прозорості (вона ж – джерело інформаційної уразливості);
- фундаментальну зміну під внутрішніми і зовнішніми інформаційними впливами державного управління системою ідеологічної сфери країни;



– інформаційну експансію країн розвинутих демократій, що здійснюють глобальну інформаційно-пропагандистську дію з метою поширення світогляду, політичних і духовних цінностей та ідеалів західного світу;

– поглиблення міжнародної співпраці на основі максимальної відвертості – інформаційної уразливості – сторін. Учений Є. Макаренко констатує: «Проблеми глобальної безпеки займають особливе місце в структурі міжнародної інформаційної політики, вони визначають суперечності сучасного етапу міжнародного розвитку, які досягли такого напруження, що можуть поставити під загрозу забезпечення світового порядку, реалізацію стратегій глобального інформаційного суспільства, навіть саме існування цивілізації» [9].

Як чинник міжнародних відносин, вплив котрого має універсальний характер, глобальна безпека вимагає не тільки перегляду принципів функціонування міжнародних і національних інституцій з безпеки, а й урахування в доктринах інформаційної складової міжнародної співпраці. Отже, теперішню фазу становлення ноосфери Е. Тоффлер охарактеризував у вигляді інфосфери, адже внаслідок тотального впровадження телекомунікаційних систем, які утворюють інформаційно-комунікаційну архітектуру ойкумени, й реалізується процес розвитку.

Наступним етапом розвитку й розуміння середовища комунікації самостійних соціумів і цивілізації загалом стає усвідомлення необхідності:

– систематизувати інформаційні простори й середовища циркуляції інформації;  
– застосовувати не термін «інфосфера», а «міжсередовищний інформаційний простір», наголошуючи не тільки на значенні інформації як самостійного феномену, а й зазначаючи, що формування і взаємовплив різних соціальних середовищ – національних держав та їхніх народів як носіїв певної ментальності – нині завдяки процесу глобалізації піднято на принципово новий рівень.

Відповідно, можна дійти таких висновків:

1. Проблема формування інформаційного суспільства у вигляді соціуму окремої держави-нації та цивілізації загалом на початку третього тисячоліття досягла ситуативно-історичного піку. Несанкціонована поява принципово нових інформаційних просторів і середовищ циркуляції інформації порушила питання керованості інформаційними процесами – фактично проблему інформаційної безпеки держави – основу всієї внутрішньої та зовнішньої політики не лише світових лідерів, а й довільної держави-нації в принципі, причому незалежно від науково-технічного рівня розвитку держави. Незалежно тому, що міжсередовищний інформаційний простір практично нівелює вплив правової бази – конституції держави на власний соціум, отже, руйнує просторово-часову оболонку правового простору держави-нації. Тотальна взаємозалежність усіх соціумів потребує від цивілізації концептуального вирішення проблеми управління існування самої цивілізації;

2. Лідерство США у сфері інформаційних технологій у контексті політичного цугцвангу не тільки не дає підстави покладатися на світового лідера, а й фактично примушує решту членів ойкумени – учасників світового політичного процесу – задуматися над місцем і роллю власної держави-нації в процесі глобалізації, відтак – і над потенційними наслідками, які спричинить тотальна інформатизація для існування держави-нації;

3. Наявні системи інформаційного контролю, у тому числі систему «Echelon», не дають змоги об'єктивно й адекватно сприймати інформаційні потоки, що циркулюють в ойкумені. А технології сполучення інтересів цивілізації, які запропонували світу США:

«Морський ангел» (1991), «Грім у пустелі» (1993), «Спільні зусилля» (1996), «Лисиця в пустелі» (1998), «Союзна сила» (1999), «Розплата» (2001), «Шок і трепет» (2003), на тлі транснаціональних інформаційних операцій: «Коров'ячий сказ», «Проблема-2000», «Пташиний грип», «Свинячий грип», «Ебола», створюють відповідні умови для роздумів про долю і можливий формат держави-нації як такої.

### Список використаної літератури

1. *Вернадский В. И.* Труды по геохимии / Отв. ред. д-р геол.-мин. наук, проф. А. А. Ярошевский. – М.: Наука, 1994.
2. *Винер Н.* Кибернетика и общество // Под общ. ред. Э. Я. Кульмана. – М.: Иностранная литература, 1958.
3. *Володин А. Г., Широков Г. К.* Глобализация: истоки, тенденции, перспективы. – Режим доступа: <http://www.politstudies.ru/fulltext/1999/5/8.htm>.
4. *Гастейгер К.* Основные черты будущей мировой политики // Международная политика. – 1999. – № 8.
5. Глобализация: взгляд с периферии. – Режим доступа: <http://aht.org>.
6. *Дайзард У.* Наступление информационного века. – М., 2001.
7. *Домарев В. В.* Інформаційна безпека як складова частина національної безпеки України. – Режим доступа: [//www.domarev.kiev.ua](http://www.domarev.kiev.ua).
8. *Костинский Г. Д.* Географическая матрица пространственности // Известия РАН, Сер. Географическая. – 1997. – № 5.
9. *Макаренко С. А.* Політичні доктрини глобальної інформаційної безпеки. – Режим доступа: [http://domarev.com.ua/io/makarenko\\_18.htm](http://domarev.com.ua/io/makarenko_18.htm).
10. *Naisbitt J.* Global Paradox. – New-York, 1995.
11. *Расторгуев С. П.* Философия информационной войны. – М., 2000.
12. *Ретин В. С.* Молекулярная информация: миф или реальность? // НГ-наука. – 2001. – № 6 (42).
13. *Робертсон Д. С.* Информационная революция и технология. Реферативный сб. // ИНИОН РАН. – М., 1993.
14. *Старіш О. Г.* Інформаційний вимір цивілізації. – Науковий часопис НПУ імені М. П. Драгоманова. Серія: Політичні науки та методика викладання соціально-політичних дисциплін. – К., 2010. – Вип. 3, с. 168-176.
15. *Старіш А. Г.* Глобализация: ретро и перспективы // Актуальні проблеми міжнародних відносин. – Вип. 48. – Част. I. – К.: ІМВ, 2004.
16. *Старіш А. Г.* Философия информации. – Симферополь: Таврия, 2004.
17. *Стоуньер Т.* Информационное богатство: профиль постиндустриальной экономики // Новая технократическая волна на Западе. – М.: ЭРИС, 2002.
18. *Эрхард Л.* Благополучие для всех. – М., 1990.
19. *Stepan A.* Ukraine: Improbable democratic «nation-state» but possible democratic «state-nation»? // Post-Soviet affairs. – Columbia, 2005. – N 4.
20. *Fukuyama Fr.* The End of History and the Last Man. – New-York: Free Press, 1992.

---

**GLOBALIZATION AS A FACTOR OF DESTRUCTION NATION-STATE****Olexandr Starish**

*Lviv National University named after Ivan Franko  
Institute of Philosophy, Department of Political Science,  
Str. Universytetska, 1, 79000, Lviv, Ukraine,  
e-mail: AlexStarish@gmail.com*

The attempt to grasp the meaning of globalization phenomena through prism of information and communication phenomena. Prognosis of globalization influence on the state-nation stability have been done.

*Keywords:* globalization, information, state-nation stability, of national the low.

**ГЛОБАЛИЗАЦИЯ КАК ФАКТОР РАЗРУШЕНИЯ ГОСУДАРСТВА-НАЦИИ****Александр Стариш**

*Львовский национальный университет имени Ивана Франко,  
философский факультет, кафедра политологии,  
ул. Университетская, 1, 79000, г. Львов, Украина,  
e-mail: AlexStarish@gmail.com*

Предпринимается попытка осмыслить феномен глобализации сквозь призму феномена информации и коммуникации. Прогнозируется влияния глобализации на стабильность государства-нации.

*Ключевых слова:* глобализация, информация, постоянство государство-нация, национальное законодательство.

УДК 323(477)

## ПРОБЛЕМИ ФОРМУВАННЯ ЛЮДСЬКОЇ СВОБОДИ У СУЧАСНОМУ ГЛОБАЛІЗОВАНОМУ СВІТІ

Сергій Орлов

*Львівський державний університет внутрішніх справ,  
кафедра філософії, політології та юридичної логіки  
вул. Городоцька, 26, 79007, Львів, Україна,  
e-mail: filosof@lvduvs.edu.ua*

Досліджено, що з поміж низки ціннісних визначень політичного буття людини вагоме місце посідає свобода. Визначено, що свобода, і як категорія, і як принцип буття, суттєво трансформується в історичних визначеннях. Проаналізовано специфіку змісту категорії “свобода” у сучасних умовах глобального світу.

*Ключові слова:* свобода, політичні форми свободи, глобалізація, трансформаційні процеси, транзитне суспільство.

Коли звернутися до визначення сутності проблеми глобалізації, її основ і джерел, то, на нашу думку, можна стверджувати, що як явище глобалізація сягає корінням сивої давнини, хоча у завершеній формі — це феномен ХХ ст. У цьому ракурсі нашу добу можна назвати глобалізаційною. Відтак уроки ХХ ст., котре ментально, проблемно швидко не відійде й довго домінуватиме у ХХІ ст., є конче важливими для розуміння перспектив нашого розвитку. Особливо це стосується таких держав, час становлення суверенності яких припадає на пік «розгулу» глобалізаційних процесів. Саме таке «щастя» випало нашій Україні.

Політологи, історики й політики ще довго сперечатимуться стосовно того, наскільки плідний спадок ХХ ст., але ідейно-політичні наслідки навряд чи переглядатимуть у найближчій перспективі. Стисло їх можна схарактеризувати так: права людини мають системовизначальну значущість; демократія продуктивніша за тиранію; ринок є ефективнішим за командно-адміністративну економічну систему; відкритість значно краща, ніж самоізоляція, замкнутість. Ця система цінностей і настанов, сформована й активно пропагована Заходом, не лише поширилась та здобула визнання в сучасному світі, а й послугувала, як ми вважаємо, своєрідною матрицею всієї інформаційної системи політичного, економічного, соціального, культурницького поля буття країн сучасної демократичної цивілізації.

Наближення поглядів, підходів, способів розв’язання - характерне явище для сучасного людства і в той чи інший спосіб неодмінно виявляє себе в суспільній практиці. Після руйнації соціалістичної системи ринкова економіка, політична демократія, ідейний плюралізм, відкрите суспільство стали загальноновизнаними й природно необхідними орієнтирами в прогресуванні держав із новою соціально-політичною орієнтацією. Уперше за всю історію більшість людей, що живуть у сучасному світі, повільно, але дедалі впевненіше напрацьовують спільне (і навіть дещо узгоджене) розуміння основних

принципів життєствердження, що й становить ідейно-інформаційний фундамент сучасних глобалізаційних процесів.

І, безсумнівно, можна констатувати: завершальний етап ХХ ст. виявив себе новим науково-технічним переворотом. Інтелект, знання, складні технології стають найважливішими активами економіки та політики. У передових країнах, що входять до Організації економічної співпраці та розвитку, понад половину валового внутрішнього продукту створюється в інтелектуально ємних виробництвах. Інформаційна революція, ґрунтована на поєднанні комп'ютера з телекомунікативними мережами, суттєво трансформує всі ланки людського буття. Вона стискає час і простір, відкриває неозорі межі, уможливує зміну комунікативних відносин, поширюючись на весь світ, перетворюючи індивідів на категорію громадян, яку І. Кант називав громадянами світу [4, с. 162].

Під інформаційною революцією розуміють не лише безмежно інтенсивне зростання кількісного виявлення інформації, а передусім зміну її функцій: перетворення на основний критерій цінності, визначальний спосіб світоперебудови, надмірну уніфікацію її змісту, способів використання і швидкий процес поширення й засвоєння на всіх просторах людського буття [2, с. 263].

Отже, під впливом інформаційної революції просторово-часові форми організації соціальних зв'язків і політичних відносин суттєво трансформуються. Простір приватного й публічного життя визначають ще й третім виміром, що назагал змінює традиційну систему координат. Саме координата інформації перетворює цей простір із площинно-лінійного на всеохоплюючий сферичний. Це дає змогу швидко торувати нові шляхи, легко й майже беззаперечно налагоджувати комунікації між різними частинами земної кулі. Такий геометрично-динамічний образ глобалізації винайшов філософ П. Тейяр де Шарден у формулюваннях: «скручування», «загортання в себе», «світ, що згорнувся», і под. Світ без меж та кордонів, де втрачається традиційно виплекане значення території, віддалі, дискретності політико-економічних форм людського буття, завдяки інтенсивному залученню нового інформаційного виміру починає відчуватися цілісною основою. У такому новому соціально-політичному просторі, відповідно, час суттєво пришвидшує свій рух, і те, що раніше здійснювалося впродовж низки століть чи років, може реалізуватися в межах кількох днів. Найскладнішим, як нам видається, є те, що процес соціальної взаємодії відчутно інтенсифікується, що спричиняє зовсім інший темп, динамізує його. Сам же простір суспільного буття з його цариною приватного життя, політичними інституціями, суспільними, виробничими, нормативними структурами ущільнюється й зміщується, стає одноріднішим.

Зауважимо принагідно: для держав, які почали самовизначатися в межах кінця ХХ – початку ХХІ ст., стаючи на шлях самостійності, такі метаморфози суттєво заважаючи формуванню класично виражених форм самої держави, громадянського суспільства, соціальних структур, типу політичної влади, форм власності та ін.. Це є вельми складна й неоднозначна проблема і в політичній науці нині ще не досліджена.

Однак, звісно, без перебільшення можемо констатувати: якщо інформаційна революція не є перемогою розуму над часом і простором, то суттєвим послабленням актуальності цих природних обмежувачів людської діяльності, хочемо ми того чи ні, вона стає. Отже, у новостворених видах комунікації, нових формах взаємодії та взаємовідносин, у процесі новаційних конструктивних можливостей людини глобалізація створює свій економічний і політичний базис. Лише в межах глобалізованого, насамперед унаслідок інформаційної експансії світу, політика постає ще й як певний

бізнес, а не тільки надбудова над економічним базисом, вільно конвертуючись в уніфікованих системах відносин, права, ідеології, інституціональних формах політичної матерії.

Початок третього тисячоліття виявив небезпечну й непередбачувану за результатами та розмахом невідповідність між глобальним масштабом проблем, з якими стикнулося людство, й обмеженими, зазвичай, національно-державними способами та методами їхнього розв'язання. І серед усього вагомого комплексу проблем, що потребують об'єднання зусиль усіх громадян нашого світу, найважливішими, на нашу думку, безумовно, є стан природного довкілля й екологія політики. І перше, і друге сьогодні викликають занепокоєння. Адже під запитанням — виживання людини в природно-біологічному сенсі та соціуму як високорозвиненої, цивілізованої саморегулювальної системи, що створила складні допоміжні засоби для свого існування та безпеки - державу, політичні інституції, систему влади, правових норм, соціальні структури і под. Від стану екологічності (людяності, гуманності, демократичності) останніх виживання, збереження людини залишаються настільки ж залежним, наскільки і від природних чинників.

Цей шерех небезпек і загроз, на які людина повсякчас наражається, перетнувши поріг третього тисячоліття, можна розгорнути далі. Небувала інтенсивність, ускладненість і невичерпність зв'язків між людьми перетворює індивідів на людство, окремі держави — на мегдержави, політичні, економічні системи, виплекані історією й національними культурами, традиціями — на мегасистеми з уніфікованими, багато в чому однозначними виявами. Усе це на загал формує простір, де добро вперше може репрезентувати себе як уселенська сила, але й зло тут може втратити свої попередні локальні онтологічні форми й постати як вселенський феномен. Глобалізація суттєво впливає на трансформацію підґрунтя того, що називають «острівною свідомістю», заперечуючи її артикуляційну роль. І хоч би якими вагомими та бажаними були спроби на тривалий час (або й назавжди) ізолюватися від глобальних проблем, ці спроби рано чи пізно будуть подолані (Для прикладу назвемо і «світову систему соціалізму», і нинішній Афганістан). Однак, потрібно бачити інше: якщо світ стає дедалі взаємозалежнішим, тоді він, з одного боку, стає суттєво взаємозахищений, а з іншого — багато в чому взаєморазливіший.

Аналізуючи наукові концепції глобалізації та розвитку її інформаційних засад різних авторів (М. Кастельса, Ф. Фукуяма, Ч. Хенді, Л. Туроу, Д. Гелбрейта, Ф. Інглгарта, Е. Тоффлера та ін. [6, с. 422]), зауважимо, що в їхніх теоретичних узагальненнях напрацьовано нову систему категорій, що пояснює нову своєрідну нормативну систему цінностей суспільства, політики, права тощо.

Узагалі, якщо звернутися до основних віх історії становлення політичних поглядів за буржуазної доби, простежуємо, що всі доктрини, всі вірування ґрунтуються на певній висхідній ідеї. Скажімо, в лібералізмі для індивідуалістів наріжним каменем досконалого суспільства є свобода особи, для прихильників соціального консерватизму — усезагальний комплекс суспільних цінностей, що отримує втілення в соціумі, державі або традиції. Для прихильників комунітаристського підходу головною вимогою є те, щоб здорове суспільство забезпечувало збалансованість незалежності суспільства та порядку, причому йдеться про порядок особливого штибу - добровільний та обмежений засадовими цінностями, а не нав'язаний ззовні чи такий, що має тотальний характер. Сама незалежність особи має аж ніяк не безмежною, вона має ґрунтуватися на соціальних принципах і вписуватися в контекст суспільних цінностей.

Теорії, котрі вивчають глобалістські процеси в сучасному світі, дещо по-іншому оцінюють традиційні пріоритети, засадові ідеї, які сформувала історія в різних теоретико-ідеологічних іпостасях. І хоча різні дослідження глобалізаційних процесів багато в чому подібні, все одно стосовно засад їхніх наслідків існують різні оцінки. Так, багато аналітиків вважають сутнісною характеристикою глобалізації формування нової якісної усезагальності суспільного буття. Особливості якого характеризуються тим, що воно більше не може визначатися межами національно-державницьких утворень.

Існують й інші судження, що визнають такими вузловими характеристиками глобалізації процеси зміни політичного, інформаційного просторів буття або уніфікацію економічної системи господарювання внаслідок усезагальної перемоги принципів вільного ринку чи формування нової постмодерної системи культури, або віртуалізацію реальності, навіть артикуляцію техніко-технологічних засад буття тощо.

Для з'ясування цих дещо відмінних поглядів, вважаємо за необхідне спинитися на аналізі їх, оскільки, зрештою, всі вони тісно пов'язані й суттєво впливають на трансформацію політичних систем, владних відносин у державах сучасного світу, безпосередньо або опосередковано задіяних у процесах глобалізаційного характеру.

Глобалізація, безсумнівно, не зводиться до простої суми всіх перелічених імовірних системовизначальних ознак. Ключ до розуміння її природи, з нашого погляду, потрібно шукати на соціетальному рівні в трансформації того суспільно-політичного устрою, в якому населення існує та розвивається впродовж століть. Хоч би як прикро й болісно не було, можна констатувати, що традиційні національно-державні форми людського буття поволі втрачають самодостатність. Усі ми стали свідками й безпосередніми учасниками. Зокрема кінця ХХ – початку ХХІ ст., величній епопеї становлення єдиного взаємопов'язаного, взаємозалежного та взаємопрониклого світу, в якому глобальні системи не лише поєднують раніше непом'януті фрагменти цілого, а й суттєво впливають на їхні глибинні внутрішні трансформації. Йдеться про створення глобальної спільноти (мегаспільноти), в межах якої наявні національно-державні утворення репрезентують себе як більшою чи меншою мірою самостійні структурні одиниці. Хоча історія вже знає чимало прикладів існування моделей людських спільнот, що виходили далеко за межі національно-державних утворень (як домінанта за доби Модерну — період Нового часу) — великі імперії давнини, світові релігії, безкраї простори, де формувалася спільна культура, Європа пізнього Середньовіччя...

Нині ж буденна свідомість людини глибоко закарбувала переконання, що національні держави постають як єдино універсальні форми суспільства, які є виявом логічного й історичного спрямування людського буття. Тому й ідею мегасуспільства важко прийняти, ще виходячи з того, що вони не мають аналогів в історії (саме в такому вияві) і, відповідно, підтримки. Але ж і сучасне життя зовсім мало нагадує минулі часи — навіть десятилітній досвід історичного прогресування — це цьому підтвердженням.

Сама новизна феномену створює додаткові ускладнення у розумінні мегасуспільства. Зазвичай, явище такого масштабу можна класифікувати й аналізувати, лише спираючись на порівняння, підґрунтям чого може стати лише звернення до минулого. Але ж і передісторія глобалізації розпочалася не вчора. Народження мегасуспільства було заздалегідь підготовлене тривалим процесом модернізації, що характерна ознака Нового часу. Натомість, глобалізація стимулює й зіштовхує різні модернізаційні тенденції, начебто відбираючи найперспективніші.

Аналізуючи праці окремих філософів та істориків (А. Тойнбі, Л. Февр [8, с. 562]), можна побачити, що час протогобалізаційного періоду цілком правильно можна віднести

до середини XIX – початку XX ст. На підставі таких економічних показників, як рівень розвитку світової торгівлі, вивезення капіталу, золотий стандарт - дослідники доходять висновку: на початку XX ст. світ був більш глобалізований, аніж у середині століття. У процесі розгляду великих колоніальних імперій — англійських, французьких та ін., котрі розвивалися в середині століття, виникає гіпотеза, що й політична глобалізація рухається синусоїдою. Ці своєрідні піднесення й спади, на нашу думку, є не простим пошуком удосконалень згасаючих (вичерпаних) форм глобалізації, а радше постійним пошуком людством альтернативи глобалізації. Так, якщо уважно дослідити наслідки розвитку соціальних економічних і особливо політичних систем у межах XX ст., що добігло кінця, то цей період постає як величне «побоїще» різних глобалізаційних проектів — колоніального, фашистського, комуністичного, ліберального, фундаменталістського тощо. Людство весь час робило спробу (вишукуючи виправдання цьому у різних ідеологіях) виявити себе зрілим, досконалим у всесвітніх вимірах, але розуміло (і нині розуміє) це по-різному.

Можна стверджувати, що зараз ліберальний проект як політико-правове й економічне підґрунтя світового глобалізму виявився найпридатнішим до життя, але історія на цьому не завершується і, наприклад, вже сьогоднішня Європа майже тотально нашвидкоруч опановує модель соціал-демократичного вибору, а арабський світ переживає піднесення хвилі фундаменталізму. Важливим є те, що відходять у минуле «неперспективні» форми і засоби глобалізації. Приміром, «холодна війна», на нашу думку, постає не лише як украй небезпечне й антигуманне півстолітнє протистояння двох наддержав та надсистем, а й як особлива форма кондомініуму, що забезпечувала управління світовим розвитком за умов доволі інтенсивної модернізації. Цей особливо недосконалий, витратний і ненадійний механізм політичної глобалізації, що був вибудований на біполярній основі й слугував регулятивним механізмом системи політико-ідеологічних відносин, відійшов в історію. Але, на жаль, сучасний світ уже відчуває дію нової глобалізаційної небезпеки — поширення тероризму, що стає не безпечнішою навіть за «холодну війну» другої половини XX ст., адже небезпека знищення людини і безпосередня практика її знищення — це різні речі.

Отже, процес формування мегасуспільства є вельми тривалим і складним. Нині він постає як унікальний суспільний проект, що потенційно охоплює переважну більшість держав і народів. І довкола нього розгортається інтенсивна боротьба різних сил. Адже найважливішим є те, що глибоко заторкнута інтереси корпорацій, великих соціальних груп, впливових організацій, цілих держав. Кожен бажає якщо не перекроїти проект заново, то принаймні підкоригувати його відповідно до своїх інтересів.

Однак, у будь-якому випадку можна стверджувати, що формування мегаспільноти навряд чи буде здійснюватися протореними людством, відбитими в аналах історичної практики шляхами. Конкретно, як уже зазначалось, вона не руйнує наявних спільнот, а поглинає їх, повільно перетворюючи їх на відповідники своїй внутрішній логіці. Це відчутно в житті або слаборозвинених держав, або тих, що перебувають на транзитному етапі свого вибору: є держава, є суспільство, але вибір, засоби, умови, форми й темпи поступу можуть виявитися такими, що продиктовані ззовні мирним «цивілізованим» шляхом де засобами стають економіка, політика, технологія тощо. А відтак доходимо: вперше в історії нова система світобудови створюється не в наслідок хрестових походів, не через вогонь та меч, а з гуманним, навіть правовим використанням цивілізованіших методів (хоча силовий примус, що має інші форми: ембарго, квоти,



кредити, позики, міжнародне право, різного штибу міжнародні інституції, ідеологічна, просвітницька й релігійна експансія - відіграють дуже суттєву роль).

Однією з найважливіших проблем глобалізації є визначення того, яким чином будуть сформовані відносини між мегаспільнотою та національно-державницькими формуваннями. І всупереч поширеним уявленням, у процесі глобалізації кордони між різними сегментами світу не руйнуються, а трансформуються, перетворюючись на свого роду проникливі «мембрани» (підтвердженням цього стає сучасна Європа після введення євро). Звісно перспективи глобалізації бачаться по-різному із столиць тих держав, що є світовими лідерами та невеликих слабкорозвинених країн. Для Заходу, що значно випередив багатьох, відкриваються нові унікальні можливості подальшого лідерського прогресування, для Півдня й Сходу з домінуючим у них стилем відсталості розвитку життєвих темпів — вибір між залежністю та ізоляцією. Отже, проблема рівності та справедливості є однією із вирішальних в асиметричній світовій системі господарювання. Але потрібно розуміти, що найрозвиненіші структури мегаспільноти стають зацікавленими в ліквідації найкричущих диспропорцій світового розвитку. Глобалізаційні процеси вже не дають їм можливості абстрагуватися від того, що відбувається у зонах нестабільності, від нескінченних бід і заворушень.

І тут ми можемо стверджувати, хоча при цьому розуміємо, що вступаємо у суперечку із майже домінуючою в сучасній політології ідеєю, що формування мегаспільноти — це не результат цілеспрямованих, скерованих, або принаймні чітко скоординованих з одного центру дій. Більш реалістичною є думка, що перспектива становлення мегаспільнот є грандіозним і за багатьма ознаками стихійним історичним процесом, що поволі формує глобальні канали спілкування, відносин над бар'єрами історично й геополітично визначених кордонів.

На такий висновок нашої роботи нас те, що зазначений процес бере витоки з різних видів економічної діяльності, що є фундаментом глобалізації загалом. Активність у названій сфері значно перевершує всі інші (бо логіку висновків диктує нам не традиційний економічний детермінізм), що часто взагалі глобалізацію ототожнюють зі становленням світового господарства. Насправді, це, як ми вважаємо, не зовсім так, адже економіка тут слугує своєрідним засобом, що задає динаміку, темп, імпульс розвитку і, ясна річ, є визначальною, але не тою детермінантою, що вичерпує собою весь розвиток, перекидає обсяг усього змісту становлення спільнот і держав у постмодерністський період (або період, який Е.Тоффлер визначає «Третя хвиля» [7, с. 435], а В. Іноземцев — «Позаекономічне суспільство» [3, с. 517]). І справді, зміни стають помітними й у соціальній сфері, й у політичному житті, й у аспекті культури. Інша річ, що за природою, функціями, темпами відтворення ці сфери буття є більш інерційними, аніж економічна. Попри те, можна стверджувати, що тут глобалізація наштовхується на бар'єри, які важко подолати, а саме те, що історично сформованою є принципова несполучаність, а точніше, не обов'язково лінійна відповідність політичних систем або норм культури тій системі уніфікованих форм, що стають своєрідними алгоритмами життя суспільств у той чи той період. Одночасно економічні, правові системи виробляти таку адекватність набагато легше, бо це такі базисні утворення, які легше піддаються уніфікації й формалізації. А відтак можемо стверджувати, що економіка та право є первинними інформаційними системами глобалізації і водночас тією матеріальною та формальною силою, що здатна динамічніше за інші чинники здійснювати через себе експансію за межі тих держав, де вони були первинно сформовані. А тому сучасний стан глобалізації, з нашої точки зору, можна оцінювати як позбавлений гуманістичних начал, а точніше,

гуманітарно не спрямований, адже він безмежно формалізований і відчужено об'єктивований (ринковими, техніко-технологічними, економічними, інформаційними тощо засадами) на відміну, наприклад, від таких історичних форм глобалізації, що їх пережило у різні часи людство, як поширення християнства, хвиля просвітництва, що прокотилася Європою у Новий час, та навіть доволі інтенсивні способи поширення нових ідеологій у XIX – напочатку XX ст. З цього приводу один з дослідників сучасної доби постмодернізму З. Бауман зазначає: сучасне суспільство досягло такого рівня розвитку, коли збільшення простору свободи без стрімкого заперечення економічних закономірностей, без виходу за межі ринку стає неможливим. А тому саме економічна система, інтенсифікуючи глобалізацію, як головна детермінанта, задає межі свободи. Цей процес, гадаємо, можна виразити своєрідною формулою: чим впливовішими стають економічна, технологічна, ринкова, інформаційна системи щодо динаміки глобалізаційних процесів, тим більшою мірою обмежуються свободи людини.

А щоб з'ясувати це, вважаємо за необхідне звернутися до аналізу впливу економічних трансформацій у сучасному світі на глобалізаційні процеси.

На сьогоднішньому етапі становлення постекономічного суспільства головним чинником розвитку, на нашу думку, є технологічний прогрес. Хоча зміна пріоритетів і цінностей людини, експансія творчості й витиснення ними традиційних форм праці мають засадове значення й у межах цього періоду, вони, як правило, ще безпосередньо не впливають на соціальний розвиток. Самореалізація людей виявляється в їхньому технічному і соціальному пошуку, у створенні систем виробництва і керування, що вможливає просування шляхом постіндустріального прогресу. Однак найпомітніший вплив на світові господарські процеси впродовж 70–90-х рр. XX ст. справляє ще не творча діяльність як така, а її матеріалізовані результати і наслідки.

### Список використаної літератури

1. *Бжезінський З.* Велика Шахівниця / З. Бжезінський — Львів : Літопис, 2000. — 236 с.
2. *Ивин А.* Теория аргументации / А. Ивин — М. : Гардарики, 2000. — 414 с.
3. *Иноземцев В.* За пределами экономического общества / В. Иноземцев — М. : Наука, 1998. — 639 с.
4. *Кант И.* К вечному миру / И. Кант — М. : Наука, 1965. — с. 298.
5. *Тойнби А.* Постигание истории / А. Тойнби — М. : Прогресс, 731 с.
6. *Тоффлер Е.* Футурошок / Е. Тоффлер — К. Дух і літера, 1997. — 462 с.
7. *Тоффлер Е.* Третя Хвиля / Е. Тоффлер — К. Дух і літера, 2000. — 480 с.
8. *Февр Л.* Бои за историю / Л. Февр — М. : Прогресс, 1992. — 675 с.
9. *Castells M.* The Rise of the Network Society / M. Castells — Oxford: Blackwell Publishers, 1996. — 148 с.
10. *Castells M.* The Power of Identity / M. Castells - Oxford: Blackwell Publishers, 1997. — 230 с.
11. *Fukuyama F.* The Social Virtues and the Creation of Prosperity / F. Fukuyama — N.Y.: Free Press, 1996. — 368 p.
12. *Inglehart R.* Culture Shift in Ordnance Industrial Society / R. Inglehart — Princeton : Princeton University Press, 1990. — 286 p.
13. *Reich R.* The Work Nations / R. Reich — N. Y. : Vintage Books, 1992. — 197 p.

14. *Stewart T. Intellectual Capital* / T. Stewart — N. Y. : Doubeday/Currency, 1997. — 301 p.
15. *Thurow L. The Future of Capitalism* / L. Thurow — L. : Nicolas Bradley Publishing, 1996. — 266 p.
16. *Touraine A. Pourrons — nous vivre ensemble?* / A. Touraine — Paris: Editions Fayard, 1997. — 287 p.

## PROBLEMS OF FORMATION OF HUMAN FREEDOM IN THE MODERN GLOBALIZED WORLD

**Sergey Orlov**

*Lviv State University of Internal Affairs  
Department of philosophy, politology and juridical logic,  
Gorodotska str. 26, 79007, Lviv, Ukraine  
e-mail: [filosof@lvduvs.edu.ua](mailto:filosof@lvduvs.edu.ua)*

Among a number of valuable political definitions of human existence is one of the attractions takes freedom. And as a category and as the principle of it being significantly transformed in historical definitions. Therefore, a special place is given to the analysis of the specificity of the category of "freedom" in the current conditions of the world, received his designation as global.

*Keywords:* freedom, freedom of political forms, globalization, transformation processes, transitional societies.

## ПРОБЛЕМЫ ФОРМИРОВАНИЯ ЧЕЛОВЕЧЕСКОЙ СВОБОДЫ В СОВРЕМЕННОМ ГЛОБАЛИЗИРОВАННОМ МИРЕ

**Сергей Орлов**

*Львовский государственный университет внутренних дел  
кафедра философии, политологии и юридической логики  
ул. Городецкая, 26, 79007, Львов, Украина  
e-mail: [filosof@lvduvs.edu.ua](mailto:filosof@lvduvs.edu.ua)*

Определено, что среди целого ряда ценностных определений политического бытия человека одно из выдающихся мест занимает свобода. Определено, что и как категория, и как принцип бытия она существенным образом трансформируется в исторических определениях. Проанализирована специфика содержания категории "свобода" в современных условиях мира, получивший свое определение как глобальный.

*Ключевые слова:* свобода, политические формы свободы, глобализация, трансформационные процессы, транзитное общество.

## ЛОКАЛЬНА ДЕМОКРАТІЯ ЯК ФУНДАМЕНТАЛЬНА КАТЕГОРІЯ В АКТУАЛІЗАЦІЇ ПРОЯВІВ ІНСТИТУЦІОНАЛЬНО- ПРАВОВИХ МОДУСІВ МІСЦЕВОГО САМОВРЯДУВАННЯ : КОРЕЛЯЦІЯ, ФОРМАЛІЗАЦІЯ ТА СХЕМАТИЗАЦІЯ ОСНОВНИХ ПОНЯТЬ

Світлана Була, Володимир Гнатюк

*Львівський національний університет імені Івана Франка  
філософський факультет, кафедра політології  
вул. Університетська, 1, 79000, м. Львів, Україна  
e-mail : [bula\\_sv@ukr.net](mailto:bula_sv@ukr.net), [volodymyr\\_hnatuik@i.ua](mailto:volodymyr_hnatuik@i.ua)*

Проаналізовано основні категорії демократичних процесів у локальному просторі, їхня корелятивність у його межах. Запропоновано погляд на формалізацію цих понять іздійснено спробу їх схематизації як загального вектора розвитку людства, що інтенціоно його безпосередню реалізацію на практиці.

*Ключові слова:* локальна демократія, правовий статус, правовий модус, місцеве самоврядування, кореляція локального середовища.

У час глобальних модернізаційних процесів світ, з одного боку, став уніфікованим та "тісним", а з іншого - унікальним та по-новому гетерогенним, тому питання спільного простору для екстернальної системи комунікацій перетворилося на "життєву" необхідність, власне природну доцільність у інтеракціях задля поширення інформаційних потоків, котрі з'єднують всі ідіоматичні підсистеми глобального світу<sup>3</sup>. В такий спосіб кооперують людство у єдине ціле. Формалізованою мовою є світова демократія, що диктує тенденцію в організації політичного життя не лише в підсистемах, а й у "турбулентному" міжнародному просторі. [35]

Однак унаслідок демократизації людського життя у світі як загального вектора розвитку людства існує проблематика безпосередньої реалізації її на практиці. Ця практика, попри її системність і цілісність, на нашу думку, набуває специфічної, детермінованої загальності, характеристики в категоріях «ієрархізованість», «казуальна метаморфоза», «взаємооборотність». Власне ієрархія структурує систему внутрішньо, а також оптимізує, максимізує ефективність її функціонування. І в такому контексті актуалізується рівнева система формалізованої мови світу — демократії — як організації політичного життя людства. Причому процеси, циклічно пов'язані й спрямовані один до одного, у межах субординації є базовими у самовідтворенні, самоіснуванні та самофункціонуванні. Це процеси глобального та локального рівня, котрі існують у власних рамках, які інкорпують специфіку, що, звісно, детермінує інший "вищий-нижчий" рівень, і навпаки.

Локальний рівень демократії - та фундаментальна просторова сфера, де безпосередньо й ефективно реалізуються принципи та механізми організації політичного життя суспільства в демократичній формі загального зразка. Це, на наш погляд,

---

<sup>3</sup> Під ідіоматичною підсистемою глобального світу ми маємо на увазі національну державу як актора у міжнародному просторі.

мініатюрно-тривіальна копія світової демократії на місцевому рівні у своїй специфіці. В локальному середовищі розгортається екзистенційно-функціональна інституційна (неінституційна також, але вона становить предмет дослідження) форма суспільного життя через специфічні групові й диференційовані позитивні конкретно інтенціональні способи буття суб'єктів локального рівня. Уже сьогодні наука для аналізу явищ та процесів на такому рівні використовує концепції нового врядування, соціального капіталу, простору як природно-соціокультурного феномену, місцевої демократії.[17] З кінця ХХ ст. у межах досліджень, присвячених локальним процесам, сформувалися наукові концепції місцевої демократії, а відтак - власне "місцевої політики", зокрема концепції нового локалізму, міських політичних режимів і місцевого врядування.

Концепція локальної демократії має систему специфічних ознак, котрі властиві лише їй як інституційній формі організації політичного життя в громаді, попри загальнодемократичні універсальні характеристики. Вчені М. Лендсел та М. Токар зокрема вирізняють :

1. Приналежність до спільноти. Таким чином відбувається активізація участі жителів у ній.
2. Деліберацію. Для демократичного процесу важливим ефективний діалог між різними групами інтересу.
3. Політичну освіту. Вона необхідна для "усвідомленої" партисипації громадян та знання про політику на рівні з місцевою елітою, аби бути в однакових умовах в освітньому рівні.

4. Контроль за діями уряду громадянами. Висококваліфіковане та високоякісне виконання доброго врядування та соціального добробуту.[18, с. 204-210] Загалом, ми вважаємо, що наукова концептуалізація поняття "локальна демократія" здійснюється в процесі нетривалого дослідження, теоретичних напрацювань (з початку 90-х років ХХ ст.), але еволюційно виважених та науково обґрунтованих. Процес аналізу місцевої демократії за останні роки набув значної інтенсифікації. Однак це радше не механічні компіляції з праці в працю (хоча таке теж спостерігаємо, а переважно унікальна, спеціалізована розвідка тієї чи іншої проблематики. Місцева демократія є комплексним соціальним, політичним, культурним і правовим феноменом, яке повинні вивчати політологи, юристи, соціологи, економісти й ін. Ця проблематика потребує розгляду не лише тому, що до будь-якої теми має проявлятися науковий інтерес, а й тому, що потреба вивчення необхідна задля оптимізації та підвищення ефективного управління у державі, зокрема на її локальному рівні.

Шлях становлення і розвитку локальної демократії та її інституціонального вияву в місцевому самоврядуванні безпосередньо корелюється з проблематикою прав і свобод людини, в тому числі і на місцевому рівні. Реалізація демократичного суспільного життя на мікрорівні держави актуалізує відповідно інтенціональні та стимулюючі форми поведінки стосовно моделі такої поведінки на макрорівні. У підсумку здійснюється специфічна ретрансляція, або ж переосмислення, правового статусу та правового модусу в дійсній системі координат: від "державна - людина" до "людина - місцеве самоврядування - держава". Так еманується, тобто самовідтворюється зі себе нова, проте латентно відома, правова статусно-модусна форма поведінки з власним функціонально-буттєвим наповненням. Процес формування здійснюється, детермінуючись низкою чинників: становленням та розвитком локальної демократії; процесом інституціоналізації

системи місцевого самоврядування; легітимацією в суспільстві та легалізацією державою через право пріоритету прав і свобод людини. Ці обставини вирізняє Г. Танаджі.[31, с. 1]

Оформлення особливої системи людських прав та свобод на місцевому рівні є об'єктивним процесом і, на нашу думку, потребує аналізу на теоретико-методологічному рівні й безпосередньому втіленні у практичному житті. Адже специфіка локального рівня політичного життя спільноти наглядно демонструє, що, попри загальність правового статусу та модусу, тут існує власна унікальність і своя онтологізація функціонування у просторі.

Вивчення тієї тематики розпочалося паралельно до становлення публічної самоврядної влади у локальному просторі. Адже саме тоді потенційно уможливився об'єктивний процес розвитку правових статусів та модусів на локальному рівні, їхня специфікація. Проблематика відображена в працях М. Баймуратова, Ю.Бальція, О.Батанова, Т.Буряка, В.Погорілка, В.Григор'єва, О.Коваленка та ін. [5; 6; 18] Серед усіх розвідок на особливу увагу заслуговують праці М.Баймуратова присвячені темам сутності і становлення локальної системи прав людини, В.Григор'єва й О.Батанова про формування системи муніципальних прав людини в межах публічного місцевого самоврядування.

Загалом концепція муніципальних прав людини перебуває на стадії інтенсивного наукового аналізу. Однак уже зараз чимало науковців виділяє їх у характерологічному описі. Так, Г.Танаджі та М.Баймуратов у спільній статті виокремлюють такі особливості (параметри) :

1. просторові — локальний рівень функціонування соціуму, де існує та діє територіальна громада, тобто відповідна територія держави, її адміністративно-територіальна ланка (територіальний аспект) і відповідна територіальна громада (суб'єктивний аспект).

2. Телеологічні (об'єктні) — права людини, що позитивно вирішують найістотніші питання її функціонування саме як людини та члена локального соціуму.

3. Функціональні — екзистенційні настанови об'єктивних потреб існування людини, котрі виникають на рівні мікросоціуму.

4. Онтологічні — реалізація відповідних специфічних інтересів індивідуального чи групового характеру, що продукуються профільними суб'єктами-продуцентами на локальному рівні соціуму та пов'язані з вирішенням мінімального кола проблем повсякденної життєдіяльності.

5. Аксиологічні — муніципальні права особистості, які є невід'ємною цінністю соціуму і держави, бо саме через них та завдяки їм існує та стабільно функціонує суспільство і його державна організація.

6. Гносеологічні (епістемологічні). Через муніципальні права особистості найкраще та яскравіше розкривається філософія людини, що у всі цивілізаційні часи функціонує на локальному рівні соціуму поряд та разом з іншими членами людської спільноти з метою існування та виживання людської популяції.[6, с.183-193]

Така параметральна характеристика системи муніципальних прав людини, яка актуалізуються у специфічній природі, а виявляються у інституціональній формі, власне, у місцевому самоврядуванні в рамках локальної демократії, засвідчує необхідність вивчення цієї проблематики, а також реальне існування такої концепції у житті локальної спільноти.

Параметральні ознаки муніципального права дають якісно-кількісну змогу виявити види (політичні, економічні, соціальні, культурні та ін.) і групи (індивідуальні і

колективні) муніципальних прав, свобод, обов'язків.[31, с. 3] Натомість це веде до чіткої внутрішньої структуризації, "гласності" зв'язку в системі "статус-модус" та теоретичної типологізації системи. Отже, ad hoc можна стверджувати про механізми не лише практичного їхнього втілення на місцевому рівні (вони де-факто уже існують), а й про процеси оптимізації та збільшення ефективності їх функціонування.

Системі "статус-модус", в нашому контексті, безпосередньо належить ключова роль у своєму прояві на місцевому рівні. Ми вважаємо, за необхідне проаналізувати кореляту між цими елементами системи, аби зрозуміти їх типологізований та зовнішньовидимий образ.

Слово «статус» позначає первісно означає і загальне становище окремої особи у суспільстві, й сукупність усіх або частини її юридичних прав та обов'язків.[7] Поняття "правовий статус" вказує на місце суб'єкта в системі правовідносин, що характеризується передусім його правами й обов'язками. Саме тому в науковому колі склалася думка: правовий статус — це юридично виражене суспільне становище абстрактної, а не конкретної особи.[1, с. 4-5], [10, с. 44], [18], [25, с. 3-15] Цілком доречно, на наш погляд, виділити характерні риси правового статусу. Так, дослідниця О.Харитонова зазначає: 1) у ньому відображенна і вираженна воля держави; 2) його зміст, що має певну стабільність, змінюється не з волі осіб, а з волі законодавця; 3) елементи правового статусу — загальні права й обов'язки суб'єкта об'єктивного права, його юридична відповідальність — формулюються та існують у формі правових приписів.[32]

Тому не потрібно забувати, що категорія "правовий статус" (і як загальний, і спеціальний) є поняттям властивим безпосередньо абстрактним суб'єктам. Однак усе частіше науковці-правознавці на основі вітчизняного та зарубіжного досвіду висловлюють тезу, аби деталізувати диференційовані форми правового статусу чи його окремих частин у реалізації загальних і спеціальних правових статусів через поняття "правовий модус".[9, с. 44-47]; [21, с. 24-32]. Цю категорію вводить у науковий обіг В.Патюлін у вигляді дефініції як сукупність норм об'єктивного права, котрі закріплюють права і обов'язки суб'єктів, що належать до визначених соціальних груп і відмежовані за певними критеріями. Власне що екстаполюючи твердження В.Патюліна на нашу проблематику, можемо дотично кросингувати у системі "статус-модус" від загального правового статусу громадянина до конкретно специфічного його визначення у формі ознак (вік, стать, рід занять, професія та ін.) у формі видів і груп муніципального права, тобто в екстернальному вигляді. Він же на рівні теоретичних інтенцій ототожнює поняття "спеціальний правовий статус", "правовий модус", з одного боку, та загальне й конкретне - з іншого.[10, с. 43-50]

Серед дослідників, котрі вивчали проблематику правового модусу цікавими думками вирізняються Р.Мананков та С.Зіченко, що інтерпретували його як "градаційний рівень до конкретизації правового статусу".[15; 19] Учений В. Ровний стверджує: що потреба до "діалогу" з "правовим модусом" і доцільність його науково-практичної експропріації бачиться ним як позитивним кроком, оскільки це поняття спрямоване, по-перше, на збагачення юридичної лексики, а, по-друге - на розв'язання значної кількості приватних юридично-технічних питань.[26; 27, с. 86-88]

Правовий модус, модифікуючись у рамках локального рівня у видозміні муніципальних прав людини, набуває специфічно екзистенціально-функціональних ознак. Власне, така модифікація здійснюється в інституціональній формі через інститут місцевого самоврядування на основі фундаментальних демократичних принципів, звісно,

просторово обмежених у рівневому сприйнятті - саме на місцевому рівні. Остання умова є системою детермінантів, що об'єктивно "диктують" логіку трансформування правового модусу. В спільній статті "Муніципальні права людини" М. Баймуратов та Г. Танаджі визначають низку специфічних характеристик конкретного права, або (правовий модус), особи, зокрема:

- за його допомогою реалізується форма правомірної можливої та необхідної поведінки суб'єкта, тобто члена територіальної громади ;
- він набуває місцевої локалізації, емануючись до рівня відносин "член територіальної громади - орган місцевого самоврядування";
- він характеризується телеологічним наближенням до потреб та інтенцій людини, пов'язаних з нею, супроводжує їх упродовж усього часу функціонування у межах відповідного локального макроколективу, незалежно від правового стану людини;
- за його допомогою відбувається "запуск" механізму локальної реалізації системного комплексу муніципальних прав суб'єкта (члена територіальної громади);
- правовий модус апріорі вже встановлений законодавством, бо він обумовлює легальну форму належної поведінки суб'єкта;
- за його допомогою яскраво виявляється й демонструється зв'язок особи з державою та локальним соціумом через реалізацію комплексу муніципальних прав суб'єкта;
- він демонструє, в процесі своєї реалізації, рівень правової культури суб'єкта;
- формування та соціальна значущість правового модусу людини в контексті визнання місцевого самоврядування і територіальної громади як його первинного суб'єкта, постає у вигляді прагматичного свідчення актуалізації "муніципальних прав особистості". [6, с.183-193]

Підсумовуючи, доходимо висновку, що правовий модус - це правове позитивне конкретно-інтенціональне буття суб'єкта локального рівня, тобто двох рівнів: рівня громадянина та рівня громади, котрі є репрезентаторами цієї ланки політичного життя суспільства. У межах неонституціоналізму, виокремлюючи ці два рівні, правовий модус втілюється у формі двох груп прав, свобод та обов'язків муніципальних прав людини - колективної та індивідуальної.

Публічну самоврядну владу - інститут місцевого самоврядування, реалізують члени територіальної громади у колективній формі. До речі, саме така група (колектив) становить первинний рівень втілення муніципальної свободи та демократії. У Конституції України закріплений весь спектр муніципальних прав і свобод у всій видовій диференційованій системі, про яку вже йшлося. Серед прав і свобод - право територіальної громади на самостійне вирішення питань місцевого значення; право здійснення муніципальної влади безпосередньо і через органи місцевого самоврядування; право проведення місцевого референдуму; право ініціювати створення органів самоорганізації населення; право членів територіальної громади ініціювати розгляд у раді будь-якого питання на місцевому рівні, відповідно до законів та Конституції України; право на проведення громадський слухань; право на володіння, користування та розпорядження комунальною власністю та ін. Загалом усі права і свободи регулюються й унормовані законами України ("Про місцеве самоврядування в Україні" - 21 травня 1997 р., "Про всеукраїнський та місцеві референдуми" - 03 липня 1991 р., "Про органи самоорганізації населення" - 11 липня 2001 р., "Про загальні збори громадян за місцем



проживання в Україні"- 17 грудня 1993 р.) та Конституцією України (28.06.1996 р. — перша редакція). [14]

Індивідуальні муніципальні права і свободи як група прав, свобод та обов'язків муніципального права установчо утверджують себе через легітимацію інституту місцевого самоврядування у межах локальної демократії. Місцеве самоврядування є формою, де ці права як правовий модус у видовій варіативності існують у вигляді рівня публічної влади в її функціонально-екзистенціальній природі. Ключовою ознакою цієї групи прав і свобод, на нашу думку, є непрямий характер, тобто опосередкованість - вона реалізується, демонструється та виявляється через колективну форму. Індивідуальна система прав і свобод гарантується, регулюється і унормовується тією ж нормативною базою, що й колективна група, і, звісно, Конституцією України.[14] На додаток, також нормативно-правовим документом, який може стати джерелом гарантії прав і свобод людини, є Статут територіальної громади міста. Його суб'єкт - певна територіальна громада. На наш погляд, що ця форма (індивідуальна), попри первинність суб'єкта як громадянина у державі, все-таки на локальному рівні відстороненіша (похідна), ніж первинна, тобто колективна форма. Це не означає нівелювання ролі індивідуального суб'єкта, бо все-таки він - "наповненням" колективного. Однак ми реально акцентуємо на специфіці локального рівня. Тому, на нашу думку, індивідуальне становить частину колективного (як би це науково пафосно не звучало); воно відкриває шлях та продовжує функціонально-екзистенціальну природу людини на іншому рівні й іншій формі — у колективі в межах його просторового буття.

Після розгляду концептуальної логістики основних категорій локального простору спробуємо проаналізувати поняття "локальна демократія", "місцеве самоврядування" та "правовий модус" у корелятивній формі, у такий спосіб сконструюємо формулу їхньої взаємодії та взаємодетермінації загалом у системі людської дійсності, використовуючи дискурсивний підхід. Саме під призмою такого інструментарію ми зможемо, по-перше, постежити механіку взаємодії трьох компонентів у теоретико-формалізовано-схематичному вигляді, а, по-друге — потенційно інтерпретувати наш науковий погляд на цей феномен.

Основи теорії політичного дискурсу заклали представники англійської філософської школи, зокрема в Кембриджському й Оксфордському університетах, у середині ХХ ст., які вивчали лінгвістичний контекст громадської думки у політичному житті, диференційовані його аспекти. Одним з перших досліджень було видання Е. Ласло "Філософія, політика та суспільство", розпочате ним 1956 р.[29] У 70-х роках термін "дискурс" почали широко застосовуватися в аналізі політичних процесів, інститутів та інтеракцій між політичними акторами. У 80-х роках виник центр семіотичних досліджень, пов'язаний з розглядом політичних дискурсів. Він концентрується навколо Т. Ван Дейка.[13] Учені центру приділяли увагу не лише змістовним аспектам, а й техніці та технології аналізу політичного дискурсу, його динамічній складовій. З цього моменту можна говорити про становлення самостійного методологічного підходу аналізу політичних процесів й політичних феноменів. Для вивчення політичного дискурсу представники такого методологічного спрямування широко використовують методи семіотичного аналізу, а також риторики й літературознавства.

На увагу заслуговують концепції Ч. Пірса та Ф. де Сосюр, а їхній філософський і лінгвістичний методи у межах семіотичного аналізу є доміантними в контекстуальному інтерпретуванні феноменів, явищ, подій, рішень і в політичному світі [23; 24; 28]. Саме

екстраполяція методів із філософсько-лінгвістичного дискурсу на політичний, і становить фундаментальний критерій нашого аналізу. Звісно, дослідження будь-якого наукового феномену здійснюється в межах певного підходу. У зв'язку з інтенсивним розвитком наукових напрацювань, ми у дискурсивному підході будемо акцентувати на конкретному методі що виражається інтенціонарно-ідіоматичним інструментарієм у загальноконтекстуальній структурі предмету дослідження.

Людина як істота у всій проявах її іпостасійного "Я" існує, попри формалізм, у рамках, котрі, з одного боку, обмежують а, з іншого - тотально ідентифікують її в найширшій, вивернутій екстернально, абстрагованості. Йдеться, зокрема, про дійсність, котра, на нашу думку, ототожнюється з двома світами: сферою природи та сферою людської соціалізованості, власне з цивілізаційним виміром[31], тобто тією складовою, що вічно прагне вийти з лона природи у світ гуманізованих правил, ідеалів та унормованих цінностей. Така матриця, яка утримує в собі дихотомізм "безкінечності - скінченності" через форму людської інтелігібельної діяльності, конструє "вужчі", але загальноусвідомлені межі свого існування, котрі ідентифікують себе радше в конкретизуючих формах людського "Я", аніж іманентну приналежність до людського роду. Отже, з дійсності ми можемо виокремити "олюднену" її складову — людську дійсність, не заперечуючи тезу П. Гольбаха, що "людина — витвір природи, вона живе в природі, підпорядковується її законам, не може звільнитися від неї, не може — навіть подумки - вийти з природи." [12] (Адже формально людина утримує свою природність у первинному стані — індивідові. На той же час дослідження з психології індивіда не розробили категоріального апарату на зразок "особа" й "особистість".)

Загалом, на нашу думку, доцільно ототожнити людську дійсність і політичну сферу людини як таку. Аргументом слугують висловлювання Перікла, давньогрецького оратора та громадсько-політичного діяча: "коли ти не будеш цікавитися політикою, то політика зацікавиться тобою"[22]. Ця теза є діалектично інтернально зворотною, що "вивертає" екстернально діяльність суб'єкта в кореляті до об'єкта, і навпаки, в політичній дійсності, яка утримує в собі всі прояви людського "Я". Те, що взаємодіє з людиною, в наш час безпосередньо становить об'єкт впливу в суспільних відносинах, а ще вище — через державний механізм регулювання політичної організації суспільного життя. Політика — сфера, яка контактує з усім людським. Тому, на наш погляд, це ототожнення науково вірогідне.

Людська історія знає безліч політичних режимів та систем способів організації суспільного життя, але вже наприкінці ХХ ст. саме демократія "довела"[33] і стала формою найпридатнішою для людського існування. Отже, ми спостерігаємо за тенденцією у часи глобалізації, що алізує демократичні принципи нарівні до загальнолюдських, синонімісує їх у певних випадках. Людська дійсність, за логікою нашого дослідження, цілком може відповідати демократичному способі організації життя на практиці. Проте у зв'язку з науковими дискусіями та дебатами, додамо: такий погляд повністю керується принципом "мезотес"[3], де холістично "золота" середина цінніша за краї, але не забуває про них.

Власне, ми наблизилися до тези, що демократія є формою, або матрицею, яка "диктує", детермінує та демонструє на практиці діяльнісний аспект людських прагнень у компромісному варіанті. Наступним положенням ми підтвердили, що демократія як система має чотири рівні свого вияву, де останню ланку становить локальний градаційний рівень, котрий є сферою нашого наукового дослідження. Ми зупинилися на думці, що демократія у таких межах - це загальна форма та детермінуюче наповнення,

або зміст, розвитку людської інтенціонарно-ідіоматичної волі у диференційованих груповий виявах — колектив або індивід. Тепер спробуємо віднайти корелятивне місце у цьому просторі стосовно категорій "місцеве самоврядування" та "правовий модус", котрі детермінуються у ньому, "народжують" своє функціонально-екзистенціальне "життя". У такий спосіб, ми також здійснимо спробу формалізації та схематизації основних категорій - науково об'єктивно й адекватно.

У межах локального демократичного простору існують інституційні й неінституційні прояви людської діяльності. Місцеве самоврядування є реалізацією такої форми, детермінуються, як уже зазначалось наповненням, а конкретно - демократичними принципами організації локалізованого типу життя спільноти. У цьому контексті, необхідно зауважити про критерій "висоти" інституту місцевого самоврядування. Адже, зокрема, радянський досвід засвідчує, що існування такої інституціональної форми вияву на врядування, може бути формальним шаблоном на практиці, хоча в теорії це було "правом територіальної громади ... на самостійне вирішення питань місцевого рівня".[16] Якісними індикаторами, котрі впливають на характер "висоти" інституту місцевого самоврядування, є груповий — колективний та індивідуальний — рівень політичної та правової культури. Це: система правових норм, що гарантує та захищає його (їх, коли йдеться про колектив як суб'єкта територіального рівня) права та свободи і закріплює певні обов'язки; політична освіченість, за допомогою котрої індивід може орієнтуватися у потребі того чи іншого політика, його обрання буде вважатися обґрунтованим не на рівні емоційного сприйняття або категорії "свій - чужий", а на доцільності й потенційності репрезентування інтересів індивіда (колективу), власне, сам індивід буде брати участь у справах місцевого рівня не на принципі представництва, а на усвідомленому безпосередньому волевиявленні кожного разу за виникнення потреби; висока моральна оцінка характеру людини, коли нею керують радше гуманістичні та антропологічні цінності, аніж утилітарні, силові й нормативні.[2] Отже, місцеве самоврядування — динамічна інституційна форма реалізації публічного і державного інтересу територіальною громадою на основі фундаментальних принципів організації та базису локальної демократії, що обмежена у просторі, детермінується власними принципами солідарності тй доповнюваності, критерієм зростання якої є політична та правова культура і яке слугує механізмом легітимації політичного режиму у даних локальних функціонально-екзистенційних межах.

Правовий модус, у рамках локального демократичного простору, виявляється через дві групи, колектив як первинний суб'єкт втілення муніципальних прав і свобод та індивід як опосередкований член територіальної громади. Саме в такому образі (стану групи), звісно, за безпосередньої волі суб'єкта й активного бажання реалізації або пасивного використання, але неправомірного порушення і здійснення проголошення факту цього порушення суб'єктом, відбувається механізм втілення диференційованої видової системи прав, зокрема політичних, економічних, культурних, соціальних і под. Інакше кажучи, правовий модус є правовим позитивним конкретноінтенціонарним буттям суб'єкта локального рівня. Останні ж через форми — інституційну та неінституційну — втілюють його на практичному рівні. Отже, місцеве самоврядування — це інституційний правовий статус у вигляді системах диференційованих видових правових модусів.

Особливо цікаве, на нашу думку, питання про динамізм локального простору як локальної демократії і те що його визначає, тобто є первинним двигуном. Це питання

діалектичного характеру, де внутрішньо взаємодіють "загальне" та "конкретне": перше — простір, де існують інституційовані форми правових модусів (звісно, не треба забувати і про неінституційовані форми) загалом, тобто локальна демократія, котра "диктує" умови, що конвенційно були прийняті людством і сприймаються уже а рїогі самими суб'єктами; друге — первинна група як колектив чи опосередкований член територіальної громади або елемент (індивід), яка "задає" тон "знизу", будучи репрезентатором видових правових модусів. У такій системі й утримується енергетика простору, де відбувається взаємозаперечення: теза змінюється антитезою, але не нівелюється: конструюється нова "рїч" як правова поведінка, — синтеза. Загалом, на нашу думку, динаміка простору прямо пропорційна до динаміки конкретноінтенційно-їдіоматичного вияву, вияву та демонстрації в образі суб'єкта територіальної громади — колективу.

Нашим завданням стало також віднайти формулу, що корелювала би ці три поняття. Ідея такого формалізованого виразу екстраполюється нами від знаного політолога Г. Лассуела. Він у праці "Влада та особистість" виводить формулу політичної особистості [34].

Нашу формулу, ми назвали "Корелята локального середовища", побудована наступним чином :

$$1 - G \times ( "D" \} "S" \} "M" ) / ( "M" \} "S" \} "D" ) \times I = K,$$

Цю форму ми зобразили графічно (див. рис. 1), де D — розвиток локальної демократії, S — стан інституційованості місцевого самоврядування, M — ступінь розвитку диференціації та групизації правових модусів, G — ступінь реалізації колективних муніципальних прав і свобод, I — ступінь реалізації індивідуальних муніципальних прав і свобод, 1 — ідеальний показний розвитку локального середовища, K — корелята локального середовища, x, - — математичні дії, } — детерміноване перетворення, або казуалістична метаморфоза.

Пояснення формули таке : залежно від ідіоматичної інтенсивності й взаємодетермінованості елементів локального середовища та характеру загального протікання цього процесу безпосередньо виражається ступінь реалізації диференційованих правових модусів тією чи іншою групою — колективом або особистістю — через інституційовану форму місцевого самоврядування у кореляті до абсолютного ідеалу. Поняття "абсолютний ідеал" взято, на нашу думку, як відповідність до ідеального типу М. Вебера.



Рис. 1. "Корелята локального середовища" (зроблено авторами самостійно), де: 1 - загальна дійсність; 2 - сфера природи; 3 - сфера людської дійсності; 4 - процес соціалізація людини з лона природи; 5 - об'єктивний процес "повернення" до природи людини; 6 - інститут місцевого самоврядування; 7 - межі локальної демократії; 8 - локальне середовище; 9 - критерії "висоти" розвитку інституту місцевого самоврядування; 10 - індивідуальний груповий тип муніципальних прав і свобод; 11 - колективний груповий тип муніципальних прав і свобод; 12 - оборотні циклічні механізми інституалізації правових модусів; 13 - внутрішньокмінакативні зв'язки в індивідуальному груповому правовому модусі; 14 - відносний поділ дійсності на сферу "природи" та сферу "людської дійсності".

Отже, поняття "локальна демократія", "місцеве самоврядування" та "правовий модус" перебувають у межах локального середовища в складному взаємодетермінуючому зв'язку. Відповідно до завдань нашої розвідки ми здійснили спробу формалізувати корелятивність основних категорій локального простору, схематично відобразити цю взаємодію та процесуальність.

### Список використаної літератури

1. Александров Р.Г. Общество, государство, личность / Р.Г. Александров // Сов. юстиция. – 1967. – №17.

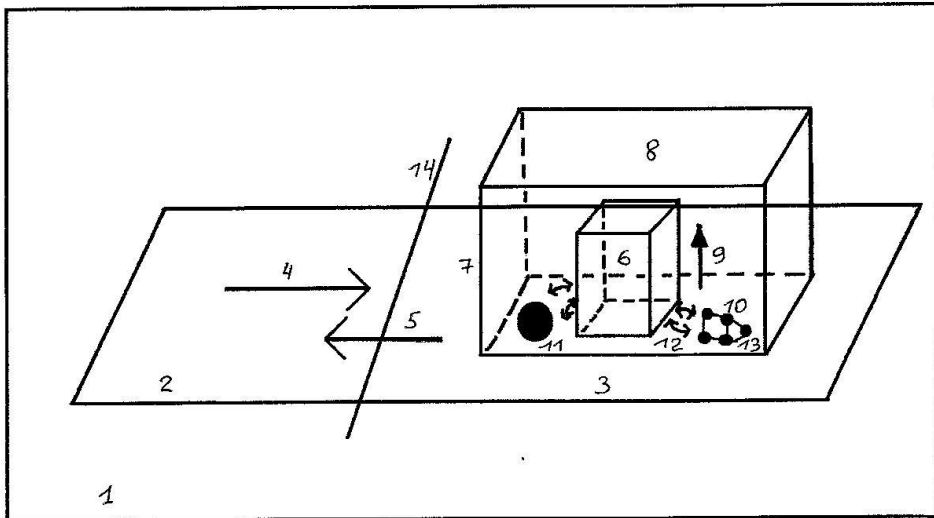
2. Амитай Этциони. "Новое золотое правило. Сообщество и нравственность в демократическом обществе." [Электронный ресурс] - Режим доступа: [http://iir-mp.narod.ru/books/inozemcev/page\\_1309.html](http://iir-mp.narod.ru/books/inozemcev/page_1309.html).
3. Арістотель. Метафізика. Політика: читанка з історії філософії: у 6 кн. / Арістотель; за ред. Г. І. Волинки. — Філософія стародавнього світу. Кн. 1: — К.: Довіра, 1992. — 207 с.
4. Баймуратов М. А. Муниципальная власть : актуальные проблемы становления и развития в Украине. / М. А. Баймуратов, В. А. Григорьев - Одесса : Юрид. л-ра, 2003.
5. Баймуратов М. О. Локальна система захисту прав людини в Україні : сутність та становлення / М. О. Баймуратов // Юридична освіта і права держава: зб. наук. праць. – О.: 1997.
6. Баймуратов, М. О. Муніципальні права людини / Баймуратов, М. О., Танаджи, Г. Г. // Конституційні права, свободи і обов'язки людини і громадянина в Україні / За ред. академіка НАН України Ю.С. Шемшученка. – К.: Ви-во «Юрид. думка», 2008.
7. Бартошек М. Римское право: понятие, термины, определения / М. Бартошек; пер. с чешск. – М.: Юрид. л-ра, 1989. – 448 с.
8. Батанов О. В. Територіальна громада - основа місцевого самоврядування в Україні. / О. В. Батанов - К. : Ін-т держави і права ім. В. М. Корецького, 2001.
9. Белькова Е.Г. Статус субъекта права / Е.Г. Белькова // Изв. ИГЭА. – 2007. – №1.
10. Витрук Н.В. Правовой модус личности: содержание и виды / Н.В. Витрук // Проблемы государства и права: труды научных сотрудников и аспирантов. – 1974. – Вып. 9.
11. Воеводин Л.Д. Правовое положение личности в науке советского государственного права / Л.Д. Воеводин // Сов. государство и право. – 1965. – №2.
12. Гольбах П.-А. Основы всеобщей морали, или Катехизис природы. // П.А. Гольбах Избранные произведения: 2 т. М., 1963 - т.2.
13. Дейк Т ван. К определению дискурса. - Режим доступа: <http://psyberlink.flogiston.ru/internet/bits/vandijk2.htm>.
14. Законодавча база України. - Режим доступа: <http://zakon4.rada.gov.ua/laws>.
15. Зинченко С.А. Юридические факты в механизме правового регулирования / С.А. Зинченко. – М.: Волтерс Клувер, 2007. – 152 с.
16. Конституція (Основний закон) Української Радянської Соціалістичної Республіки від 20.04.1978. Розділ IV. Ради народних депутатів України і порядок їх обрання. Глава 9. [Електронний ресурс] - Режим доступу : <http://zakon4.rada.gov.ua/laws/show/888-09>.
17. Лендьел М. Місцевий та регіональний рівні соціально-політичного життя через призму досліджень офіційної науки в Україні [Електронний ресурс] / Мирослава Лендьел // Центр політичних досліджень. Матеріали конференції. - 2010. - Режим доступу: <http://postua.info/lendel.htm>.
18. Лендьел М. Регіональні та місцеві аспекти політики [Електронний ресурс] // Науковий вісник Ужгород. ун-ту. - Ужгород : Видавництво УжНУ "Говерла", 2010 - Серія : Політологія, соціологія, філософія. - Вип. 15..
19. Мананкова Р.П. Правовой статус членов семьи по советскому законодательству / Р.П. Мананкова. – Томск: Изд-во ТГУ, 1991. – 228 с.

20. Матузов Н.И. Личность. Право. Демократия. / Н.И. Матузов. – Саратов: Изд-во Саратов. ун-та, 1972. – 294 с. ;
21. Патюлин В.А. Субъективное право граждан: основные черты, стадии, гарантии реализации / В.А. Патюлин // Сов. государство и право. – 1971. – №6.
22. Перікл. [Електронний ресурс- Режим доступу: [http://www.afor.ru/by\\_author.php?aut\\_id=547](http://www.afor.ru/by_author.php?aut_id=547).
23. Пирс, Ч.С. Начала прагматизма. /Пер. с англ. В. В. Кирющенко, М. В. Колопотина, послесл. Сухачева В. Ю. — СПб.: Лаборатория метафизических исследований философского факультета СПбГУ; Алетея, 2000 - Т.2. Логические основания теории знаков — 352 с.
24. Пирс, Ч.С. Что такое знак? Ч.С. Пирс // Философия. Социология. Политология/ вестник Томск. гос. ун-та.. — 2009. — № 3(7).
25. Попков В.Д. Советский гражданин (правовой статус и ответственность) / В.Д. Попков // Вестн. Моск. ун-та. – 1968. – Вып. 1. – С. 3–15. – (Серия «Право»).
26. Ровный В.В. Проблемы единства российского частного права / В.В. Ровный. – Иркутск: Иркут. гос. ун-тет, 1999. – 310 с.
27. Ровный В.В. О категории «правовой модус» и ее содержании / В.В. Ровный // Государство и право. –1998. – №4.
28. Соссюр Ф. де. Курс загальної лінгвістики. / Ф. де Соссюр. – К.: Основи, 1998. – 324 с.
29. Стаття у Вікіпедії "Эрвин Ласло". [Електронний ресурс] - Режим доступу: [http://ru.wikipedia.org/wiki/%D0%9B%D0%B0%D1%81%D0%BB%D0%BE\\_%D0%AD%D1%80%D0%B2%D0%B8%D0%BD](http://ru.wikipedia.org/wiki/%D0%9B%D0%B0%D1%81%D0%BB%D0%BE_%D0%AD%D1%80%D0%B2%D0%B8%D0%BD).
30. Танаджі Г. Г. Видова характеристика муніципальних прав людини /Г.Г. Танаджі // Наук. віс. Академії муніципального управління: - зб. наук. праць. - Вип. 1: Серія "Право".. - 2010. (Серія «Право»)
31. Тойнби А. Дж. Постижение истории: сборник /А. Дж. Тойнби; пер. с англ. Е. Д. Жаркова. — М.: Рольф, 2001—640 с.
32. Харитоновна О.І. Адміністративно\_правові відносини (проблеми теорії): моногр. / О.І. Харитоновна. – Одеса: Юридична література, 2004. – 324 с.
33. Фукуяма Ф. Конец истории и последний человек / Фукуяма Ф; пер. с англ. М. Б. Левина. - ООО Изд-во АСТ, 2004.
34. Lasswell H. D. Power and Personality , Wesport , Conn , 1948 , 223 p .
35. Rosenau J. Turbulence in World Politics. A Theory of Change and Continuity. – Princeton University Press, 1990. – 504 p.

**LOCAL DEMOCRACY AS A FUNDAMENTAL CATEGORY IN THE ACTUALISING  
 THE MANIFESTATION OF INSTITUTIONAL AND LEGAL MODUSES OF LOCAL  
 SELF-GOVERNMENT: CORRELATION, FORMALIZATION AND  
 SCHEMATIZATION OF BASIC CONCEPTS**

**Svitlana Bula**

Ivan Franko National University of Lviv, faculty of philosophy, associate Professor of  
 Department of Political Science, Universytetska Street, 1, 79000, Lviv, Ukraine  
 e-mail: bula\_sv@ukr.net

**Volodymyr Hnatiuk**

Ivan Franko National University of Lviv, faculty of philosophy, speciality political studies, 4th year student, Universytetska Street, 1, 79000, Lviv, Ukraine  
e-mail: volodymyr\_hnatiuk@i.ua

Basic categories of democratic processes in local scope, their correlativity within its limits are analysed in the article. A view at formalisation of these notions is suggested and was made an attempt to schematize them as a general vector of human evolution that intents its direct realization on practice.

*Key words:* local democracy, legal status, legal modus, municipal self-government, local democracy correlate.

**ЛОКАЛЬНАЯ ДЕМОКРАТИЯ КАК ФУНДАМЕНТАЛЬНАЯ КАТЕГОРИЯ В АКТУАЛИЗАЦИИ ПРОЯВЛЕНИЙ ИНСТИТУЦИОНАЛЬНО-ПРАВОВЫХ МОДУСОВ МЕСТНОГО САМОУПРАВЛЕНИЯ: КОРРЕЛЯЦИЯ, ФОРМАЛИЗАЦИЯ И СХЕМАТИЗАЦИЯ БАЗОВЫХ ПОНЯТИЙ.****Светлана Була**

Львовский национальный университет имени Ивана Франко, философский факультет, доцент кафедры политологии, ул. Университетская, 1, 79000, Львов, Украина,  
e-mail: bula\_sv@ukr.net

**Владимир Гнатюк**

Львовский национальный университет имени Ивана Франко, философский факультет, специальность политология, студент IV курса, ул. Университетская, 1, 79000, Львов, Украина,  
e-mail: volodymyr\_hnatiuk@i.ua

Анализируются базовые категории демократических процессов в локальном пространстве, их коррелятивность в его границах. Предложено взгляд на формализацию этих понятий, а также предпринята попытка их схематизации как общего вектора развития человечества, что интенцирует его непосредственную реализацию на практике.

*Ключевые слова:* локальная демократия, правовой статус, правовой модус, местное самоуправление, корреляция локальной среды



УДК 355.018

## ВІЙНИ В ІСТОРІЇ ЛЮДСТВА ТА ЇХНІ НАСЛІДКИ: УРОКИ ДЛЯ УКРАЇНИ

Михайло Требін

*Національний юридичний університет імені Ярослава Мудрого,  
кафедра соціології та політології  
вул. Пушкінська, 77, 61024, м. Харків, Україна  
e-mail: [tmp@e-mail.ua](mailto:tmp@e-mail.ua)*

Розглянуто наслідки ведення війни, сутність і значення всього спектра наслідків воєнних дій. Охарактеризовано негативні явища - руйнування виробничих, соціально-побутових об'єктів та інфраструктури, застосування хімічної зброї, знищення лісів, ерозія ґрунтів, вимирання тварин і рослин. Проаналізовані завдані збитки Донбасу, для відновлення яких необхідні величезні кошти.

*Ключові слова:* війна, військові дії, наслідки війни, екологічні наслідки.

Людство вступило в третє тисячоліття нової ери. Воно усвідомило, що живе на крихітній планеті, де не так уже й багато місця. Минуле століття оголило жакливі глобальні наслідки, котрі пожинає людство через невміння жити в мирі й злагоді, зробило майже реальними пророцтва Апокаліпсису. Від самого початку християнської ери, яке збіглося з великим сходженням планет у зодіакальному знаку Риб, існувала віра в те, що наступний двотисячорічний цикл закінчиться «кінцем світу». Кінець ери Риб і перехід під знак Водолія, до загального братерства людей, навчали пророки, стане «вогненним хрещенням». Двадцять століття для індусів - це Калі-Юга, століття темряви, коли Шива високо піднімає, аби кинути свій вогонь, який очищає. Паралельна традиція існує і в Центральній Америці. Жерці цивілізації майя вважали, що кінцеве руйнування світу неминуче, і воно мало трапитися 21 (за розрахунками Дж. Дженкінса) або 23 (за розрахунками М. Ко і Х. Аргуельеса) грудня 2012 р.. Подібні міфи хвилюють душу, а в поєднанні зі знанням багатьох «страшилок» сучасності вони викликають у слабких духом людей передчуття прийдешньої вселенської катастрофи у вигляді всесвітньої війни усіх проти всіх.

У зв'язку з цим проблеми війни отримали всебічні і ґрунтовні наукові розроблення. Зусиллями багатьох мислителів, починаючи з давніх часів (Сунь-Цзи, У-Цзи, Геракліт, Аппіан, Флавій Вегетій Ренат), Відродження (Н. Макіавеллі), Нового часу (К. Клаузевіц, А. Жоміні) й сучасності (Б. Александер, М. Гарєєв, М. Дейві, М. ван Кревельд, В. Сліпченко, Е. Тоффлер, Х. Хофмайстер), були виявлені, описані й обґрунтовані сутнісні ознаки війни, її закони, мінливі зміст і форми [1;4;6;8;9;18;22;25;27]. Раніше нам здавалося: війна обмине нашу країну в ХХІ ст. і ми не почуємо на вулицях наших міст і сіл свисту куль, розриву гранат, а килимові бомбардування – це справа минулого... Надії не здійснилися: збройний конфлікт постукався нам у двері, ми до нього виявилися неготовими і не усвідомлюємо всього жахіття наслідків.

Війна була, є і буде в досяжному майбутньому сумною складовою людського розвитку. Від часів глибокої давнини тягнеться до нас річка лих, породжених війнами і збройними конфліктами. Швейцарець Ж.-Ж. Бабель підрахував, що з 3500 р. до н.е.

людство прожило без війн лише 292 роки. За цей період виникло близько 14 550 великих і малих війн, під час яких загинули, померли від голоду, епідемій та інших причин понад 3,66 млрд. людей [11,с.69]. У XVIII ст. трапилося 68 воєн, у котрих за рік загинуло понад 1 тис. осіб, а загальні втрати загалом становили 4,4 млн. осіб. Відповідні цифри для XIX ст. були 205 і 8,3 млн. осіб і для XX ст. – 237 і 98,8 млн. людей. У XIX ст. сталося 14 воєн з людськими втратами понад 100 тис. осіб, в тому числі дві, де загинуло понад 1 млн. осіб. Рекордним за масштабами й інтенсивністю військових зіткнень виявилося XX ст. Частота воєн у XX ст. коливалася, але загалом перевищила середню частоту воєн за всю відому історію людства приблизно в 1,5 разів [20,с. 13].

У роки Першої світової війни втрати на полях битв становили близько 10 млн. осіб, зокрема в Росії - 2,5 млн., Франції - 1,4 млн., Великобританії – 900 тис., Бельгії – 100 тис., Німеччині - 2 млн., Австро-Угорщини - 1,5 млн., Італії – 600 тис. осіб. Багато хто загинув у таборах для військовополонених. Для військових цілей було вироблено близько 180 тисяч тонн отруйних речовин. Наприкінці війни населення Землі виснажене нестатками і стражданнями, було охоплено жорстокою епідемією грипу («іспанкою»), від чого загинуло близько 20 млн. людей.

Друга світова війна стала найруйнівнішою в історії людства. У ній взяла участь 61 держава, понад 80% населення Землі. Ця війна тільки в Європі (враховуючи СРСР) забрала життя 40 млн. осіб, з них 27 млн. життів радянських людей; втрати Польщі дорівнювали 6 млн., Югославії - 1,7 млн., Франції - 600 тис., США - 400 тис., Англії - 370 тис. осіб. Німеччина втратила у цій війні 13,6 млн. осіб. Крім того, держави інших частин світу втратили приблизно 7,6 млн. військовослужбовців і 6 млн. цивільного населення. Загальні безповоротні втрати під час Другої світової війни становили близько 55 млн. людей (табл.1) [5].

Таблиця 1

**Масштаби двох останніх світових воєн**

Показники	Перша світова (1914-1918 рр.)	Друга світова (1939-1945 рр.)
Кількість держав, що брали участь у війні	38	61
Чисельність населення, залученого у війну, млн. осіб	1552	2019
Кількість населення, мобілізованого у збройні сили, млн. осіб	73	107
Загальна чисельність збройних сил, млн. осіб	45,3	61,2
Кількість держав, на території яких відбувалися військові дії	14	40
Площа територій, охоплених військовими діями, тис. км <sup>2</sup>	4,07	22,1
Тривалість війни, доби	1564	2194
Поранених, млн. осіб	20	35
Убитих, млн. осіб	10	30
Загинуло від хвороб і ран, млн. осіб	20	26

За період після Другої світової війни у XX ст. на планеті було зафіксовано, за різними підрахунками, від 225 до 232 воєнних конфліктів у 148 регіонах [17,с.75]. І в новому тисячолітті війни залишаються сумною прикметою буття людства. За даними Стокгольмського міжнародного інституту дослідження миру (Stockholm International Peace Research Institute), щорічно на планеті фіксується понад 30 збройних конфліктів, які призвели упродовж року до загибелі через бойові дії понад 1 тис. осіб. Наприклад, у 2008 р. і 2011 р. їхня кількість досягла найвищої позначки – 37 конфліктів. За останні 10 років збільшилось і загальне число загиблих внаслідок бойових дій у таких конфліктах: з понад 17 тис. осіб у 2002 р. до понад 22,5 тис. – у 2011 р. [21,с.38].

Усі війни XX ст. супроводжувалися зростанням прямих втрат серед цивільного населення щодо загальної кількості людських втрат. За даними NICEF, Дж. Гранта і Г. Міалла, під час Першої світової війни цей показник становив 5%, Другої світової війни - 50, у конфліктах 1990-х років – 80 - 90% [17,с.75]. Значно зростає число інвалідів. У наслідок Першої та Другої світових воєн понад 40 млн. людей стали інвалідами, причому зросло їхня кількість серед цивільного населення. На кожні 100 мобілізованих у Першу світову війну враховані 11 інвалідів, а у Другій світовій війні - 28 [2,с.14].

Доповідь експертів ООН про вплив збройних конфліктів на долі дітей засвідчує, що тільки від 1987 до 2000 рр. у ході воєн загинули 2 млн. дітей, 6 млн. були покалічені або поранені, у 10 млн. травмована психіка. Як наголошується в доповіді Міжнародного інституту досліджень у галузі продовольчої політики, за останні 20 років збройні конфлікти стали причиною голоду і скорочення виробництва продовольства в 43 країнах. Сьогодні 80 млн. людей опинилися під загрозою голоду, в тому числі понад 21 млн. біженців і переміщених осіб, 80% з них жінки і діти. Понад 55 млн. людей є вимушеними переселенцями, приблизно половина з них були змушені залишити домівки внаслідок воєнних конфліктів. Найбільша припадає на частка Афганістану - 3,9 млн. осіб [19,с.67].

Зростають негативні екологічні наслідки від військових дій. Першими застосували екологічний чинник у військових діях 146 р. римляни, які під час руйнування Карфагена посипали ґрунт сіллю, аби її не можна було використовувати для землеробства [3]. Екологічний збиток, нанесений нацистською Німеччиною у процесі Другої світової війни, набув регіональних масштабів. Так, унаслідок руйнування 1944 р. дамб у Голландії затоплено понад 200 тис. га земельних угідь, що стало справжнім лихом для населення приморських низовин. Масова вирубка лісів у Польщі, Україні, Білорусії, Росії (так звані протипартизанські заходи) досі позначаються на екології.

Після закінчення воєн населення і тварини підривалися на мінних полях, тонули кораблі. Прийнято вважати, що близько 10% боєприпасів не рвуться на полі бою, і вони можуть детонувати через місяць або десятки років, тому колишні райони військових дій тривалий час залишаються небезпечними для життєдіяльності населення. На території СРСР після Другої світової війни залишилося понад 84 млн. мін, снарядів та інших одиниць артилерійсько-технічного майна. З цієї кількості 14,5 млн. одиниць було знешкоджено, причому щороку знешкоджувалося по 300-400 тис. штук, у процесі розмінування загинуло близько 4 тис. осіб. [5]. За приблизними оцінками, загальна кількість протипіхотних мін, які знаходяться у землі, в Африці становить 22 млн., Азії - 39 млн., Європі - 8 млн., Латинській Америці - 240 тисяч, на Близькому Сході - 50 млн. одиниць. Найгостріше проблема постала в Анголі, Еритреї, Мозамбіку, Сомалі, Судані, Іраку, Камбоджі, Афганістані, Боснії та Герцеговині, Хорватії, Нікарагуа. Кожного року у

світі жертвами протипіхотних мін стають близько 26 тис. осіб, причому третина з них - діти віком до 15 років.

Інші сліди війни – воронки від вибухів, пошкоджена й покинута військова техніка, довгострокові укріплення, уламки снарядів - скоротили розміри територій, придатних для господарського освоєння. Варто зауважити той згубний вплив, який справив на природу хімічний чинник (залишки вибухових і хімічних речовин, продуктів вибухів і горіння, високотоксичного ракетного палива).

З другої половини ХХ ст. деякі армії стали широко використовувати екологічну зброю. Ось не повний перелік засобів і прийомів застосування екологічного зброї [26]: хімічні речовини для знищення листя дерев і рослинного покриву; авіабомби в джунглях; «в'язки» 33-тонних бульдозерів для зняття поверхневого шару, після чого ґрунт стає непридатним для землеробства (так званий «римський плуг»); штучне хмароутворення і викликання дощів через «засів» хмар хімічними речовинами; розпилення в атмосфері речовин, що спричиняють дощ із кислотною реакцією; вогняні бурі - розпорошення хімічних речовин, що зумовлюють сильні пожежі в джунглях; руйнування дамб і іригаційних споруд. У такий спосіб велася навмисна війна проти природи іншої країни, руйнувалися місця існування нинішніх і майбутніх поколінь різних народів.

Особливо відчутні екологічні наслідки 15-річної війни в Індокитаї (1961 - 1975). У процесі операції «Ranch Hand» американці випробували 15 різних хімічних речовин і рецептур для знищення посівів, плантацій культурних рослин та деревно-чагарникової рослинності. Природі цього регіону було завдано значної шкоди, на величезних територіях зруйновано середовище проживання, спустошено все живе. У серпні 1961 р. Президент Дж. Кеннеді санкціонував використання хімікатів для вигублення рослинності у Південному В'єтнамі. Метою розпилення було знищення рослинності джунглів, що полегшувало виявлення підрозділів північнов'єтнамських армії та партизан НФВПВ. Загальна кількість хімічних засобів знищення рослинності, витрачених збройними силами США з вересня 1961 до 1971 рр. становила 90 тис. т. або 72,4 млн. л.; 10% розпорошувалося на землі та з плавзасобів, інші 90% - з літаків С-123 і вертольотів [12]. Переважно використовувалися чотири гербіцидні рецептури: пурпурова, помаранчева, біла і блакитна. Основними компонентами цих рецептур були: 2,4-дихлорфеноксиуксусна кислота, 2,4,5-трихлорфеноксиуксусна кислота, піклорам і какодилова (діметиларсинова) кислота. Найбільше в Південному В'єтнамі застосовано рецептури: помаранчева - проти лісів і блакитна - проти посівів рису й інших сільськогосподарських культур [10].

Дефоліанти вельми небезпечні для людей і тварин, оскільки містять діоксин - сильнодіючий хімікат. Проникаючи в організм і накопичуючись у ньому, діоксин спричиняє шкірні захворювання, а також під час ракових захворюваннях зумовлює збільшення пухлин. Усього над територією В'єтнаму було розпорошено понад 170 кг діоксину, впливу котрого зазнало більше людей, ніж у будь-якій іншій країні. І зараз його уміст в організмі людей, що знаходяться в районах розпилення, у 10 разів вища, ніж у передмістях Ханоя, і в 3 рази перевищує рівень зараженості населення в промислово розвинутих країнах. Істинно «мертвою зоною» є ділянка території колишнього військового аеродрому Б'єнхоа, звідки свого часу вилітали американські літаки з токсичними дефоліантами: вартість очищення тільки цієї ділянки ґрунту (1 га) досягає 5 млн. дол. Як засвідчили дослідження, проведені в'єтнамськими вченими, у провінції Контум, розташованій на центральному плато Тейнгуен, залишилося не менше 0,5 кг діоксину. Такої кількості цієї речовини у чистому вигляді достатньо, щоб отруїти

більшість населення В'єтнаму, чисельність якого становить понад 90 млн. людей. За опублікованими даними, в 50 районах В'єтнаму вміст діоксину в навколишньому середовищі все ще залишається на небезпечному рівні. У В'єтнамі налічується приблизно 4,8 млн. жертв цієї отруйної речовини, в тому числі, 3 млн. безпосередньо постраждалих від так званого «помаранчевого дощу». Зареєстровано ще велика кількість людей, котрі стали інвалідами, тому їхні батьки, дідусі й бабусі, піддалися діоксинової обробці. Десятки тисяч післявоєнних постраждалих від «Agent Orange» загинули, ще сотні тисяч, у тому числі багато дітей, потерпають від захворювань [12]. Окрім того, встановлено: від дефоліантів постраждали не лише в'єтнамські військовослужбовці й мирні жителі, а й американські військовослужбовці, які брали участь в операціях на території цієї країни. Зростання спадкових і онкологічних захворювань в уражених цими речовинами районах - це реальність, і з нею в'єтнамським медикам доведеться мати справу впродовж десятиріч.

Унаслідок застосування дефоліантів були майже повністю знищені мангрові ліси (500 тис. га), уражено 60% (близько 1 млн. га) джунглів і 30% (понад 100 тис. га) рівнинних лісів. Урожайність каучукових плантацій зменшилась з 1960 р. на 75%. Спустошено від 40 до 100% посівів бананів, рису, солодкої картоплі, папайї, помідорів, 70% кокосових плантацій, 60% гевеї, 110 тис. га плантацій казуаріні. Це серйозно вплинуло на екологічний баланс В'єтнаму. В районах ураження зі 150 видів птахів залишилося 18, майже повністю зникли земноводні й навіть комахи. Зменшилась кількість і змінився склад риб у річках. Отрутохімікати порушили мікробіологічний склад ґрунтів, отруїли рослини. Склалися несприятливі умови й у фауні В'єтнаму. Один з видів чорних щурів був витіснений іншими, які є рознощиками чуми у Південній і Південно-Східній Азії. Змінився також видовий склад кліщів, зокрема виникли кліщі-рознощики небезпечних хвороб. Змінилися види комарів, у віддалених від моря районах з'явилися замість нешкідливих комарів-ендемінів комарі, характерні для приморських лісів на кшталт мангрових. Вони є головними рознощиками малярії у В'єтнамі й в сусідніх країнах. Спричинене застосуванням отрутохімікатів порушення екологічного балансу тропічного лісу посилює небезпеку проникнення в цей район і інших тварин-рознощиків і тварин-посередників епідемічних захворювань [10].

З 1971 р. для знищення рослинності у В'єтнамі поряд з гербіцидами використовували потужні бульдозери (150 таких машин за день здатні знищити її на площі до 40 га). Спеціальними бомбами (масою 6,8 т.) у джунглях розчищали посадочні майданчики для вертольотів. Лише в 1965-1973 рр. на Південний В'єтнам скинуто 17 млн. авіаційних бомб, підірвано 217 млн. артилерійських снарядів. Загальна кількість вибухових речовин, застосованих США за останні сім років військових дій в Індокитаї, еквівалентна 450 атомним бомбам, скинутим на міста Хіросіма і Нагасакі. Під час війни у В'єтнамі витрачено понад 15 млн. т. боеприпасів - у 3 рази більше, ніж усіма воюючими країнами за роки Другої світової війни. Поверхня землі спотворена. 30 млн. воронок, що були завглибшки 6-9 м., чим також зумовлена ерозія, зсуви, порушений стік і гідрологічний режим. Завдяки вибухам переміщено 2,5 млрд. м<sup>3</sup> землі - в 10 разів більше від обсягу земляних робіт під час побудови Суецького каналу. Наслідки руйнувань природи військовими діями мають ґрунтовний довготривалий характер. А відновити порушені військовими діями екосистеми, зокрема сільськогосподарські, надзвичайно складно - це дуже повільний і важкий процес. Так, американські екологи оцінюють

тимчасові межі для відновлення лісових масивів В'єтнаму не менше, аніж у 100-120 років [16,с.135].

Чималу шкоду навколишньому середовищу завдано у процесі воєн кінця ХХ - початку ХХІ ст. Під час Іраксько-кувейтського війни іракці підірвали 1200 нафтових свердловин, низку нафтопроводів, нафтозховищ і затопили кувейтські танкери. Пожежі, які виникли, за масштабами не мали прецедентів в історії людства. Щодня вигорало близько 1 млн. т нафти, в атмосферу викидалося 50 тис. т діоксиду сірки, 100 тис. т сажі й 80 т діоксиду вуглецю. Унаслідок задимлення атмосфери температура в районах активних військових дій знизилася на 10 градусів. Чорні дощі спостерігалися в радіусі тис. км., це знизило продуктивність сільськогосподарських угідь і спричинило масове захворювання населення. На поверхню затоки вилито близько 400 т нафти, нафтова пляма в Перській затоці з'явилася на площі 10 тис. км<sup>2</sup> [16,с.135]. Величезної шкоди завдано екосистемам затоки і прибережних територій, де простежувалася масова загибель птахів. Вартість очистки 640 км пляжів у Саудівській Аравії від нафтового забруднення після війни в 1991 р. становила 540 млн. дол. Видалення 1,6 млн. протипіхотних мін з Кувейту обійшлося в понад 400 млн. дол. І це тільки два компоненти екологічних наслідків минулої війни.

Одним із найважчих наслідків війни є післявоєнна економічна ситуація - знищення інфраструктури та соціально-побутових, виробничих об'єктів, відновлення котрих потребує дуже великих коштів, а до їх безпосереднього введення в дію населення повинне мати найнеобхідніше.

Тепер поглянемо на нашу ситуацію в Донбасі. Достатньо важко оцінити реальні людські жертви воєнних дій. За даними ООН, на 16 вересня 2014 р., мінімум 3219 осіб, у тому числі 33 дитини, загинули в наслідок конфлікту, 8198 осіб були поранені [15].

Агентство ООН у справах біженців заявляє про понад 415 тис. українців з Луганської та Донецької областей, котрі покинули зону АТО. За повідомленням агентства, близько 198 тис. жителів Донбасу переселилися до Росії, більше 14 тисяч - до Польщі і ще близько 14 тисяч - у Білорусь. 78 тис. переселенців до Росії подали заяву на отримання статусу біженця. «Ми визнаємо, що кількість переселенців може бути більше, оскільки немає централізованої системи реєстрації, а так само, як ми знаємо, багато хто не реєструється», - заявила прес-секретар агентства А. Руммері [13]. Глава європейського представництва управління верховного комісара ООН у справах біженців В. Кошетель заявив при приблизно 1 млн. 530 тис. українців, які перетнули кордон з Росією з початку року через бойові дії в Донбасі [14].

За даними Мінрегіону, на 1 вересня 2014 р. у Донецькій і Луганській областях пошкоджено або зруйновано 217 об'єктів освіти, 45 - охорони здоров'я, 51 - культурного та спортивного призначення, 81 адміністративний будинок, 14 об'єктів торгівлі та 132 промислових об'єкти на загальну суму 4 млрд. 788 млн. грн. Без житла залишилося понад 710 тис. осіб. У Донецькій області зруйновано та пошкоджено близько 4740 житлових будинків, в Луганській області – понад 690. На відновлення об'єктів житлового фонду, за попередніми оцінками фахівців Міністерства, буде потрібно близько 1 млрд. 750 млн. грн. Для відновлення функціонування систем життєзабезпечення населення (об'єктів тепло -, водопостачання та водовідведення) необхідно близько 70 млн. грн.

Дані Мінінфраструктури станом на 5 вересня 2014 р. в Донецькій і Луганській областях засвідчують, що зазнали руйнувань та різного ступеня пошкоджень 962 км автомобільних доріг загального користування (250,5 км - у Донецькій області та 711,5 км - у Луганській) та 24 мости і шляхопроводи завдовжки понад 2394 погонних метри.

Орієнтовна потреба в коштах з державного бюджету на виконання відновлювальних робіт об'єктів дорожнього господарства становить близько 2 млрд. 153 млн. 400 тис. грн., у тому числі в Донецькій області - 755,1 млн. грн. (483,9 млн. грн. - дороги державного значення, 271,2 млн. грн. - дороги місцевого значення), у Луганській - 1 млрд. 398,2 млн. грн. (892,138 млн. грн. - дороги державного значення, 506,14 млн. грн. - дороги місцевого значення). За попередніми підрахунками, на відновлення 483 пошкоджених об'єктів залізничної інфраструктури (відновлення шляхів, ремонт контактної мережі, пристроїв електропостачання тощо) необхідно витратити близько 880 млн. грн. Нині «Укрзалізниця» за власні кошти виконала відновні роботи на суму близько 47,36 млн. грн. [28].

Окрім того, складною проблемою є екологічні наслідки бойових дій (табл. 2) [7].

Таблиця 2

### Характер екологічних наслідків воєнних дій

Дії збройних сил	Екологічні наслідки	
	прямі	непрямі
Пересування збройних сил у зв'язку з воєнними діями	Руйнування ґрунту і рослинного покриву, знищення трав, дрібного чагарнику тощо	Виникнення вогнищ дефляції, розширення оголених ділянок, водо- і соленакочичення, локальне забруднення ґрунтів і поверхневих вододжерел
Військово-інженерні (земляні) роботи по будівництву оборонних та інших об'єктів (окопи, блокпости, бліндажі тощо), розміщення військової техніки	Зміна рельєфу, утворення штучних виїмок і відвалів, переміщення ґрунтів, поверхневий та глибинний вплив на ґрунти й рослинність, знищення рослинного покриву	Вітрова і водна ерозія, зміна водно-повітряного режиму ґрунтів, порушення природного ґрунтового процесу
Тимчасова та стаціонарна дислокація збройних сил	Порушення ґрунту і рослинного покриву, вирубка дерев, забруднення ґрунтів, поверхневих і підземних вод пально-мастильними матеріалами, стоками, відходами	Поверхнева та приповерхнева зміна умов розвитку ґрунтів і рослинного покриву
Воєнні дії: а) по, знищенню противника, його військової техніки, оборонних об'єктів, складів тощо; б) по знищенню або руйнуванню господарських об'єктів, інфраструктури (у разі так званих «екологічних воєн»), природних об'єктів (в конфліктах низької інтенсивності може знищуватися ненавмисно)	Руйнування ґрунту і рослинного покриву, знищення фауни, втрата біорізноманіття, скорочення числа мікроорганізмів, деформація ґрунтів, видозміна рельєфу, знищення лісів, забруднення повітря, поверхневих і ґрунтових вод	Акумуляція важких металів, вилугування поживних речовин з ґрунтів та їх виснаження, збільшення каламутності води, засолення, заболочування, зростання зсувів, розвиток яружної мережі, глибокі зміни різних властивостей ґрунтів, імпульверизація ґрунтів солями, що виносяться вітром, опустелювання

Цілком зрозуміло, що подолання наслідків бойових дій на Донбасі потребує величезних коштів, яких Україна не має. Тому попереду нас чекають не найкращі часи,

але ми це можемо подолати і подолаємо. Відтворення мирного процесу, консолідація української нації навколо європейських цінностей, формування такого ідеалу нашого майбутнього, який би був близьким і зрозумілим для кожного громадянина України незалежно від національності і місця проживання, де Людина була б ціллю, а не засобом досягнення цілі – усе це виведе нас і нашу державу до миру і злагоди, до благополуччя і процвітання. Наслідки воєнних дій будуть успішно подолані, хоча це справа не одного року. Страшнішою є душевна травма, яку отримали тисячі наших громадян і яку залікувати буде значно складніше.

### Список використаної літератури

1. *Александр Б.* Как выигрываются войны / Б. Александр; Пер. с англ. В. Бельногого. – М.: ООО «Издательство АСТ»; ООО «Транзиткнига», 2004. – 604 с.
2. *Армия и общество: сб.ст. / сост. и общ. ред. Н. А. Чалдымова и А. И. Черкасенко* – М.: Прогресс, 1990. – 432 с.
3. *Военный экоцид [Электронный ресурс]*. – Режим доступа: [http://science.viniti.ru/index.php?option=com\\_content&task=view&Itemid=139&Section=&id=316&id\\_art=C005290](http://science.viniti.ru/index.php?option=com_content&task=view&Itemid=139&Section=&id=316&id_art=C005290)
4. *Гареев М.А.* Если завтра война?.. (Что изменится в характере борьбы в ближайшие 20–25 лет) / М.А. Гареев. – М.: ВлаДар, 1995. – 238 с.
5. *Гофман В.Р.* Экологические и социальные аспекты экономики природопользования [Электронный ресурс]: учеб. пособ. / В.Р. Гофман. - Челябинск: Изд. ЮУрГУ, 2001. - 631 с. – Режим доступа: <http://finance-credit.biz/ekonomika-prirodopolzovaniya/antropoekologicheskie-ekonomicheskie-aspektyi-43476.html>
6. *Дэйви М.* Эволюция войн / М. Дэйви; пер. с англ. Л.А. Калашниковой. – М.: ЗАО Центрполиграф, 2009. – 382 с.
7. *Зонн С.В.* Экологические последствия военных операций в Чечне / С.В. Зонн, И.С. Зонн // Энергия: экономика, техника, экология. – 2002. – №7. – С.34-38.
8. *Клаузевиц К.* О войне. В 2 т. / К. Клаузевиц. — М.: ООО «Издательство АСТ»; СПб.: Terra Fantastica, 2002. – 253 с.
9. *Кревельд М. ван.* Трансформация войн / М. ван Кревельд; Пер. с англ. – М.: Альпина Бизнес Букс, 2005. – 344 с.
10. *Кунцевич А. Д.* Химическая война США в Индокитае [Электронный ресурс] / А. Д. Кунцевич, Ю. К. Назаркин – Режим доступа: <http://www.himvoiska.narod.ru/vietnam.html>
11. *Мальшева Е.М.* Мировые войны и локальные военные конфликты в истории: последствия, уроки / Е.М. Мальшева // Вестник Адыгейского гос. ун-та. – 2005. – №1. – С.69-78.
12. *Напалм и диоксин во вьетнамской войне [Электронный ресурс]*. – Режим доступа: <http://www.vietnamnews.ru/chemical.html>
13. *ООН насчитала более 415 тыс. беженцев в Украине [Электронный ресурс]*. – Режим доступа: <http://podrobnosti.ua/society/2014/08/21/989849.html>
14. *ООН насчитала в России 1530 тысяч украинских переселенцев [Электронный ресурс]*. – Режим доступа: <http://new23sent.ga/poslednie-novosti-s-ukrainy-za-segodnya-15-sentyabrya-2014-xronika-sobytij-yugo-vostok-donbass-1-video-smotret-onlajn-novosti-novorossii-15-sentyabrya-2014/>



15. ООН: Число беженцев, выехавших из Украины, сокращается [Электронный ресурс]. – Режим доступа: [http://www.dialog.ua/news/19407\\_1411239525](http://www.dialog.ua/news/19407_1411239525)
16. Палилов Д.Е. Эколого-экономические последствия военных действий на примере Вьетнамской войны / Д. Е. Палилов, М. К. Кривцова, М. А. Подзорова // Международный научно-практический конгресс „Современные инструменты экономики. Модернизация. Новые альтернативы“ (г. Вена, Австрия 20 сентября 2013 г.) – Женева, Швейцария; Минск, Белоруссия; Одесса, Украина, Санкт-Петербург, Российская Федерация, 2013. – с.132-135.
17. Політологія: навчальний енциклопедичний словник-довідник / За наук. ред. д-ра політ. н. Н.М. Хоми [В.М. Денисенко, О.М. Сорба, Л.Я. Угрин та ін.]. – Львів: «Новий Світ-2000», 2014. – 779 с.
18. Попов И.М. Война будущего: взгляд из-за океана. Военные теории и концепции современных США / И.М. Попов. – М.: АСТ, 2004. – 444 с.
19. Рябова Е.В. Экологическое измерение войны / Е.В. Рябова // Гуманитарные науки и образование. – 2012. – №3. – С. 66–68.
20. Серебрянников В. В. Социология войны / В.В. Серебрянников. – М.: Ось-89, 1998. – 320 с.
21. СІПРІ 2013: Щорічник: Озброєння, роззброєння та міжнародна безпека: Пер. з англ. / Стокгольм. міжнар. ін-т дослідження миру; Укр. центр екон. і політ. досліджень ім. О.Разумкова; Редкол. укр. вид.: Л.Шангіна (головний редактор) та ін. – К.: Заповіт, 2014. – 520 с.
22. Слипченко В.И. Войны шестого поколения: Оружие и военное искусство будущего / В.И. Слипченко. – М.: Вече, 2002. – 384 с.
23. Сунь-Цзы. Трактаты о военном искусстве / Сунь-Цзы, У-цзы; Пер. с кит., предисл. и коммент. Н.И. Конрада. – М.: ООО «Издательство АСТ»; СПб.: Terra Fantastica, 2002. – 558 с.
24. Тоффлер Э. Война и антивоенная: Что такое война и как с ней бороться. Как выжить на рассвете XXI века / Элвин Тоффлер, Хейди Тоффлер. – М.: АСТ: Транзиткнига, 2005. – 412 с.
25. Требин М. Войны XXI века / Михаил Требин. – М.: АСТ; Минск: Харвест, 2005. – 608 с.
26. Хозин Г. Необъявленная война природе [Электронный ресурс] / Г. Хозин // Вокруг света. – 1977. – № 10 (2625). – Режим доступа: <http://www.vokrugsveta.ru/vs/article/5554/>
27. Хофмайстер Х. Воля к войне, или Бессилие политики. Философско-политический трактат: пер. с нем. и послесл. О.А. Коваль / Х. Хофмайстер. – СПб: ИЦ «Гуманитарная Академия», 2006. – 288 с.
28. Цена войны: экономические и социальные последствия конфликта на Донбассе [Электронный ресурс]. – Режим доступа: <http://mediarnbo.org/2014/09/17/tsena-voynyi-ekonomicheskie-i-sotsialnyie-posledstviya-konflikta-na-donbasse/?lang=ru>

## **ВОЙНЫ В ИСТОРИИ ЧЕЛОВЕЧЕСТВА И ИХ ПОСЛЕДСТВИЯ: УРОКИ ДЛЯ УКРАИНЫ**

**Михаил Требин**

*Национальный юридический университет имени Ярослава Мудрого,  
кафедра социологии и политологии  
ул. Пушкинская, 77, 61024, Харьков, Украина  
e-mail: tmp@e-mail.ua*

Рассматриваются последствия ведения военных действий, раскрыта сущность и значение всего спектра последствий военных действий. Характеризуются отрицательные явления - разрушение производственных, социально-бытовых объектов и инфраструктуры, применение химического оружия, уничтожение лесов, эрозия почв, вымирание животных и растений. Анализируется нанесенный ущерб Донбасса, для восстановления которых необходимы очень большие средства.

*Ключевые слова:* война, военные действия, последствия войны, экологические последствия.

## **WAR IN THE HISTORY OF MANKIND AND THEIR IMPLICATIONS: LESSONS FOR UKRAINE**

**Michael Trebin**

*Yaroslav the Wise National Law University  
Department of Sociology and Political Science  
Pushkinskaya str., 77, 61024, Kharkiv, Ukraine  
e-mail: tmp@e-mail.ua*

We consider the consequences of warfare, the essence and meaning of the entire spectrum of effects of military action. The characteristic of such negative phenomena as the destruction of industrial, social objects and infrastructure, the use of chemical weapons, deforestation, soil erosion, extinction of animals and plants. Shows nature of the damage Donbass, which are necessary to restore the very large sums of money.

*Keywords:* war, military action, war effects, environmental effects

УДК

**СУЧАСНІ ТЕНДЕНЦІЇ ПРОЦЕСУАЛЬНОЇ МОДЕЛІ І-ДЕМОКРАТІЇ****Антоніна Митко**

*Східноєвропейський національний університет імені Лесі Українки,  
кафедра міжнародної інформації,  
43024, Волинська обл., м. Луцьк, вул. Винниченка, 28, каб. 6.  
[ant80@meta.ua](mailto:ant80@meta.ua)*

Досліджено особливості процесуальної моделі інформаційної демократії. Проаналізовано прямі й непрямі форми і-демократії, пов'язані з мережею Інтернет, оскільки це – спосіб організації публічних дискусій чи голосування, що дає змогу нівелювати відстань виборців від уряду та висловлювати думку всім бажаючим. Визначено тенденції та перспективи електронного голосування й електронного парламенту.

*Ключові слова:* демократія, форми і-демократії, процесуальна модель, інформаційні технології, ІКТ, е-голосування, е-парламент.

Ключовим у сучасній теорії демократії постає питання, як за допомогою сучасних інформаційно-комунікаційних технологій залучити більшість громадян до вирішення політичних проблем. Світовий досвід **надає декілька моделей і механізмів упровадження та реалізації інформаційної демократії, котрі ґрунтуються, передусім на нормативно-правовій базі, що складається зі законодавства на міжнародному, національному й локальному рівнях.** Одну з моделей інформаційної демократії визначаємо як процесуальну, основу на позиції М.Рокара, її сутність полягає у використанні інформації та ІКТ під час політичних процесів, зокрема виборчих.

Серед українських фахівців, котрі досліджують становлення інфодемократії в ракурсі інформаційного суспільства, назваємо В. Бебика, О. Картунова, Є. Макаренко, О. Маруховського, Г. Почепцова, С. Шпаковську та В. Шпаковського й ін. Питання, присвячені аналізу сучасних процесів інформатизації суспільства, розглядаються у низці статей українських науковців, таких як О. Дубас, О. Ємельяненко, О. Зернецька, А. Колодюк, О. Маліс, В. Недбай, Н. Ротар, А. Сіленко, Д. Яковлев. Серед видань із проблематики функціонування інформаційної демократії в політичному полі виокремимо наукові праці дослідників В. Ковалевського та Н. Ржевської, котрі вирішували проблему категоріального апарату. Особливості інформаційної демократії через призму е-демократії розглядали О. Голобуцький та О. Шевчук, С. Чукут, О. Ємельяненко, Я. Турчин, Н. Ротар, крізь дослідження значення інформації та комунікації в демократичному суспільстві вивчали Р. Бедрик, С. Матвієнків, Є. Тихомирова. Однак цілісного дослідження моделей інформаційної демократії та функціонування її інститутів у політичній системі до сьогодні не здійснено, тому вважаємо цю проблематику актуальною а нинішніх політичних умовах.

**Наша мета** – визначити особливості й тенденції процесуальної моделі інформаційної демократії.

У процесі формування громадянського суспільства первинним є питання про становлення громадянина [20]. Відбувається це в процесі громадянської соціалізації, яка

становить найважливішу частину загальної соціалізації особистості. Громадянська соціалізація пов'язана з освоєнням громадянських цінностей і норм, усвідомленням цивільних прав, обов'язків, відповідальності та формуванням мотивів громадянської активності. У таких умовах почала розвинути концепція інформаційного громадянина [30], коли громадяни активно реалізують свої права та виконують обов'язки за допомогою використання інформаційних технологій. Інформаційний громадянин – громадянин, здатний оволодіти комп'ютерною технікою і, головне, вміє висувати питання перед джерелом інформації, сам виробляє корисну інформацію [2, с.5].

Завдяки тому, що інформація про діяльність державних структур, у тому числі в електронній формі, стає доступнішою, політичні процеси, прийняття державних рішень виявляються прозорішими [28]. Веб-сайти державних органів – це не данина моді, вони мають велике інформаційно-правове навантаження. Як справедливо зазначає І. Бачило, в умовах інформаційного суспільства особливого значення набуває питання прозорості діяльності органів виконавчої влади. Транспарентність і відкритість владних структур, держави загалом повинні вплинути на стан інформаційної та державної безпеки загалом, на реальність інституту відповідальності й органів державної влади, і державних службовців [3, с. 288].

Як і форми традиційної демократії, форми процесуальної моделі інформаційної демократії є *прямими та непрямими*. Розглянемо непрямі форми, пов'язані з мережею Інтернет, оскільки це – спосіб організації публічних дискусій чи голосування, що допомагає нівелювати відстань виборців від уряду та висловлювати думку всім бажаючим. Основна перевага процесуальної моделі і-демократії – підвищення рівня оперативності обміну інформацією, «прозорості» й доступності останньої для усіх акторів політичного процесу. Можливість генерувати інформаційні потоки в обхід державних структур та інші ефекти Інтернету зазвичай трактуються у вітчизняній політичній науці як найважливіші передумови лібералізму і демократії [15, с. 134-145]. Найпростішою непрямою формою процесуальної моделі є організація голосування через світову мережу в тому випадку, коли йдеться про вибори депутатів до парламенту. Але голосування під час референдумів і національних та місцевих виборів – це пряма форма. Голосування через світову мережу – спосіб, що потребує лише суто технічних рішень, наприклад, ідентифікація виборця, захищених протоколами даних і моніторингом перебігу голосування [22].

З прямою формою межує *напівпряма інформаційна демократія*. Це нова модель надання допомоги місцевим співтовариствам для кращого вирішення проблем. З позиції прибічників названої моделі, всі питання необхідно розв'язувати через прямий референдум по Інтернету. Автори цієї теорії зазначають, що напівпряму форму і-демократії не можна реалізовувати у будь-якій країні. Це мають бути невеликі й «однорідні» країни, з добре освіченим населенням і міцними демократичними традиціями. Скажімо, Скандинавські країни і Португалія, інші – не готові до цього. Крім того вводиться необхідно поступово, що дасть час для адаптації організацій і громадян [26].

Наступний вид процесуальної моделі – *демократія з відкритим*. Її прихильник Д. Рашкоф висунув питання, що станеться коли «відкритий код» демократичної системи буде відкритим для людей, яким вона покликана служити. Це глибока важлива тоді, коли уряди починають усвідомлювати межі централізованих політичних інститутів. Відкритими кодами визначається вирішення проблем, котрі виникають унаслідок взаємодії й участі великої кількості людей і відсутності централізованого планування.

Д. Рашкоф закликає всіх узяти участь у реорганізації політичних інститутів у такий спосіб, що допомагає використати нові рішення для соціальних проблем [29]. Отже, і-демократію в режимі он-лайн можна насправді реалізувати, оскільки електронні технології застосовуються з метою покращення інформаційного обміну, надання послуг та інтерактивної участі через установа нових партнерських стосунків між громадянами та владою. Задля цього широкій громадськості надається більше варіантів вибору з одночасним покладанням на неї більшої відповідальності. До такого виду зачисляємо краудсорсинг. Нині він активно розвивається у вигляді моделі для вирішення будь-якого виду проблем і завдань, котрі постають перед державою і перед суспільством узагалі. В межах парадигми краудсорсинга рішення завдання передається розподіленій і дуже численній групі людей, за рахунок чого вартість і час досягнення результату радикально знижуються. Краудсорсинг – це мобілізація ресурсів людей за допомогою інформаційних технологій з метою розв'язання завдань, що стосуються бізнесу, держави і суспільства. Існує багато способів його застосування, котрі розрізняються і за тематикою та видом одержуваного результату, і за категоріями залучених осіб. Голосування як вид краудсорсингу, найчастіше є складовою частиною інших типів, зокрема створення контенту.

Пошук рішення – тип краудсорсинга, що є одним із найінтелектуальніших і наповнених загалом, оскільки сюди відноситься величезна кількість платформ, котрі закривають будь-які питання, пов'язані з аналізом інформації та пошуком рішення. Це можуть бути і складні наукові завдання, на котрих спеціалізуються ресурси - «Kaggle», «CrowdFlower», «InnoCentive», «Academy of Ideas», і безліч інших та до утилітарних приватних завдань (пошук оптимального туру з покупкою авіаквитків, екскурсій, локального трансферу і под.). Вирішенням таких завдань займаються ресурс «Flightfox», а також платформи «DARJEELIN».

Повноправний представник цього типу – платформи, орієнтовані на збір ідей, їхнє структурування, обговорення та вибір найоптимальнішого рішення для компанії. У західній термінології ці процеси іменуються «відкритими інноваціями». Структура може збирати ідеї і всередині – у співробітників, і ззовні – у клієнтів та партнерів. Конкурентною перевагою платформи є в цьому випадку зручність роботи зі системою, можливість її інтеграції з програмним забезпеченням підприємства, використання внутрішніх механізмів, спрямованих на посилення мотиваційної складової для учасників.

В ідеалі створення інформаційної мережі, яка допомагає громадянам отримати повну інформацію про державні справи і брати участь у вирішенні державних питань, використовуючи досягнення інфодемократії незалежно від розмірів держави в умовах активного громадянського суспільства. Під такі технології інформаційної демократії підпадає застосування *електронного голосування* [14, с. 266 – 270]. Воно охоплює різні форми волевиявлення, починаючи з вивчення громадської думки, референдумів і завершуючи політичними виборами, що проводяться через Інтернет.

Голосування використовують для прийняття рішення про кращий варіант контенту. По суті голосування – це стандартний етап усякого краудсорсингового процесу, в межах якого відбувається відбір і порівняння отриманих результатів. При цьому може застосовуватися і вагова схема, і звичайні «лайки». Ком'юніті, що будуються на основі голосування в тому чи іншому вигляді, називають спільнотами, котрі самоорганізуються. Однак голосування цілком здатне існувати і у відриві від створення контенту. Наприклад, для фільтрації новин, зображень, відеокліпів, музики –

всього того, з чим ми взаємодіємо щодня. На думку вже Дж.Хау, має місце таке розбиття аудиторії: 1 % створює щось насправді варте; 10 % голосують і оцінюють доданий іншими людьми; 89 % споживають. Розрахунок іде якраз на використання ресурсів цих 10 % [24].

Уперше електронне голосування відбулося в Естонії 2005 р. Для цього використовували особисту електронну ідентифікаційну картку. Волевиявлення за допомогою мобільних телефонів – наступний крок у згаданій технології. Власне, немає значення, куди вставляти картку – в комп'ютер чи телефон. Підготовка програмного забезпечення та законодавчих поправок почалася 2001 р., коли, за статистикою, Інтернетом користувалися 32 % жителів від 15 до 74 років [5]. До муніципальних виборів 2005 р. країна першою в світі узаконила Інтернет як засіб голосування. Так, у 2005 р. електронним голосуванням скористалися близько 3% громадян (9 тис. виборців), а на парламентських виборах 2011 р. – 20–25% естонців (понад 140 тис., чверть загального числа). Наприклад, Президент Естонії Т. Ільвес проголосував через Інтернет під час візиту до Македонії. Електронним методом на муніципальних виборах голосували також спікер парламенту Р. Ергма та прем'єр-міністр А. Ансіп [18]. Щодо довіри, то тією самою картою, якою людина голосує, вона може керувати своїми заощадженнями. Нині 98% купівель в Естонії здійснюється електронно. Це засвідчує, що громадяни довіряють такому засобу [21].

За даними дослідження «Task Force», здійсненого в 2002 р. європейськими експертами у складі робочої групи «ЕІТО» [4], що охоплювало головно країни Європейського Союзу, у процесі правильного підходу Інтернет можна використати як ефективний інструмент для керування громадські інтереси з найпопулярніших і важливих для громадян питань у русло політичних процесів. Найпоширенішим прикладом є он-лайнове голосування. Саме йому С. Кліфт присвятив дослідження. Автор наводить приклад е-демократіїМіннесоти, де в 1994 р. створена група добровольців з ціллю сприяти участі в демократії через використання інформаційних мереж. Він отримав широку підтримку інфраструктури від регіональної мережі Міннесоти (MRNet) і міст-побратимів. У 1994 р. проект запропонував велику кількість кандидатів на пост губернатора і сенат США на перші вибори у режимі он-лайн. MRNet провела перші он-лайн-дебати по електронною поштою і серед кандидатів на цьому рівні; почав діяти електронний форум MN-політика для широкого обговорення проблем. Сьогодні форум MN-політика діє – це громадське надбання або центр цивільної участі. Загалом близько 400 прямих абонентів зберігається впродовж трьох років, форум становить частину реальної е-політики в Міннесоті [30].

Розглянемо переваги і перспективи голосування он-лайн [25] для політичної системи:

1. *Прозоріша та відкрита схема виборів.* Важлива проблема – збереження таємниці голосування через Інтернет. Окрім того, центри голосування повинні передбачати заходи, спрямовані на попередження різноманітних маніпуляцій з електронними бюлетенями і відвертання хакерських атак.

2. *Полегшена участь у голосуванні,* зокрема для громадян із обмеженими фізичними можливостями. Форма електронного бюлетеня для багатокритеріального голосування становить стандартне вікно (частину екрана комп'ютерного монітора або мобільного телефону). Справжність електронного бюлетеню гарантується, наприклад, за допомогою цифрового підпису чи навіть відбитків пальців.

3. *Швидкий підрахунок підсумків.* Головною метою впровадження сучасних інформаційних технологій у виборчий процес нині вважається прискорення підрахунку голосів і зменшення помилок під час цього процесу [16]. Насправді такі технології дають змогу використовувати механізми прямої демократії на якісно новому рівні зі значно більшою ефективністю.

4. *Здешевлення організації виборів.* Підготовка та проведення виборів і референдумів потребує чималих бюджетних коштів. Натомість за е-голосування виборець безкоштовно отримує послугу – на відповідному сайті одержує електронний бюлетень і голосує; тим самим мінімізуються витрати на процес організації виборів.

Науковці розглядають варіант застосування інформаційних технологій у вигляді так званих «електронних урн». Обґрунтовують такий варіант використання можливостей мережі у малонаселених пунктах, котрі територіально віддалені й не мають телефонного зв'язку. Приклад – досвід Бразилії 2002 р., де проведенні перші в світі електронні загальнонаціональні вибори глави держави. Електронна система голосування впроваджувалася там поступово: 1996 р. вона успішно апробована на муніципальних виборах у 57 містах; до жовтня 2000 р. її почали застосовувати на виборах муніципалітетів по всій території країни, а 6 жовтня 2002 р. вона була використана на перших у світі електронних загальнонаціональних виборах глави держави. За їх перебігом спостерігали представники США, Японії, Мексики, Венесуели й міжнародної організації «Transparency International», котрі підтвердили, що процедура голосування унеможливила всілякі підтасування і зловживання [7].

Водночас критики подібних проектів справедливо зазначають: існуючі системи Інтернет-голосування ще недосконалі, занадто вразливі з огляду потенційних комп'ютерних збоїв і атак хакерів, а використання «електронних урн» у жодному випадку не відкидає можливості різних підтасувань і перекручувань результатів голосування унаслідок втручання «зацікавлених осіб» у процес розроблення і самого обладнання, і його програмного забезпечення, що підпадають у низці держав під дію законів про захист інтелектуальної власності [1, с.55].

Прикладом вирішення проблем безпеки е-голосування є уряд Швейцарії, який планує запустити систему електронного голосування за допомогою мережі Інтернет. Перехід до формату «E-Voting» відбувається повільно, передусім через проблеми, пов'язані з гарантуванням інформаційної безпеки. Однак ця система дуже потрібна – насамперед так званої п'ятої Швейцарії [23]. Після десяти років проб і помилок федеральна влада більше не сумнівається: майбутнє швейцарської інформаційної демократії – в Інтернеті, а одним з основних інструментів реалізації громадянами їхніх політичних прав, поряд з виборчим бюлетенем стала ще і й комп'ютерна «миша». Більшість громадян Конфедерації майбутнє швейцарської демократії уявляє саме електронним.

Введення системи «Vote électronique» є природним і логічним результатом усіх громадських і технічних процесів у сфері телекомунікації та впровадження технологій віддаленого розв'язання користувальницьких завдань, котрі відбувалися в країні за останні роки. Про це повідомляє швейцарський уряд (Федеральна рада) у третій Доповіді, присвяченій проблемі «електронного голосування («E-Voting») і опублікованій у червні 2013 р.

Зібравши й проаналізувавши досвід таких голосувань, накопичений 13-ма кантонами в межах регіональних пілотних проектів, уряд вважає: поступово настає час

вивести таку систему на глобальний рівень. «Безпека важливіша, ніж швидкість» – саме під таким девізом відбуваються зараз роботи зі створення глобальної системи електронного голосування в Швейцарії. Це означає, що реалізація проекту «E-Voting» і надалі відбуватиметься поступово, в тісній кооперації з кантонами (суб'єктами федерації) за цілковитої поваги основ і принципів швейцарського федералізму.

Фінальна фаза впровадження системи електронного голосування повинна розпочатися насамперед серед громадян Конфедерації, котрі виїжджають на постійне місце проживання за кордон. Надзавдання полягає в тому, щоб уже до чергових парламентських виборів 2015 р. дати більшості швейцарських співвітчизників за кордоном електронний доступ до виборчих дільниць незалежно від того, в якій частині земної кулі вони проживають.

Окрім того, уряд Швейцарії прийняв рішення відмовитися від положення, за яким електронне голосування може бути доступне лише співвітчизникам, котрі мешкають в одній із країн, що підписали так звані Вассенаарські угоди, які регулюють порядок надійного шифрування інформації під час передачі її каналами електронного зв'язку. Тим самим Федеральний рада пішла назустріч вимогам, викладеним недавно в спеціальній петиції «Організації швейцарців, котрі проживають за кордоном» («Auslandschweizer-Organisation» - «ASO»).

Інша форма процесуальної моделі інформаційної демократії – *референдумні голосування*, які передбачають волевиявлення зі загальних питань, а відповіді на них можуть бути односкладові: «так», «ні», «утримуюсь» або подібні до них. Брати участь у такому голосуванні мають право всі учасники без необхідності їхньої ідентифікації, достатньо, щоб у них був e-mail, пароль і, ймовірно, цифровий підпис, який видаватиме сам сайт. Питання на референдум пропонують учасники електронного парламенту. Після голосування на e-mail користувача надходить лист, що потребує відповіді. Коли користувач проходить за посиланням у відправленому йому листі, його голос зараховується, в іншому випадку – ні [19]. Коли ж йдеться про реалізацію референдуму (репрезентативного голосування виборців) на сайті, то подібна ідея існує вже дуже давно й успішно в Сполучених Штатах Америки. Унаслідок того, що там зовсім інша культура демократії, ніж у нас, результати голосування цілком відчутно впливають на поведінку сенаторів і конгресменів під час прийняття законів.

Ще один вид – *електронний парламент*, у рамках якого для голосування членам е-парламенту пропонуватимуться і законопроекти, котрі вносяться на голосування парламентом, і власні законопроекти користувачів, які формують за результатами дискусії. Оскільки законопроекти проходять голосування в е-парламенті раніше за часом, то стає відомо про справжню волю народу, тобто реалізовується пряма демократія. Відповідно, коли трапиться розбіжність між волею народу та голосуванням у законодавчому органі влади, тоді нинішній її склад не репрезентує народ країни у цьому питанні [13, с.301 – 303].

Інакше кажучи, у процесі голосування щодо різних законопроектів у кінцевому підсумку матимемо рейтинг членів парламенту. За зниження, можна висувати питання про його репрезентативність і необхідність переобрання. Участь у роботі парламенту має право кожен користувач, який ідентифікував свою особистість, тобто вказав під час реєстрації додаткові відомості про себе. Такий користувач отримує персональний електронний сертифікат, що повинен зберігатися на його комп'ютері [19].

Унікальність проекту ось у чому: користувачі вносять свої ідеї для законопроектів і голосують за них в он-лайн-режимі; результати е-вибору автоматично



розсилають у комітети парламенту[13]. На сайтах також введено сервіс звернення до певних фракцій або депутатів із проханням голосувати, так чи інакше, за конкретний законопроект. Це, на нашу думку, згрупує «електронних» виборців.

У 2011 р. в Інтернеті опубліковане дослідження Л. Волкова та Ф. Крашенінікова «Хмарна демократія». Автори пропонували всюди запровадити систему електронного голосування: починаючи від голосування жителів під'їзду з побутових питань і завершуючи виборами президента. Це вони й називають «хмарною демократією» [17]. Науковці вважають, що генеза форм представницької демократії багато в чому зумовлена постійною необхідністю долати одні й ті самі технологічні обмеження реального світу. Вони мають просторову протяжність, а подолання відстаней потребує значних тимчасових витрат – зібрати усіх правомочних учасників народного зібрання в одному місці виявляється проблематичним [6].

Одночасно акцентується: у цій пропозиції можуть виникнути проблеми з аутентифікацією – конкретний користувач повинен відповідати певній реальній людині. Один із варіантів, запропонований для розв'язання питань, – ввести на державному рівні персональні картки[17], що використовують для голосування, тобто для формування електронного підпису. Прикладом слугує розробник е-виборів Естонії Т.Мартенс, який створив ID-карту – електронне посвідчення особи.

Показовий також досвід діяльності комісії з електронного голосування при Раді Європи, що сформувала Міждисциплінарну тимчасову спеціальну групу фахівців із правових, операційних і технічних стандартів електронного голосування [7]. Завдання групи – розробити погоджений набір стандартів електронного голосування, який відповідає різним умовам країн-членів Ради Європи і на які може орієнтуватися промисловість інформаційної комунікації. Правові стандарти побудовані відповідно до основних принципів демократичних виборів – загальності, рівності, волі й таємного голосування. За розроблення правових рекомендацій безпека відіграє важливу роль. Безпека буде специфікована під поняттям прозорості, вірогідності та звітності, надійності й конфіденційності.

Отже, упровадження е-голосування, вочевидь, у жодній з країн світу не є ідеальним, але сама собою ідея містить значні позитиви, що дає змогу розглядати питання про її подальшу перспективу. На нашу думку, рівень розвитку електронного голосування в державі засвідчує ступінь розвитку інформаційної демократії, упровадження ефективних новітніх технологій, пов'язаних із матеріально менш затратними варіантами залучення якомога більшої кількості громадян до державних справ. Однак опоненти системи електронного голосування справедливо зазначають, що існує низка проблем, котрі можуть заздалегідь скомпрометувати використанні ІКТ під час волевиявлення громадян. До таких належать недосконалість системи, велика ймовірність комп'ютерних збоїв, атаки хакерів. «Електронні урни» не відкидають можливості фальсифікацій результатів голосування унаслідок втручання як у процесі підготовки обладнання, так і під час застосування програмного забезпечення.

#### Список використаної літератури

1. Баранов Н. Трансформации современной демократии : учеб. пособ. / Н. Баранов. — СПб.: Балт. гос. техн. ун-т. 2006. – 215 с.
2. Бачило И. Правовая платформа построения электронного государства / И. Бачило // Информ. право. – 2008. – № 4. – С. 5.

3. Богдановская И. Информационное общество и государство. «Электронное государство»/ И. Ю. Богдановская // *Общественные науки и современность*. – 2004. --№ 6. – С.105 – 111.
4. Бондаренко С. Социальные технологии «электронной демократии» (попытка верификация конструкта) [Электронный ресурс] / С. Бондаренко // Центр экстремальной журналистики. – Режим доступа: [http://www.library.cjes.ru/online/?a=con&b\\_id=552](http://www.library.cjes.ru/online/?a=con&b_id=552).
5. Власть-невидимка [Электронный ресурс] // *Огонёк* – 2011, №17 (5176). – 2 мая. – Режим доступа: <http://www.kommersant.ru/doc/1628767>.
6. Волков Л. Облачная демократия [Электронный ресурс] / Л. Волков, Ф. Крашенинников.–Екатеринбург:[б.и.], 2011. – Режим доступа : <http://www.cdem.ru/?Page=0>
7. Готун А. Використання нових інформаційних технологій у виборчому процесі: світовий досвід і практика застосування в Україні [Електронний ресурс] / А. М. Готун. – Режим доступу : <http://vuzlib.com/content/view/1269/89/>.
12. Електронне голосування як елемент електронної демократії, або Чого прагне міська влада? [Електронний ресурс]// Ресурсний центр «Гурт». – Режим доступу: <http://gurt.org.ua/articles/9207/>
13. Кальниш Ю. Багатокритеріальне електронне голосування / Ю. Кальниш, Д. Сльчанінов // *Стратегія регіонального розвитку: формування та механізми реалізації: матеріали підсумкової науково-практичної конференції з міжнародною участю: у 2 т., (м. Одеса, 30 жовт. 2009 р).* – О. : ОРІДУ НАДУ, 2009. – Т. 2. – С. 301–303.
14. Митко А. До питання про е-голосування / А.М. Митко // *Політологічні та соціологічні студії: зб. наук. праць / наук. ред. А. М. Круглашов*. – Чернівці: Букрек, 2012., Т. XI: *Теорія та історія політичної науки: світовий та національний досвід* – С. 266 – 273.
15. Морозов И. Информационная безопасность политической системы / И. Л. Морозов // *Полис*. – 2002. – № 5. – С. 134 – 145.
16. Облачная демократия в России: технические аспекты [Электронный ресурс]. – Режим доступа: [http://habrahabr.ru/blogs/e\\_gov/122944/](http://habrahabr.ru/blogs/e_gov/122944/).
17. Пилип Л. Муніципальні вибори в Естонії: електронне голосування набуває популярності[Електронний ресурс]/ Л. Пилип// *Радіо «Свобода»*. – 2009. – 16 жов. – Режим доступу : <http://www.radiosvoboda.org/content/article/1853640.html>.
18. Постановський І. Ідея е-парламенту [Електронний ресурс] / І. Постановський // *Демократична електронна мережа*. – Режим доступу :<http://www.e-democrasy.in.ua/blogy/idea-e-parlament.html>
19. Программа Группы компаний «Инфопоселение» [Электронный ресурс]. – Режим доступа: <http://forum.hnet.ru/lofiversion/index.php/t25937.html>.
20. Прохоров Е. Журналистика и демократия. Очерк 4. Журналистика и формирование «адекватного гражданина» / Е. П. Прохоров. – М. : РИП-холдинг, 2007.
21. Трегуб Г. Електронна демократія [Електронний ресурс] / Г. Трегуб // *Укр. тиждень*. – 2011. - № 28 (193). – 20 лип. - Режим доступу: <http://mobile.tyzhden.ua/Society/25977>.
22. Трухманов В. Світовий досвід електронної демократії [Електронний ресурс] / В. Трухманов // *Center for Information and Social Programs*. – Режим доступу:

<http://www.cisp.org.ua/cisp/news.nsf/c350cde975b6be73c225755d00495127/062aee0a4db29bc5c22575df0032f31b?OpenDocument>

23. Фенацци С. Прямая демократия Швейцарии в цифровую эпоху [Электронный ресурс] / С. Фенацци // swissinfo.ch. -2013. – 15 сент. – Режим доступа: <http://www.swissinfo.ch/rus/detail/content.html?cid=36670692>.
24. Что такое краудсорсинг? [Электронный ресурс]. – Режим доступа: [http://www.google.com.ua/url?q=http://crowdsourcing.ru/article/what\\_is\\_the\\_crowdsourcing&sa=U&ei=iN9fU8f6IiG4ATu04CwAQ&ved=0CDEQFjAC&usq=AFQjCNH63IYn9suHo\\_sj5E\\_JpAjebmVCGw](http://www.google.com.ua/url?q=http://crowdsourcing.ru/article/what_is_the_crowdsourcing&sa=U&ei=iN9fU8f6IiG4ATu04CwAQ&ved=0CDEQFjAC&usq=AFQjCNH63IYn9suHo_sj5E_JpAjebmVCGw).
25. Электронное голосование [Электронный ресурс]. – Режим доступа: [http://ru-egov.ru/best\\_practices/48](http://ru-egov.ru/best_practices/48).
26. A semi-direct model for a more participative democracy [Електронний ресурс]. – Режим доступа: <http://equalitybylot.wordpress.com/2011/04/02/a-semi-direct-model-for-a-more-participative-democracy/>.
27. Clift S. DemocracyisOnline 2.0 [Електронний ресурс] / S. Cliff. – Режим доступа: <http://www.publicus.net/articles/democracyisonline.html>.
28. Loader D. Digital Democracy. Discourse and Decision-Making in the Information Age / D. Loader. – New York, 2001.
29. RushkoffD. Open Democracy [Електроннийресурс]/ D. Rushkoff. – Режимдоступу:<http://www.demos.co.uk/publications/opensourcedemocracy2>.
30. Steven L. Clift E-Government and Democracy. Representation and Citizen Engagement in the information age / L. Steven. – Released February. - 2004.

## MODERN TRENDS OF PROCESS MODEL I-DEMOCRACY

**Antonina Mytko**

*Lesia Ukrainka Eastern European University*

*Department of international information*

*43024, Volyn region, Lutsk, st. Vynnychenka 28/6.*

[ant80@meta.ua](mailto:ant80@meta.ua)

This article explores the features of an information process model of democracy. Analysis of direct and indirect forms of democracy and connected to the Internet as a way of organizing public discussion or voting, which allows voters to level the distance from the government and provide the opportunity to express their opinions everyone. Identified tendencies and prospects of e-voting and e-Parliament.

*Keywords:* democracy, forms and Democracy, process model, information technology, ICT, e-voting, e-Parliament.

**СОВРЕМЕННЫЕ ТЕНДЕНЦИИ  
ПРОЦЕССУАЛЬНОЙ МОДЕЛИ И-ДЕМОКРАТИИ**

**Антонина Митко**

*Восточноевропейский национальный университет имени Леси Украинки,  
кафедра международной информации,  
43024, Волынская обл., г. Луцк, ул. Винниченко, 28, каб.6.*

[ant80@meta.ua](mailto:ant80@meta.ua)

Исследуются особенности процессуальной модели информационной демократии. Анализируются прямые и не прямые формы и-демократии, связанных с сетью Интернет, поскольку это – способ организации публичных дискуссий или голосования, который позволяет нивелировать расстояние избирателей от правительства и предоставить возможность высказывать свое мнение всем желающим. Определяются тенденции и перспективы электронного голосования и электронного парламента.

*Ключевые слова:* демократия, формы и-демократии, процессуальная модель, информационные технологии, ИКТ, -выборы, э-парламент.

УДК.323.212

**АНТИАМЕРИКАНИЗМ ТА ДЕВЕЛОПМЕНТАЛІЗМ ЯК ЧИННИКИ ІНТЕГРАЦІЙНИХ ПРОЦЕСІВ В ЛАТИНСЬКІЙ АМЕРИЦІ****Тетяна Бессараб**

*Львівський національний університет імені Івана Франка,  
філософський факультет, кафедра теорії та історії політичної науки,  
вул. Університетська 1, 79000, Львів, Україна  
e-mail: [btv.120390@mail.ru](mailto:btv.120390@mail.ru)*

Проаналізовано сучасні тенденції політичної діяльності інтеграційних об'єднань країн Латинської Америки. Виявлено, що головні напрями їхньої діяльності –антиамериканізм та девелопменталізм, які актуальні в діяльності МЕРКОСУР, УНАСУР та ЕКЛАК і стають потужною основою для зміцнення усього континенту.

*Ключові слова:* Латинська Америка, девелопменталізм, антиамериканізм, ібероамерика.

Латиноамериканські країни, де відбувається процес трансформації й утвердження демократичних форм правління суттєво різняться від інших, які розвиваються тим самим шляхом. Відмінності латиноамериканського вектора розвитку полягає в особливостях діяльності їхніх основних інтеграційних угруповань та загальних ідеях, котрих дотримуються держави всього континенту Латинської Америки.

Тривалий час Латинська Америка перебувала на периферії світових процесів. Її називали “заднім двором” США, і Вашингтон втручався у внутрішні справи сусідніх країн, що за доктриною Монро належали до сфери його інтересів. Так, формально це були суверенні держави, але остаточно звільнитися від зовнішнього впливу їм не вдавалося. І лише в останні роки мрія С. Болівара, Ф. Міранди, Х. Марті й інших латиноамериканських борців за незалежність почала втілюватися в життя.

Різноманітні латиноамериканські профспілки, безземельні селяни Бразилії, шахтарі Чилі та Аргентини, індіанці Болівії й Еквадору об'єднали зусилля в боротьбі за свої інтереси. Колишній робітник металург і профспілковий активіст Л.Лула став президентом Бразилії, ще один профспілковий лідер і етнічний індіанець Е. Моралес очолив Болівію. З 2001 р. у Латинській Америці почали проводитися всесвітні соціальні форуми, континент поступово перетворився на центр антиглобалістського руху.

Провал економічних програм структурного регулювання, ініційованих Всесвітнім банком у 90-х роках, остаточно розвіяв міф про неоліберальне диво, що призвело до так званого лівого повороту в Південній Америці. Нездатність правих режимів впоратися зі системною кризою дала змогу прийти до влади таким лівим популістам, як У. Чавес, М. Селайя, Р. Корреа і Е. Моралес. Безперечно, їхні дії не вписувалися в логіку класичного соціалізму, що асоціюється з ученням К.Маркса і радянським ладом. Невипадково публіцист Х. Дітріх назвав курс венесуельського каудильйо У. Чавеса “соціалізм ХХІ ст.”. Нові лідери не тільки відкидають капіталістичні підвалини і борються з неоімперіалізмом, а й переглядають ставлення до догматів політики, відроджують місцеві звичаї та культуру, виступають за екологічну свідомість і багатополярний світоустрій[1]. Велике значення для них має культурна

ідентичність. І в цьому сенсі дуже показово, що латиноамериканські політологи все частіше використовують вислів *Nuestra America* (Наша Америка) [11] замість звичної Латинської Америки. Цей термін, до речі, вперше в обіг ввів прем'єр-міністр Наполеона III П.Шевальє, який намагався довести, що метою французької інтервенції є захист інтересів католиків-латинян. Сьогодні використовують термін “Ібероамерика”, який акцентує на історичному зв'язку країн континенту з Іспанією та Португалією.

Колись у Латинській Америці була популярна теорія екорегіоналізму. Болівія, наприклад, різко критикувала проект західних країн стосовно введення податку на викиди шкідливого виробництва, заявивши, що самі вони свого часу нещадно експлуатували природні ресурси, а тепер, перейшовши до новітніх високотехнологічних типів виробництва, хочуть перекласти тягар відповідальності на держави “третього світу”. Відмова від капіталізму (болівійська концепція *Sumak kawsay*, біоплюралізм)[8], опора на традиційні цінності, визнання різноманіття (багатонаціональні держави й автономії), контрегемоністська риторика, курс на самовизначення і деколонізацію – відмінні ознаки латиноамериканського інтеграційного проекту. Його ідеологи намагаються враховувати досвід європейських народів. До речі, для ібероамериканців значні переваги – це спільні мова (хоча в Бразилії й розмовляють португальською, вона – близька до іспанської) та релігія, історія національно-визвольної боротьби проти європейських метрополій. Латиноамериканська інтеграція має кілька рівнів і пов'язана з різними ініціативами: УНАСУР, МЕРКОСУР і ALBA.

Ще одним показовим явищем став спільний блок Ф. Кастро й У. Чавеса. Боліваріанський альянс для народів Нашої Америки (ісп. *Alianza Bolivariana para los Pueblos de Nuestra America – ALBA*) є радше ідеологічним блоком і був створений у 2004 р. з ініціативи Ф. Кастро і У. Чавеса. Можна здогадатися, що охоплює держави соціалістичної орієнтації, хоча його мета – кооперація та інтенсифікація торговельних зв'язків.

У квітні 2009 р. на саміті країн-учасниць Боліваріанського альянсу прийнято рішення про введення умовної валюти для взаєморозрахунків під назвою “сукре”. Як віртуальний засіб платежу вона існує з 1 січня 2010 р. У тому ж році здійснена перша транзакція. Планувалося зробити сукре реальною валютою не лише для членів альянсу, а й для інших держав регіону, перетворити її на альтернативу американському доларові. Натомість улітку 2012 р. усунено від влади президента Парагваю Л. Фернандо – ставленика лівих сил. “Винести йому імпічмент було нескладно, – зазначає аргентинський геополітик К. Перейра-Меле, – адже це рішення підтримали у Вашингтоні. Крім того, у Парагваї надзвичайно сильні праві традиції (понад сорок років у країні правив диктатор А. Стреснер, який не приховував симпатій до німецьких нацистів). Тепер парагвайська олігархія, найімовірніше, вилучить цю країну, яка вважається серцем Південної Америки, з інтеграційних процесів на континенті. Окрім того, Парагвай може стати головною опорою США в регіоні, особливо враховуючи факт, що тут розташована велика американська база. Вхід Болівії до блоку ALBA означає геостратегічне оточення в дусі операції “Кільце Анаконди”[2]. Адже в сусідньому Перу Сполучені Штати також мають військові бази, а в Чилі існує потужна мережа олігархів, пов'язаних із Вашингтоном.

Однак, незважаючи на перешкоди, створювані США, держави, котрі входять до блоку ALBA, досягли певних успіхів. Серед спільних великих проектів – загальний банк, який займається питаннями фінансів, загальна освіта, розвиток транспортної інфраструктури, установа культурного фонду ALBA й Університету туризму. Країни

ALBA розподілили функції за галузевими напрямками, а великі національні проекти пов'язали з механізмами інтеграції та створенням умов, що гарантували би неможливість контролю транснаціональними корпораціями. Наприклад, Куба курує кампанії загальної освіти, енергетичну безпеку, латиноамериканську школу медицини, у тому числі комунітарну й превентивну медицину, будівництво поселень, телекомунікації[5].

Лідерами блоку ALBA вважають Кубу і Венесуелу, натомість у проекті MERCOSUR ключову роль відіграють Аргентина і Бразилія. Саме ці держави в 1985 р. підписали програму економічної інтеграції та співробітництва, яка заклала основи регіонального об'єднання, наголошуючи на торгівлі. До нього також входять Венесуела, Уругвай і Парагвай. Потенціал об'єднання підтверджує й те, що на його території розміщено 2/3 світових запасів прісної води, і тут здійснюється 20% світового видобутку нафти.

З 2004 р. MERCOSUR і Андске співтовариство (спочатку до нього належали Болівія, Колумбія, Перу, Чилі (вийшло в 1976 р.) і Еквадор; Венесуела перебувала в організації з 1973 до 2011 рр.) вели перемовини про створення нового об'єднання УНАСУР (Союзу південноамериканських націй). Організація заснована 9 грудня 2004 р. на саміті 12 латиноамериканських держав у перуанському м. Куско. Ідеї, закладені в Андській групі, – вироблення єдиної економічної політики, координація проектів та гармонізація законодавства – поширилися на всю Південну Америку.

У травні 2012 р. на Третій енергетичній раді УНАСУР у Каракасі підписано угоду, яка гарантує захист регіональних ресурсів і передбачає інтеграцію в галузі енергетики. Прийнято план будівництва 30 інфраструктурних об'єктів, що передбачають спорудження на території Південної Америки трьох транспортних коридорів, котрі з'єднують Тихий і Атлантичний океани[4].

Союз південноамериканських націй намагається здійснювати єдину зовнішню політику: держави УНАСУР спільно відстоюють інтереси одного з членів організації. Так було, наприклад, у випадку з Аргентиною, яка веде суперечку з Великою Британією про суверенітет над Мальвінськими Островами. Чилі, Венесуела, Болівія й інші країни об'єднання в 2012 р. внесли до Комітету ООН з деколонізації питання про “повернення островів Буенос-Айресу”, а Еквадор заручився підтримкою УНАСУР у справі Дж. Ассанжа.

Лідери УНАСУР прагнуть створити і механізми колективної оборони. На позачерговому саміті організації, що відбувся у Бразилії в грудні 2008 р., засновано Південноамериканську раду з оборони – дорадчий і координаційний орган, завданням якого є аналіз і усунення можливих загроз у регіоні. У Латинській Америці простежуються територіальні проблеми. Причому тут зосереджені величезні ресурси: місцеві тропічні ліси, скажімо, вирізняються найбільшим у світі біорізноманіттям. Окрім того, до 2025 р. регіон вироблятиме 40% усього продовольства на Землі, а враховуючи похмури прогнози з приводу доступу до їжі й води, загальна оборонна політика стає для латиноамериканських країн життєво важливим питанням [5].

Ще один інтеграційний проект – ЕКЛАК (Спільнота країн Латинської Америки та Карибського басейну). Ця регіональна політична й економічна організація створена 17 квітня 2007 р. під час першої зустрічі з енергетичної інтеграції глав Аргентини, Болівії, Бразилії, Венесуели, Гайани, Колумбії, Парагваю, Перу, Суринаму, Уругваю, Чилі й Еквадору на венесуельському острові Маргарита. ЕКЛАК, безумовно, є противагою вашингтонського проекту Організації Американських держав. Крім того, до головних

цілей ЕКЛАК є протидія регіональній політиці США. І не випадково колишній венесуельський президент У.Чавес був для лідерів спільноти символічною постаттю.

Зазначимо, що в ЕКЛАК навмисно уникають ідеологізації, намагаючись виробити консолідовану позицію з більшості питань. До співтовариства входять аргентинські синдикалісти, бразильські прихильники широкої федералізації й ідеологи соціалізму ХХІ ст. До ЕКЛАК приєдналася навіть Мексика, яка завжди стояла осторонь інтеграційних процесів у Латинській Америці, будучи членом NAFTA (Північноамериканська угода про вільну торгівлю). Це засвідчує зонтичний характер організації, що, проте вважається потужним інтеграційним інструментом у регіоні.

Один з найвагоміших результатів діяльності ЕКЛАК – поява набору концепцій, об'єднаних під назвою “структуралізм”, який незабаром набув значення місцевої ідеології розвитку, названої “девелопменталізм”. Ця течія поєднувала структуралізм, теорії розвитку, кейнсіанство, соціал-демократичне мислення і, що особливо важливо у ставленні держави та нації, націоналізм. Девелопменталізм – не лише економічна теорія, вона стала “національною стратегією розвитку”, за допомогою якої “залежні” держави мали просувати індустріалізацію. Націоналістичний компонент таких стратегій перетворився на ідеологію формування націй-держав. На розвиток девелопменталізму вплинуло всесвітнє поширення ідей кейнсіанства. Обидва напрями виступали за активну участь держави в економіці. Кейнсіанство та девелопменталізм надавали великого значення методам планування, науці управління державою загалом, що спричинило посилення впливу технократів на політичний процес у багатьох латиноамериканських країнах.

У 1950-1960-ті рр. поширилася думка: країни Латинської Америки повинні бути реконструйовані (а в окремих випадках сформовані), аби мати змогу діяти в нових умовах. Звідси з'являлась необхідність збору й гомогенізації економічних і соціальних показників. Унаслідок розроблення ЕКЛАК-показників та її роботі з навчання технократів різних країн національні держави почали порівнювати себе з іншими державами, що пов'язано із їхнім прагненням до інтеграції. Спрямування на індустріалізацію, планування або раціоналізацію привели до чільної ролі держави. Перша хвиля реформування держав і будівництва нації, ґрунтована на ідеалах девелопменталізму, зазнала невдачі.

З кінця 70-тих років ХХст., зокрема з моменту “боргової кризи” початку 80-тих років, розпочався “неоліберальна перерва”. Неоліберальні державні реформи сформували порядок, який охоплював приватизацію та постійні заклики до зведення ролі держави до мінімуму. В цей період виникла одна з найвпливовіших теорій з назвою “нове державне управління”. Її сутність – обґрунтування необхідності скорочення та зменшення ролі уряду, але при цьому – посилення його фаховості. На практиці неоліберальний підхід часто ставав вузьким поглядом на реформу державного управління, який передбачав “зменшення” і “повернення держави на колишній рівень”[3, с. 99-104].

Упродовж 70-80-тих років спроби порвати з “девелопменталістською державою” призвели до встановлення авторитарних режимів, котрі здійснювали масові репресії, та перетворили більшість населення на опозицію. Підсумком був низький економічний рівень країн після “боргової кризи” 80-тих років. Розвиток неоліберального курсу демократичними урядами також показав слабкі результати.

До кінця 90-тих років чимало країн зіткнулись зі зростаючою нерівністю доходів, бідністю та соціальною фрустрацією. Хоча неоліберали могли уявити розумні стратегії адаптації до міжнародних ринків, вони зазнали невдачі стосовно



наднаціональної інтеграції. Сьогодні виникає необхідність у державах, здатних справлятися зі зростаючими запитами населення, що потребує “притулку” від наслідків кризи та негативного впливу реформ. Ця ситуація в епоху глобалізації зумовила новий тип “подвійного тиску” на державу, коли, з одного боку, постає проблема захисту своїх громадян, а з іншого – як зробити державу сильнішою та створити сприятливі умови для вітчизняних компаній, котрі конкурують на світових ринках. Відтоді, коли соціально-економічна криза виявилася характерною ознакою системи загалом, проблема “подвійного тиску” постає і перед багатими, і перед бідними країнами.

Унаслідок аргентинської кризи 2001 р. з’явилася посилена увага до проблеми пошуку нових стратегій розвитку. Один із прикладів – поява неоструктуралістського та неодевелопменталістського підходів. Відповідно до першого напрямку, державі як надбудові, що “виражає інтереси виробників”, відведена стратегічна роль. Неоструктуралісти стверджували: основна функція держави – розробляти стратегію розвитку “Шляхом діалогу і домовленостей”. Основне питання, яке стосується реформування держави, – наскільки державний апарат може досягти “ефективного розвитку” без створення “національної ідеології розвитку”. Неодевелопменталізм відрізняється від структуралізму тим, що перший акцентує на необхідності “національної ідеології” – основи “базового національного договору” (*acordo nacional*).

Аналізуючи досвід європейської інтеграції, де регіоналізація може працювати лише за існування певного рівня наднаціональності, доходимо висновку: в Латинській Америці, де така наднаціональність буде довгостроковою, необхідно створити “національну (наднаціональну) ідеологію” або ідею “нації націй”.

Можемо константувати: створення в 1948р. ЕКЛАК заклало основи не лише усвідомлення власного латиноамериканського варіанта розвитку, а й передбачало синтез теоретичного багажу ЕКЛАК з віковим процесом на шляху до міжнародного визнання поняття “Латиноамерика”. Однак, попри те, що латиноамериканізм мав стати загальнорегіональним поняттям, він ніколи по-справжньому не проникав в національні політичні курси, звернені радше на внутрішню політику. Латиноамериканський дух був міцний у протистоянні США, але ніколи не досягав достатньої могутності для подолання локалізації на користь наднаціональних “еволюційних державних структур” [3, с. 99-104].

Розглядаючи проблему сьогодні й мислячи категоріями таких субрегіональних процесів, як НАФТА або МЕРКОСУР, переконаємося: дискусія стосовно того, наскільки Латинська Америка є слухним визначенням, залишається відкритою. Нещодавній конфлікт через проблеми навколишнього середовища між Аргентиною і Уругваєм може розглядатися як нагадування про необхідність наднаціональних організацій, котрі дають інституціональні гарантії меншим учасникам. Однак у довгостроковій перспективі такі гарантії – це не лише проблема взаємодносин великих і малих держав, а й передумова для досягнення подальшої економічної та політичної інтеграції. У процесі глобалізації, політика розвитку обмежена традиційними національними рамками, приречена.

Існує думка, що для покращення ефективності державного регулювання необхідно створювати наднаціональні державні утворення. Коли ж такі утворення матимуть легітимність і довіру, то національну ідеологію потрібно розширювати до нового рівня – глобального або регіонального. Однак, не варто сліпо наслідувати європейську модель інтеграції. Хоча Європейський Союз може бути цікавою “дорожньою картою” для латиноамериканської інтеграції, але необхідно враховувати, що пропри подібність “дорога” і “карта” можуть значно відрізнятись. Так, коли з’явився ЄС,

європейські країни вже пройшли індустріалізацію і вагомо вплинуло на міжнародну торгівлю. Це дало змогу дозволяло їм захищати вразливі галузі економіки, соціальні групи і допомагало підтримувати політичну стабільність. Країни ж Латинської Америки наразі лише повинні пройти цей шлях разом і з використанням демократичних інститутів.

Варто погодитись: зліт Латинської Америки – це вже не абстрактне поняття. Країни континенту лідирують у багатьох галузях світового господарства. Бразильська фірма Vale займає посідає місце серед експортерів залізної руди, чилійська Codelco – найбільша компанія в світі, яка спеціалізується на видобутку мідної руди, а мексиканська Cemex вийшла на третє місце серед виробників цементу. В нафтогазовій галузі майбутнє також за Латинської Америкою. Бразильська Petrobras і венесуельська PDSVA впевнено набирають обертів, чому сприяють величезні поклади вуглеводнів у цих країнах. Болівія має газові резерви і запаси рідкісних металів – танталіт, аметрін, олово, цинк, вольфрам. Згідно з журналу “Fortune” за 2012 р., 126 із 500 найбільших світових компаній у Латинській Америці ( 2005 р. тут їх налічувалось усього 47).

Дуже успішна й соціальна політика латиноамериканських країн. Дослідники зазначають, що кількість бідних людей у регіоні зменшилася на 20%. Тільки в одній Бразилії понад 50 млн. людей почали зараховувати себе до середньої верстви. На думку експертів, у Латинській Америці простежуються ефективніші механізми боротьби з кризою, аніж в Сполучених Штатах і ЄС. Наприклад, місцеві транснаціональні компанії, всупереч логіці неолібералізму, почали брати на себе певну відповідальність за прийняття стратегічних рішень, працювати на благо суспільства, а не вузької групи директорів, інвесторів і керуючих. Латиноамериканські банки запустили програми допомоги бідним або відкрили служби, котрі стали доступними незаможним верствам населення – Bolsa Familia, Fome Zero в Бразилії й Oportunidades у Мексиці. Бразильський Banco Itau-Unibanco запустив низку освітніх проєктів, у тому числі програму Raízes e Asas , мета якої заохочення обдарованих студентів (кожному з них банк зобов’язується виділити 12 тис. дол.). У Мексиці компанія Enova створила “мережу навчання та освіти”, побудувавши понад 40 невеликих навчальних центрів для малозабезпечених громад[3, с.99–104].

Доцільно проаналізувати й місце та роль Бразилії серед інших країн континенту, адже остання почала відігравати важливу і чи не найголовнішу роль на континенті. Ф. Кардозо, розпочавши економічні й соціальні реформи в Бразилії та Д. Русеф зуміли вивести країну на лідерські позиції. Експерти Ради з міжнародних відносин, яка вважається одним з найвпливовіших аналітичних центрів у США, в липні 2011 р. передбачили: Бразилія вже через п’ять років досягне п’ятого місця економіки в світі й отримає постійне членство в Раді Безпеки ООН. Так, Бразилія експортує понад 50 тис. барелів на день біопалива етанол і є в цій ділянці основним конкурентом США. Активно розвиваються китайсько-бразильські відносини. Щоправда, близько 80% бразильського експорту до Китаю становлять базові товари та сировина (соя, масло, залізна руда), а понад 90% імпорту з Китаю припадає на промислові товари. Китай також залишається головним інвестором у Бразилію (гірничодобувний і нафтовий сектор, транспорт, енергетика).

У 2014 р. Бразилії відбувся чемпіонат світу з футболу, а 2016 р. плануються Олімпійські ігри. Це також засвідчує вкладення значних інвестицій в інфраструктуру, безпеку й охорону здоров’я. Бразильські чиновники працюють над проєктом “Educacao para Todos” (“Освіта для всіх”), мета якого – збільшити бюджетні видатки на освіту

близько 7% ВВП до 2015 р. (сьогодні цей показник становить 5,2%). Бразилія бере участь у блоці БРІКС і IBSA (Індія –Бразилія – Південна Африка) і використовує “м’яку силу” у зв’язках із країнами португаломовного світу. Відчувається бразильське присутність і в Африці: в Мозамбіку, Сенегалі, Малі й Гані ця латиноамериканська держава координує програми продовольчої безпеки. На “чорному” континенті реалізуються проекти “Південь – Південь” і “тропікалізм”, котрі акцентують на загальній ідентичності. На міжнародній арені активно діє й Аргентина, що входить до блоку VISTA (В’єтнам, Індонезія, Південна Африка, Туреччина, Аргентина). Як і БРІКС, цей акронім запропонували західні аналітики, котрі об’єднали держави нового покоління, здатні забезпечити політичну стабільність, високі темпи зростання та сприятливі умови для розширення торгівлі. Щоправда, зараз Аргентина переживає не найкращі часи. Кредитна політика спричинила зниження зарплат і зростання податків, негативно позначившись на соціальній ситуації в країні[5].

Латиноамериканці відкриті й сприйнятливі до інших культур. Між латиноамериканцями існує почуття солідарності, бажання надати допомогу ближньому. І коли в основу європейської цивілізації покладено еллінський девіз “Швидше. Вище. Сильніше”, культ успіху і підприємництва, то Латинська Америка дотримується протилежного світогляду. Індіанська болівійська традиція “не обдурюй і не кради” або слоган сапатистів-революціонерів з Мексики “будь з тим, хто нижчий, слабший, повільніший”, нам набагато ближчий і зрозуміліший, аніж західні оди конкуренції та егоїзму. Зрештою, і католицька “теологія визволення”, яка критикує буржуазний спосіб життя і засуджена Ватиканом, у контексті православної культури буде симпатичнішою від підозрілого проекту екуменізму. І, безсумнівно, латиноамериканський досвід інтеграції, що дав змогу виробити механізми протидії зовнішнім силам, дуже корисний для українських політиків, котрі серйозно задумуються над тим, як реалізувати на практиці ідею ЄС [5].

Наступний напрям співпраці Латинської Америки спричинений нещодавнім входженням до МЕРКОСУР Венесуели. Так, Венесуела має значні запаси вуглеводневих ресурсів і, в принципі, може конкурувати за статус регіонального лідера з потужною Бразилією. Крім того, її політична риторика проникнута послідовним антиамериканізмом, що й породжує нові, антиамериканські, напрями співпраці між латиноамериканським континентом і рештою світу. Позиція Венесуели насамперед визначається ситуацією в Латинській Америці, де конкурують дві протилежні тенденції. З одного боку, Сполучені Штати Америки, котрі намагаються усілякими способами зберегти лідерство в світовій політиці. Так, з цією метою вони прагнуть закріпити, розвинути і доповнити систему режимів світового регулювання, у створенні якої вони зіграли визначальну роль з часу закінчення Другої світової війни. Уже зазначалося, що Вашингтон намагається зберегти колишній вплив на світові політичні процеси, в тому числі й у Латинській Америці. З іншого – структурна реконфігурація у світовій економіці стимулює тенденції до децентралізації в міжнародних відносинах. На цьому тлі виразно простежується прагнення країн цього регіону домогтися більшого політичного впливу в міжнародних справах, послабивши політичний тиск США. Тому активний розвиток латиноамериканської регіональної інтеграції та “лівий дрейф” країн регіону – найяскравіший приклад “провалу” політики США щодо встановлення нового світового порядку. Отже, намагаючись зміцнити свій вплив у віддалених частинах світу, США втрачають його вплив у тому регіоні, який раніше розглядався у вигляді сфер їхнього безперечного домінування(Латинська Америка)[1,с.96].

Зміну глобальної ролі регіону засвідчують і макроекономічні тенденції: Латинська Америка стає одним із центрів промислово-господарського підйому. За останні 8 років темпи збільшення місцевих економік перевищують аналогічні показники розвинутих країн, поступаючись лише Китаю й Індії. Стабілізується також соціальне середовище: середній рівень безробіття дорівнює 6,4%, простежується стабільне повернення багатьох громадян на континент, котрі залишили свої країни у пошуках кращого життя в 90-тих роках. Зростає кількість підприємств малого та середнього бізнесу, що сприяє розширенню середньої верстви, яка за даними Всесвітнього банку, становить у структурі населення 30%. Усі кількісні та якісні показники підтверджують, що країни континенту змогли перейти до нової парадигми економічного розвитку[10].

Як ми вже зазначали, нарощуючи економічний вплив, країни Латинської Америки та Карибського басейну прагнуть і до зміни своєї ролі на світовій арені, прикладаючи зусилля для прискорення інтеграції і між собою, і в глобальному економічному й політичному просторі. З огляду на такі прагнення, позиції правлячих еліт більшості держав Латинської Америки принципово збігаються. Це цілком закономірно, що в минулому периферійні країни, які прагнуть подолати власне маргінальне становище, пробують, з метою активізації участі в міжнародних справах, заручитися підтримкою держав, котрі мають політичний і економічний вплив та розділяють з латиноамериканськими країнами бачення нового економічного й політичного глобального порядку як мінімум у тому, де світ не повинен бути американоцентричним. У зв'язку із цим уряди держав Латинської Америки активно налагоджують торговельні відносини не лише з країнами Європи, а й Азії та Африки. У такому сенсі істотно зміцнює позиції в регіоні Китай. Наприклад, для низки держав (Бразилії, Чилі, Перу) Пекін поступово перетворюється на основного торговельного партнера, витісняючи США з традиційних лідерських позицій. У свою чергу частка Латинської Америки в товарообігу Китаю становить близько третини[10].

Сполучені Штати усвідомлюють ризики несприятливих для них тенденцій регіонального розвитку і намагаються переламати ситуацію, в тому числі за допомогою створення нових інтеграційних об'єднань, не тільки НАФТА, а передусім Тихоокеанського альянсу (учасники – Мексика, Чилі, Колумбія, Перу), що постає оновленою версією колишніх планів створення панамериканської зони вільної торгівлі.

На тлі зазначених тенденцій розгортається і внутрішньо регіональна конкуренція за першість Венесуела, ВВП якої становить 402 млрд. дол., не володіє достатніми ресурсами для повноцінного лідерства в Південній Америці. Водночас нинішнє керівництво країни відкрито претендує на цей статус і провадить відповідну зовнішню політику[1, с.97]. Так, за керівництва У. Чавеса Венесуела почала дотримуватися яскраво вираженої антикапіталістичної й антиімперіалістичної риторики, пропагуючи соціалістичні цінності та “революційну” естетику. В основу “чавізму” – офіційної ідеології Венесуели – були покладені віра в моральну й історичну перевагу соціалізму, неминучість його конфлікту з капіталізмом, поглиблення класової боротьби на глобальному рівні та прагнення до солідарності з промарксистськи налаштованими суспільно-політичними рухами в усьому світі. Звідси – висока роль антиамериканської риторики країни. Відверто протиставляючи себе США, їхньому “глобальному ліберальному проекту” Венесуела прагне збільшити власну вагомість на міжнародній арені. Тим часом за оцінюваннями ідеологічного підґрунтя політики Венесуели необхідно виявляти стриманість і обережність. Описане світобачення реально

протирічить з насущним практичним інтересам коротко- та середньострокового характеру, котрі зумовлені глибокою інтеграцією Венесуели в глобальну економіку.

Із урахуванням антиамериканської риторики венесуельського керівництва, економічний базис зовнішньополітичних амбіцій країни має винятково капіталістичне ринкове походження й обумовлений її роллю на світовому енергетичному ринку як енергетичної держави. Засадами економічного зростання країни та її активної поведінки на міжнародній арені слугують великі природні ресурси. За даними ОПЕК, у 2011 р. Венесуела забезпечувала 4,1% світового видобутку нафти, 3,8% світового експорту нафти і нафтопродуктів. Вартісний обсяг експорту нафти дорівнював 86,1 млрд. дол. За останні роки Венесуела істотно зміцнила позиції серед найбільших експортерів вуглеводневих ресурсів – у 2007–2011 рр. різко зросли оцінки обсягу розвіданих запасів нафти (з 99 до 298 млрд. бар.), відтак частка країни у світових запасах збільшилася з 8,2% до 20,1%, а в Латинській Америці аналогічний показник досяг 87,3% [12]. Унаслідок цього, з 2010 р. вона посіла перше місце в світі за обсягом запасів. На Венесуелу також припадає 2,8% світових запасів природного газу, хоча його промисловий видобуток поки не ведеться.

Діалектика венесуельської політики контрастно простежується в її відносинах зі США. Викриваючи американську гегемонію, Венесуела зберігає тісні економічні зв'язки з Вашингтоном. Це виявляється насамперед у поставках венесуельської нафти до США. Тому створюється враження, що два виміри взаємодії країн – ідеологічна і торговельно-економічна – не перетинаються.

Навіть у періоди загострення двосторонніх відносин Венесуела жодного разу не відмовлялася від виконання укладених контрактів. Високі ціни на нафту впродовж майже всіх 2000-х років допомогли керівництву країни істотно поліпшити економічне становище і перейти, користуючись сприятливою економічною кон'юнктурою, до активізації зовнішньої політики на шляхах діяльнішої участі в перегляді статус-кво і формуванні поліцентричної світової системи.

Як невід'ємний елемент справедливішої системи світлорегулювання Венесуелою постулюється радикальна перебудова міжнародних інститутів. Однак венесуельський антиамериканізм має лише інформаційно-пропагандистський характер і здебільшого обмежується пропозиціями реформування ООН, у тому числі скасуванням права вето постійних членів Ради Безпеки, постійною критикою зовнішньополітичної активності США, зокрема, їхніх операцій в Афганістані, Іраку і Лівії, та позиції США стосовно сирійського питання, закликами до відмови від використання долара як світової резервної валюти [1, с.98].

Щоправда б у фінансовій сфері уряд У. Чавеса глибше реалізовував свою політику. Практичними кроками з обмеження ролі долара в міжнародних фінансах стало використання, як вже зазначалось, особливої валютної одиниці (сукре), що об'єднало близькі для Венесуели країни, а китайський кредит у розмірі 20 млрд. дол. було наполовину деноміновано в юанях.

На тлі подібних планів рельєфно простежується обмеженість повістки дня, масштабу і структури міжнародних взаємодій Венесуели. До її основних партнерів належать переважно країни, котрі також відкрито і різко виражають невдоволення гегемонією США: Іран, Білорусія, Лівія (до 2011 р.), Сирія. Взаємодія з ними має політично обумовлений характер і не обіцяє особливих вигод, за винятком, мабуть, однієї – всі ці країни у США зараховують до неблагонадійних.

Одночасно в Каракасі не можуть не усвідомлювати три фундаментальних чинники, котрі визначають діапазон його зовнішньополітичної активності: Венесуела не відповідає “глобалізації по-американськи” (іншої ж поки немає); країна економічно істотно залежить від стабільних відносин зі США; сам Вашингтон володіє переважаючими військовими, політичними, економічними та культурними ресурсами. У цьому сенсі, як видається, відверта провокаційна поведінка є лише спробою звузити для американців простір для маневру в двосторонніх відносинах, не дозволяючи їм активно втручатися у внутрішню політику і сприяти відстороненню діючих еліт від влади. Ми вже згадували, що на регіональному рівні Венесуела прагне позиціонувати себе в ролі одного з лідерів Латинської Америки. Формально визнаючи провідну ідейно-політичну роль Куби, Венесуела стала основним спонсором “лівих” режимів і всерйоз розраховувала “замкнути” на собі кубинську ідеологічну спадщину [1, с.99]. Однак “лівий поворот” у Латинській Америці, в процесі якого до влади в більшості країн регіону прийшли уряди соціальної орієнтації, не приніс Венесуелі істотних політичних надбань. У багатьох країнах він мав помірні, соціал-демократичні форми (класичний приклад – Бразилія). Унаслідок чого на ідейному полі Латинської Америки намітилася конкуренція двох груп соціально-орієнтованих сил, що створює для Венесуели труднощі зовнішньополітичного позиціонування. В таких умовах Каракас дотримується двоїстого підходу до розвитку регіональної підсистеми. З одного боку, він зберігає орієнтацію на формування та розширення блоку лівих режимів під своїм патронатом. З іншого – прагне не дозволити суперництва з помірними лівими урядами, який може перерости в розкол, а це – вдала нагода для США відновити колишній вплив у регіоні.

Для досягнення першої мети був створений блок АЛБА, куди, крім Венесуели, увійшли Куба, Болівія, Еквадор, Нікарагуа, Домініка, Антигуа та Барбуда, Сент-Вінсент і Гренадіни. Зближення з помірними режимами виразилось у залученні до МЕРКОСУР, УНАСУР і СЕЛАК. Усі ці об’єднання сприймаються у Венесуелі частинами єдиної композиції латиноамериканської регіональної підсистеми. АЛБА покликана стати об’єднанням, де економічний та ідейний вплив Венесуели забезпечують їй провідне політичне становище. У рамках МЕРКОСУР вона відстоює ідею економічної інтеграції на взаємовигідній, рівноправній основі. УНАСУР розглядається Каракасом насамперед інструментом координації південноамериканських держав із військово-політичних питань. СЕЛАК мислиться найширшим політичним форумом, що може замінити Організацію американських держав, де переважний вплив зберігають Сполучені Штати. У кінцевому підсумку, узгоджена політика на всіх рівнях і у всіх форматах регіонального співробітництва, на думку Каракаса, сприятиме розширенню можливостей політичного маневру, зміцненню незалежності країни і в міжнародних справах, і у визначенні пріоритетів внутрішньополітичного розвитку [1, с.99].

Активізація відносин із Китаєм стала першим надбанням зовнішньої політики У. Чавеса. Китай розглядався венесуельським керівництвом одним із ключових напрямів диверсифікації зовнішньоекономічної діяльності країни, який втілює прагнення Венесуели максимально знизити залежність від Сполучених Штатів – “головного ідеологічного ворога”. На офіційному рівні Китай також усіяко акцентує на економічній співпраці між країнами, що визначається спільними проектами в енергетиці, фінансовій сфері, сільському господарстві, будівництві, інфраструктурних проектах і високих технологіях. Китай уже є найбільшим кредитором Венесуели. Остання належить до країн, котрі згадуються в офіційній енергетичній стратегії КНР [7]. Каракас і Пекін 16 травня 2013р. підписали угоду, згідно з якою Венесуелі вже виділено додатковий кредит

у розмірі 4 млрд. дол. Він покликаний профінансувати збільшення видобутку нафти компанією Sinovensa, що стала спільним підприємством PDVSA і CNPC[16]. У 2001 р. країни оголосили про початок стратегічного співробітництва. Відтоді постійне зростання обсягів товарообігу між країнами супроводжується і нарощуванням інституційної бази двосторонніх відносин. З цим процесом пов'язувалися перспективи доповнення економічного співробітництва зближенням політичних підходів до реформування міжнародного порядку[14]. Причому залишається, навіть посилюється відчуття – Китай експлуатує ціннісно-ідеологічну риторичку Венесуели, використовуючи її для непрямого тиску на США. На тлі радикалізму Каракаса, пекінські пропозиції поступового реформування системи міжнародного регулювання сприймаються помітнішими та розсудливішими. Венесуела своїми діями сама часто створює враження, нібито “грає на боці Китаю”.

Зближення з питань світового регулювання на практиці має чітко позначені межі, а повноцінного “переливання” партнерства з економічної в політичну сферу в душі неофункціональної логіки насправді не відбувається. Важливо пам'ятати: на міжнародній арені Китай провадить ініціативну політику стосовно забезпечення своєї країни природними ресурсами, не пов'язану з поширенням певної ідеологічної або ціннісно-обумовленої програми[15]. Саме з таких позицій варто трактувати його відносини з Венесуелою. На офіційному рівні Пекін намагається дистанціюватися і від внутрішньополітичної тематики[6], і від явної ідеологічної дружби з Каракасом. Китайські експерти пов'язують подібну позицію Пекіна з небажанням конфліктувати зі США з венесуельського питання. Тому Венесуела навмисно розглядається однією з держав Латинської Америки, з якими Китай вибудовує прагматичні відносини. При цьому жодна з країн регіону, на думку китайських експертів, не має особливого становища у зовнішній політиці КНР[9]. На практиці тема двосторонніх відносин і на офіційному, і на експертному рівні обговорюється дуже рідко, переважно у зв'язку з проектами в нафтовій галузі Венесуели.

Позиція політичного дистанціювання Китаю зрозуміла й американським аналітикам, котрі часто називають відносини між Китаєм і Венесуелою “кон'юнктурними” [13]. Політичні системи та концепції розвитку двох країн, не кажучи вже про філософські засади їхньої поведінки на світовій арені, сутнісно різні. Не мають однозначно позитивного характеру і китайсько-венесуельські економічні відносини. В експоненціальному розвитку торгівлі спостерігається зворотний бік: не лише Венесуела, а й інші латиноамериканські країни відчувають зростаючу конкуренцію китайських промислових товарів і робочої сили. Зростає страх перетворення на сировинний придаток Китаю який, як вважає багато хто в регіоні, має намір з часом претендувати на роль нового світового гегемона. Венесуельське керівництво аж ніяк не прагне до заміни однієї домінуючої наддержави на іншу. В Латинській Америці Китай викликає інтерес як одна з найдавніших культур, що володіє значним потенціалом у багатьох сферах. Але з тих самих причин поширене негативно-насторожене ставлення до Пекіна. На побутовому рівні його просто бояться. Яскравою ілюстрацією деструктивного впливу китайського гіганта на соціально-економічну стабільність стало розорення безлічі ремісників у Перу й інших країн. Нашадки давніх ацтеків і майя змушені шукати нові способи заробітку після того як дешеві китайські сувеніри почали витісняти їхні товари з ринку[1, с.105-106].

Загалом: явно виражена орієнтація Китаю на задоволення власних сировинних запитів за рахунок співпраці з Венесуелою впливає як на стратегічне сприйняття Пекіна венесуельським керівництвом, так і безпосередньо – на утримання співробітництва. Тож

увесь Латиноамериканський континент принципово змінив свою, дещо ідеологізовану, антиамериканську, внутрішню і зовнішню політику. Як висновок, підсумуємо, що серед інтеграційних об'єднань латиноамериканського континенту переважають кілька основних напрямів розвитку: антиамериканський рух, який являється у політичній та економічній протидії Латинської Америки, у вигляді МЕРКОСУР, УНАСУР та ЕЛАК; запровадження політики девелопменталізму, що має гармонійно поєднати ліберальні принципи інтеграції та ліві настрої всіх країн Латинської Америки; зростаюча роль Бразилії й Венесуели – могутніх політичних акторів на міжнародній арені, ключових членів та ідейних натхненників латиноамериканських об'єднань, котрі маючи великі запаси природних ресурсів, сміливо змінюють напрями співпраці (наприклад, з Китаєм) і таким способом трансформують політичне забарвлення всього континенту.

#### Список використаної літератури:

1. Байков А., Истомина И, Колодный А. О кризисах, странных дружбах России и новой роли малых и средних государств . МГИМО -Университет, Москва, Россия С.96
2. Коровин В. Схватка с “Анакондой”. Електронний ресурс. Режим доступу: <http://www.politico.m.ru/5811.html>
3. Пунтиглиано А.Р. "Латиноамерика" : размышления о глобализации, государстве, национальности и развитии: (реферат) / А. Зиновьев // *Политическая наука. - 2008. - № 4. - С. 99-104*
4. Пятаков А. UNASUR: прагматичная мечта о единой Южной Америке. Електронний ресурс. Режим доступу: [http://russiancouncil.ru/inner/?id\\_4=4227#top](http://russiancouncil.ru/inner/?id_4=4227#top)
5. Савин Л. Век Латинской америке. Електронний ресурс. Режим доступу: <http://www.odnako.org/magazine/material/vek-latinskoj-ameriki>
6. Anne T. China-Venezuela commercial cooperation benefits two peoples // Chinese Governmental's Official Web Portal. 2012. 25 Nov. Електронний ресурс. Режим доступу: [http://www.gov.cn/misc/2012-09/25/content\\_2233096.htm](http://www.gov.cn/misc/2012-09/25/content_2233096.htm)
7. China's Energy Policy 2012 // Chinese Governmental's Official Web Portal. 2012. 24 October. Електронний ресурс. Режим доступу: [http://english.gov.cn/official/2012-10/24/content\\_2250497\\_10.htm](http://english.gov.cn/official/2012-10/24/content_2250497_10.htm)
8. Dávalos Pablo. Sumak Kawsay y Estado Plurinacional. Електронний ресурс. Режим доступу: <http://www.puce.edu.ec/documentos/CuestionessobreelSumakKawsay.pdf>
9. Kunsheng Zhang. On Strengthening China's Relations with Latin American and Caribbean Countries under New Situation // China Institute of International Studies. 2013. 30 October . Електронний ресурс. Режим доступу: [http://www.ciis.org.cn/english/2012-10/30/content\\_5446364.htm](http://www.ciis.org.cn/english/2012-10/30/content_5446364.htm).
10. Latin America: Middle Class hits Historic High // The World Bank. 2012. 13 Nov. Електронний ресурс. Режим доступу: <http://www.worldbank.org/en/news/feature/2012/11/13/crecimiento-clase-mediaamerica-latina>
11. Martí José. Nuestra América. Електронний ресурс. Режим доступу: [http://www.ciudadseva.com/textos/otros/nuestra\\_america.htm](http://www.ciudadseva.com/textos/otros/nuestra_america.htm)
12. ОПЕС Annual Statistical Bulletin 2012. Vienna: ОПЕС, 2012. Електронний ресурс. Режим доступу: [http://www.opec.org/opec\\_web/static\\_files\\_project/media/downloads/publications/ASB2012.pdf](http://www.opec.org/opec_web/static_files_project/media/downloads/publications/ASB2012.pdf).



13. Ratliff W. Pragmatism Over Ideology: China's Relations with Venezuela. // The Jamestown Foundation, 2013. 24 May. Електронний ресурс. Режим доступу: [http://www.jamestown.org/programs/chinabrief/single/?tx\\_ttnews\[tt\\_news\]=3936&tx\\_ttnews\[backPid\]=196&no\\_cache=1](http://www.jamestown.org/programs/chinabrief/single/?tx_ttnews[tt_news]=3936&tx_ttnews[backPid]=196&no_cache=1).
14. Romero C., Corrales J. U.S. – Venezuela Relations // U.S. – Latin America Relations since 9/11. NY.:Routledge, 2009
15. Sorj B., Fausto S. America Latina: Transformaciones Geopoliticas y Democracia // Centro Edelstein de Pesquisas Sociais: Instituto Fernando Henrique Cardoso, 2010.
16. Venezuela, China agree on financing for Venezuelan oilfield // See news. Energy. 2013. 16 May. Електронний ресурс. Режим доступу: <http://energy.seenews.com/news/venezuela-china-agree-on-financingfor-venezuelan-oilfield-353619>.

### **ANTI-AMERICANISM AND DEVELOPMENTALISM - AS FACTORS OF INTEGRATION IN LATIN AMERICA**

**Tetyana Bessarab**

*Ivan Franko National University of Lviv  
Institute of philosophy, department of theory and history of political science  
Universytetska st., 1, 79000, Lviv, Ukraine  
e-mail: [btv.120390@mail.ru](mailto:btv.120390@mail.ru)*

This article makes the analysis of modern trends of political activity integration associations in Latin America. It is revealed that the main directions of their activities are anti-Americanism and developmentalism. Determined that these phenomena are relevant to the activities of the MERCOSUR, UNASUR and ECLAC, and become a powerful basis for the establishment and strengthening of the entire continent.

*Keywords:* Latin America, developmentalism, anti-americanism, iberoamerica.

### **АНТИАМЕРИКАНИЗМ И ДЕВЕЛОПМЕНТАЛИЗМ КАК ФАКТОРЫ ИНТЕГРАЦИОННЫХ ПРОЦЕССОВ В ЛАТИНСКОЙ АМЕРИКЕ**

**Татьяна Бессараб**

*Львовский национальный университет им. Ивана Франко,  
философский факультет, кафедра теории и истории  
политической науки, ул. Университетская, 1, 79000, Львов, Украина  
e-mail: [btv.120390@mail.ru](mailto:btv.120390@mail.ru)*

Проанализированы современные тенденции политической деятельности интеграционных объединений стран Латинской Америки. Выявлено, что основными направлениями их деятельности являются антиамериканизм и девелопментализм. Определено, что эти явления являются актуальными в деятельности МЕРКОСУР, УНАСУР и ЭКЛАК, и становятся мощной основой для становления и укрепления всего континента.

*Ключевые слова:* Латинская Америка, девелопментализм, антиамериканизм, ибероамерика.

УДК 321.022

## СИСТЕМА “СТРИМУВАНЬ І ПРОТИВАГ” У ВЗАЄМВІДНОСИНАХ МІЖ ВИКОНАВЧОЮ ТА ЗАКОНОДАВЧОЮ ГІЛКАМИ ВЛАДИ ЯК МЕХАНІЗМ КОНСОЛІДАЦІЇ ПОЛІТИЧНОГО РЕЖИМУ

Людмила Приймак

*Львівський національний університет імені Івана Франка  
Філософський факультет, кафедра теорії та історії політичної науки  
вул. Університетська, 1, 79000, м. Львів, Україна  
e-mail: [ms.priymak@gmail.com](mailto:ms.priymak@gmail.com)*

Розкрито місце та роль механізму “стримувань і противаг” у політичній системі. Виявлено особливості функціонування гілок влади у державах з різними формами правління. Визначено проблеми й перспективи вдосконалення взаємодії виконавчої та законодавчої гілок влади в Україні.

**Ключові слова:** механізм “стримувань і противаг”, форма правління, правове регулювання, виконавча влада, законодавча влада, взаємодія між гілками влади.

Утвердження правової держави, що здатна забезпечити ефективне та демократичне урядування і гарантувати громадянські права й свободи, багато в чому залежить від організації політичної влади, її диференціації (поділу) на окремі гілки (галузі), які стримують і врівноважують одна одну, а також взаємодіють на основі правил, передбачених Конституцією та законами, заради досягнення загальносуспільних цілей. Між гілками влади часто відбувається боротьба з приводу їхніх повноважень та правового становища в системі органів державної влади, виникають розбіжності в поглядах стосовно застосування теорії розподілу влади до конкретних суспільно-політичних умов.

Сьогодні Українська держава перебуває у перехідному стані, а дисбаланс між виконавчою та законодавчою гілками влади, нечіткість розподілу повноважень між ними створюють перешкоди на етапі демократичної консолідації. Для стабілізації політичного життя українського суспільства, утвердження стійкого конституційного порядку дуже важливим є правильне розуміння завдань і механізмів поділу державної влади.

Питання взаємодії між гілками влади, їхній розвиток та запровадження в політико-правову практику, проблема застосування механізмів “стримувань і противаг” та вплив на процес консолідації політичного режиму розглядається А.Барнашовим, О.Євтушенком, Н.Жук, К.Колісником, А.Осавелюком, І.Процюком, А.Колодій, В.Шаповалом, І.Салом, О.Чернецьким, М. Оніщуком.

Однак на кожному етапі трансформації політичної системи України виникають нові проблеми і нові суперечки науковців щодо прийнятної та корисної для стабільного розвитку суспільства моделі поділу влад, а також притаманних їй стримувань і противаг як механізмів забезпечення взаємодії органів державної влади в Україні. Тож тема залишається актуальною і потребує подальшого вивчення та пропозицій.

Мета статті полягає в обґрунтуванні теоретичних основ та визначенні напрямів удосконалення механізму “стримувань і противаг” у взаємовідносинах виконавчої та

законодавчої влади в Україні на сучасному етапі. Для реалізації мети потрібно розв'язати такі завдання:

- розкрити місце й роль механізму “стримувань і противаг” у політичній системі;
- виявити особливості функціонування гілок влади у державах з різними формами правління;
- проаналізувати механізм “стримувань і противаг” в Україні, визначити проблеми й напрями вдосконалення.

Принцип поділу влад – це модель побудови державного апарату, відповідно до якої влада повинна бути розподілена між законодавчими, виконавчими та судовими органами. Причому кожна влада, стосовно до інших – самостійна і незалежна, що унеможлиблює узурпацію всієї влади в державі певною особою чи окремим органом. Отже, головна ідея такого поділу полягає в запобіганні існуванню державної структури, яка могла б зосередити надзвичайні повноваження, котрі мають належати до різних гілок влади, запобігати створенню передумов для безконтрольного здійснення або зловживання владними повноваженнями [2, с. 8].

Для чіткішого розуміння системи поділу влади доцільно розкрити суть і повноваження кожної гілки влади.

*Законодавча влада* – одна з гілок єдиної, але поділеної функціонально державної влади, сутність котрої полягає у здатності держави здійснювати свою волю, впливати на діяльність і поведінку людей, їх об'єднань за допомогою законів і правових актів, що приймають представники інституту влади (парламент, рада). В інституційному розумінні законодавча влада – система державних закладів, які мають право приймати закони, обов'язкові для всіх громадян, їхніх об'єднань та інших державних інститутів. У правовій державі законодавча влада приймає лише такі закони, котрі не суперечать основному закону держави [4, с. 155].

*Виконавча влада* – складова частина владних структур держави. Головна її функція полягає в організації державно-владної, виконавчо-розпорядчої, підзаконної діяльності для практичного здійснення завдань держави у господарській, соціально-культурній і адміністративно-політичній галузях [4, с. 63].

Між вищими органами державної влади відбувається розподіл *конституційно визначених прав і обов'язків*, а взаємний контроль і взаємозалежність є передусім гарантом законності, поваги до прав і свобод громадян. Одночасно поділ влади передбачає надійний механізм стримувань і противаг, який забезпечує взаємну співпрацю і врівноваження влад [3].

Теорію поділу влади можна розглядати з двох боків – з погляду структурного оформлення влади і забезпечення демократичних засад у суспільстві. Ця теорія передбачає обґрунтування ідеї організації та здійснення державної влади на основі раціонального розподілу праці в рамках державного механізму як єдиної системи органів, що перебуває у певному співвідношенні й організаційно відокремлені. Цей принцип, безперечно, потребує чіткого розмежування функцій і закріплення меж між гілками влади, прерогатив, забезпечення їхньої юридичної самостійності й певної незалежності, ділової взаємодії та взаємного стримування, що сприяє ефективному контролю і нейтралізації неконституційних дій кожної з гілок влади, збалансуванню повноважень і певного суперництва, рівноправного партнерства та недопущення непомірного підвищення ролі одного органу за рахунок статусу іншого. З цього випливає, що поділ влади становить обов'язкову умову недопущення деспотизму і свавілля, зловживання владою та її узурпації, а також необхідну передумову

поміркованого правління, забезпечення суспільного порядку й законності, гарантії прав і свобод особи. Саме на основі поділу влади виникає плюралістична демократія, за якої здійснюється вільна гра політичних сил як важливий засіб урівноваження протилежних класових, групових і приватних інтересів, вирішення об'єктивно існуючих соціальних протиріч [5].

Головні складові застосування принципу поділу влади:

– поділ єдиної державної влади на гілки (галузі), представлені відповідними органами державної влади – носіями законодавчої, виконавчої та судової влади, котрі в межах своєї компетенції задля здійснення власних функцій є незалежними й самостійними;

– відсутність органу, в якому концентрувалася б уся повнота державної влади;

– наявність системи взаємних стримувань і противаг, що передбачає: а) тісну взаємодію й урівноваження гілок державної влади; б) контроль і обмеження (взаємопроникнення) влади кожного органу держави, який уособлює певну гілку, для запобігання зосередженню влади в межах однієї гілки влади на шкоду двом іншим [5].

Реалізація системи стримувань і противаг пов'язується з необхідністю не лише запобігти надмірній концентрації влади, а й забезпечити стабільність і сталість діяльності державних інститутів, слугувати ліпшої їхній організації та злагодженості діяльності, подоланню можливого протистояння всередині державного механізму.

Попри те, що в конституційних засадах реалізації державної влади в Україні закріплено і принцип єдності, й принцип поділу влади, змішана форма правління не запровадила дієвого механізму вирішення протиріч і розбіжностей між окремими гілками влади, механізмів узгодженого функціонування. Неузгодженість дій гілок влади, а почасти – пряме протистояння між ними, не є чимось новим для країн з демократичною формою правління. Однак у процесі розвитку демократії в країнах Європи сформувалися певні механізми й інститути конструктивного вирішення конфліктів. Як засвідчує досвід країн-членів ЄС, надійний засіб усунення негативних явищ, котрі виникають у процесі організації та функціонування державної влади – система стримувань і противаг, що надає необхідної самостійності органам державної влади у виконанні своїх функцій та, як уже зазначалося, водночас забезпечує їхню взаємодію в процесі реалізації напрямів загальнодержавної політики [6].

Сьогодні принцип поділу влади в політико-правовій теорії зазвичай розглядають з позицій структурно-функціональних розмежувань діяльності органів державної влади, що зумовлено поділом владних функцій. Відтак цей принцип передбачає: розподіл повноважень між державними органами, котрі є носіями єдиної влади; забезпечення відносної самостійності кожного органу влади під час здійснення повноважень; надання контролюючих повноважень кожній гілці влади. Взаємовідносини між вищими органами держави виявляють відмінності між сучасними формами правління, що в конституційно-правовій науці визначаються своєрідними типологічними моделями організації державної влади. Це поділ влади: - “жорсткий” (притаманний президентським республікам); - “м'який” (парламентські республіки та парламентські монархії); - “змішаний” (республіки зі змішаними формами правління) [7].

“Жорсткий” поділ влади, або президентська республіка, є поширеною формою правління і використовується в багатьох країнах (США, Венесуела, Єгипет, Мексика). Вона має три ознаки. По-перше, президента обирають прямим голосуванням на термін зазвичай від чотирьох до восьми років. Це є необхідною, але недостатньою умовою для визначення президентської форми правління, оскільки прямі вибори президента ще не

означають, що він має реальну владу. По-друге, за президентської форми правління президент не може бути ні призначений, ні звільнений шляхом голосування членів законодавчих зборів – повноваження президента визначаються мандатом усенародного голосування, а не залежать від законодавчої гілки влади. По-третє, виконавча гілка влади підпорядковується винятково президенту і ніхто з політиків або членів уряду не може змагатися з ним за першість. Зауважимо також: важливу ознаку президентської системи правління становить подвійна незалежність виконавчої та законодавчої гілок влади; тобто відповідно до норм президентської демократії як виконавча, так і законодавча гілки влади обираються народом незалежно. Це забезпечує певну стабільність системи, адже, попри нездатність чи некомпетентність президента, законодавча влада не має права усунути його з посади, за винятком скоєння президентом злочину. За президентської системи імпічмент – єдиний спосіб усунення від влади президента, який порушив закон.

Окрім того, за президентської системи правління виконавча і законодавча гілки влади часто не досягають згоди під час прийняття законодавчих актів. Це може спричинити виникнення проблеми безвихідних положень або ситуацій глухих кутів у системі влади з питань законодавчих пріоритетів. Кінцевим підсумком виникнення ситуацій глухих кутів є пожвавлення динаміки державної влади без досягнення значних результатів у сфері законодавства. Це змушує президентів і парламенти вести перемовини і знаходити компроміси стосовно законодавчих пріоритетів.

Головні недоліки президентських систем у тому, що вони:

1. Спричиняють ситуацію подвійної незалежності (де глава виконавчої влади обирається прямим голосуванням). Це зазвичай що як правило не має конституційного способу вирішення у випадку виникнення безвихідних ситуацій.

2. Призумовлюють дестабілізацію виборів, оскільки встановлений термін перебування на посаді призводить до боротьби за посаду президента за принципом “переможець отримує усе”, – створюють ідеологічну поляризацію між політичними групами та фракціями.

3. Заважають утворенню коаліції.

4. Спонукають суспільство до авторитаризму, за якої демократична консолідація обмежена.

У зв'язку з тим, що в системах з президентською формою правління глава уряду і глава держави – це єдина особа, президентська посада є за природою двомірною й у деякому сенсі невизначеною. Згідно з положенням європейської політико-правової доктрини, поєднання функцій глави держави та глави виконавчої влади спричиняє гіпертрофію влади президента, а це може порушити баланс владних повноважень і сам принцип поділу влади. У межах зазначеної доктрини, глава держави визначається як посадова особа, що не належить до жодної гілки влади, але відіграє роль “арбітра”, забезпечуючи взаємодію у системі органів державної влади загалом. Органи державної влади, котрі виконують відповідні функції, мають тісно співпрацювати і взаємодіяти, незважаючи на формальний поділ повноважень [6]. Таке тлумачення принципу поділу функцій влади найбільше відповідає природі парламентських форм правління і становить основу “м'якої” моделі поділу влади. Одночасно класична система поділу з моменту її конституціонування в США суттєво урізноманітнілася під впливом політико-правової практики.

Закордонні й вітчизняні науковці зазначають: світовий розвиток конституціоналізму набуває нових змістових характеристик, тому можна виокремити якісні періоди його розвитку. Останній період, на думку деяких українських учених,

розпочався після Другої світової війни. Однією з ознак новітніх конституцій є те, що предметом конституційного регулювання стали відносини, котрі виникають у рамках політичної системи суспільства, поза суто державною організацією. Це передусім стосується діяльності політичних партій у їхніх взаємозв'язках із державним механізмом. Тобто нині в процесі практичної реалізації системи стримувань і противаг політичні механізми набувають не меншого значення, ніж правові. Доповнення конституційної системи механізмів стримувань і противаг певними політичними механізмами в країнах з парламентською формою правління порушує класичну модель поділу влади. Як зазначає французький науковець Ж.-Л. Шабо, відповідальність уряду перед нижньою палатою парламенту спричинює “інституційний дисбаланс на користь законодавчої влади” [9].

Особливості реалізації принципу поділу влади виявляють значно більшу залежність “від партійної системи, ніж від положень, записаних у конституціях”, – зазначає французький учений М. Дюверже, – Реальний поділ влад є... результатом взаємодії партійної системи і конституційних норм” [1, с. 123–134].

Політичні процеси у повоєнній Європі продемонстрували пряму залежність ефективного функціонування парламентських форм правління з “м'якою” моделлю поділу влади від типу партійної системи та типу політичної культури в країні. На думку Ж.-Л. Шабо, “Британський парламентський режим дотримується радше двопартійної системи, ніж писаних і неписаних конституційних норм” [9]. У випадку функціонування в країні партійної системи атомізованого або поляризованого типу неформованість ефективної системи стримувань і противаг спричинює постійну парламентсько-урядову нестабільність і неефективне функціонування системи державної влади.

Однак політико-правова практика запропонувала нові підходи до реалізації принципу поділу функцій влади, насамперед у межах концепції “раціоналізованого парламентаризму”. “...Раціоналізація парламентського режиму – зазначає Ж.-Л. Шабо, – має на меті забезпечити “зчеплення” в парламентських механізмах через конституційне регулювання за неможливості досягти цього на ґрунті логіки партійної системи” [9].

Серед характерних ознак системи стримувань і противаг, притаманних парламентським республікам, виокремлюють такі:

1. Здійснення повноважень глави держави (президента) і глави уряду різними особами.
2. Обмеженість повноважень глави держави і водночас приналежність реальної компетенції у сфері виконавчої влади до уряду та його глави (наприклад, ФРН, Італія, Австрія, Чехія, Словаччина, Угорщина).
3. Формування уряду парламентом за участі глави держави, яка є переважно майже номінальною (практикується парламентський та позапарламентський способи). Наприклад, в Італійській Республіці, Чеській Республіці, Словацькій Республіці президент призначає главу та членів уряду за пропозицією глави уряду з подальшою процедурою інвеститури в парламенті. В Угорській Республіці за пропозицією президента країни призначається голова уряду та схвалюється програма урядової діяльності, після чого за пропозицією глави уряду президент країни призначає членів уряду, а у ФРН за результатами консультацій у будестазі президент країни вносить кандидатуру федерального канцлера і після позитивного голосування більшістю формально призначає главу уряду. В Естонській Республіці право висувати главу уряду належить президентові республіки з подальшою інвеститурою урядової програми. Після позитивного голосування за урядову програму в парламенті президент призначає членів уряду за пропозицією глави уряду).

4. Формальна політична відповідальність уряду (колективна й індивідуальна) перед парламентом (усі країни з парламентською формою правління).

5. Право глави держави розпустити парламент, яке зазвичай ефективно контролює уряд (ФРН).

6. Фактичний центр здійснення державної влади завжди – не представницький орган, а уряд.

Аналіз системи стримувань і противаг в країнах з парламентською формою правління дає змогу дійти висновку, що всі важелі реальної влади перебувають у керівників політичних партій, котрим належить більшість місць у парламенті. Причому парламент виконує роль механізму правового оформлення політики правлячої партії або коаліції. Практичне вираження цієї концепції – організація системи стримувань і противаг у змішаних республіках, яка поєднує елементи парламентської та президентської форм правління (Французька Республіка, Португальська Республіка, Республіка Польща, а також Україна). Йдеться про подвійну відповідальність уряду перед парламентом і президентом. Найважливішою особливістю організації влади у змішаній республіці є її потенційна спроможність наблизитися до режиму сильної президентської влади (режим президентіалізму встановлюється у випадку партійно-ідеологічної близькості парламентської більшості та президента країни) чи, навпаки, до режиму парламентаризму (встановлюється, коли президент країни та парламентська більшість належать до опозиційних одна одній політичних сил). Змішана форма правління достатньо гнучка і залежно від розстановки політичних сил у парламенті набуває ознак або парламентсько-президентської, або президентсько-парламентської.

Змішаній формі правління притаманні такі ознаки:

- обрання президента та парламенту на загальних виборах;
- право президента розпустити національний парламент (у Франції – лише нижню палату);
- широке коло спільних повноважень президента й парламенту країни, передусім установчих (формування уряду, судової гілки влади), контрольних (подвійна відповідальність уряду – і перед президентом, і перед парламентом);
- у край обмежені можливості відправити президента країни у відставку (складна процедура імпічменту);
- право відкладального вето президента країни;
- контрастигування актів президента країни главою уряду або профільним міністром [7].

Отже, світовий досвід підтверджує, що надійним засобом усунення негативних явищ, котрі виникають під час організації та функціонування державної влади, є система стримувань і противаг, за допомогою якої взаємодіють різні гілки влади у процесі вирішення ними загальнодержавних питань. Конституція України також закріпила найзагальніші теоретичні положення, на котрих ґрунтується механізм “стримувань і противаг”. Водночас перманентне загострення парламентсько-урядової кризи впродовж років незалежності, що на сучасному етапі переросла у системну політичну кризу, засвідчує, що дієвий механізм функціонування згаданої системи не сформовано.

*Серед основних проблем взаємодії між виконавчою та законодавчою гілками влади в Україні виокремимо:*

- незбалансований характер системи влади;
- зниження політичного впливу Верховної Ради як представницького органу;

– відсутність ефективних механізмів впливу парламенту на систему виконавчої влади та політичного зв'язку між Верховною Радою (депутатською більшістю) і Кабінетом Міністрів України як передумови їх конструктивної взаємодії;  
 – недостатність і неефективність системи стримувань і противаг між президентом та Верховною Радою, відсутність дієвих механізмів парламентського контролю [8].

Для вдосконалення взаємовідносин між виконавчою й законодавчою гілками влади в Україні потрібно здійснити конституційні зміни, але із урахуванням негативного досвіду минулих років. Удосконалення потребують такі механізми: затвердження програми Кабінету Міністрів України під час формування уряду; введення інституту вотуму довіри уряду, зокрема у зв'язку із прийняттям окремих законопроектів, що оптимізує взаємодію уряду та парламенту; можливість дострокового розпуску парламенту президентом у відповідь на вотум недовіри уряду; запровадження індивідуального вотуму недовіри членам уряду; збільшення впливу уряду на законодавчу діяльність Верховної Ради України через надання уряду можливості впливати на формування порядку денного парламенту та надання пріоритетності урядовим законопроектам; передбачення санкції стосовно посадових осіб і органів державної влади за невиконання ними процедур, визначених Конституцією та законами України.

#### Список використаної літератури

1. Дюверже М. Политические партии / М. Дюверже; научн. ред. А.Д.Кириллов; пер.с франц. Л.А.Зимица. – М. : Академ. проект, 2000. – 558 с.
2. Медведчук В. Державна влада в Україні: сучасний стан та перспективи розвитку/ В. Медведчук // Право України. – 1998. – № 4. – С. 8.
3. Пильгун Н. Поділ влади – конституційна основа взаємодії органу законодавчої влади і глави держави [Електронний ресурс] / Н.Пильгун. – Режим доступу: <http://dspace.nbuv.gov.ua/bitstream/handle/123456789/34682/06Pylgun.pdf?sequence=1>
4. Політична наука. Словник: категорії, поняття і терміни / за ред. Б.Кухти. – Л. : Кальварія, 2003. – 498 с.
5. Процюк І. Сучасні підходи до розуміння принципу поділу державної влади [Електронний ресурс] / І.Процюк. – Режим доступу: <http://library.nulau.edu.ua/POLN TEXT/DergBud/24.pdf>
6. Сало І. Механізми стримувань і противаг у політичних системах країн ЄС та в Україні [Електронний ресурс] / І.Сало. – Режим доступу: [http://old.niss.gov.ua/book/StrPryor/11\\_2009/10.pdf](http://old.niss.gov.ua/book/StrPryor/11_2009/10.pdf)
7. Сало І. Шляхи удосконалення системи стримувань і противаг у взаємовідносинах суб'єктів державної влади в умовах конституційно-правової реформи [Електронний ресурс] / І.Сало. – Режим доступу: <http://old.niss.gov.ua/Monitor/june2009/17.htm>
8. Сорока С. Аналіз механізмів взаємодії Верховної Ради України та Кабінету Міністрів України в контексті сучасного конституційного розвитку держави [Електронний ресурс] / С.Сорока. – Режим доступу: [http://www.dbuapa.dp.ua/zbirnik/2011-02\(6\)/11ssvkrd.pdf](http://www.dbuapa.dp.ua/zbirnik/2011-02(6)/11ssvkrd.pdf)
9. Шабо Ж. Л. Государственная власть: конституционные пределы и порядок осуществления [Электронный ресурс] / Ж. Л. Шабо // Полис. – 1993. – № 3. – Режим доступа : <http://www.politstudies.ru/N2004fulltext/1993/3/20.htm>



---

**СИСТЕМА “СДЕРЖИВАНИЙ И ПРОТИВОВЕСОВ” ВО  
ВЗАИМООТНОШЕНИЯХ МЕЖДУ ИСПОЛНИТЕЛЬНОЙ И  
ЗАКОНОДАТЕЛЬНОЙ ВЕТВЯМИ ВЛАСТИ КАК МЕХАНИЗМ  
КОНСОЛИДАЦИИ ПОЛИТИЧЕСКОГО РЕЖИМА**

*Людмила Приймак*

*Львовский национальный университет имени Ивана Франко  
философский факультет , кафедра теории и истории политической науки  
ул. Университетская , 1 , 79000 , г. Львов , Украина  
e-mail: ms.prymak @ gmail.com*

Раскрывается место и роль механизма “сдерживаний и противовесов” в политической системе. Выявляются особенности функционирования ветвей власти в государствах с различными формами правления. Определяются проблемы и перспективы совершенствования взаимодействия исполнительной и законодательной ветвей власти в Украине.

**Ключевые слова:** механизм “сдерживаний и противовесов”, форма правления, правовое регулирование, исполнительная власть, законодательная власть, взаимодействие между ветвями власти.

**SYSTEM OF “CHECKS AND BALANCES” IN RELATIONS BETWEEN THE  
EXECUTIVE AND LEGISLATIVE POWWER AS A MECHANISM OF  
CONSOLIDATION POLITICAL REGIME**

**Ludmila Pryymak**

*Lviv National University named after Ivan Franko  
faculty of Philosophy , Department of Theory and History of Political Science  
Str., 1, 79000, Lviv, Ukraine  
e-mail: ms.prymak @ gmail.com*

The analysis of role and place of the mechanism of "checks and balances" in the political system are revealed. The features of the power branches functioning in countries with different forms of government. The problems and perspectives improvement of interaction between the executive and legislative branches of power in Ukraine are determined.

**Key words:** mechanism of "checks and balances", government, legal regulation, executive power, legislative power, interaction between the power branches.

УДК 32-05-027.552

## **КЛЮЧОВІ ПРИНЦИПИ РОЗУМІННЯ АНТРОПОЛОГІЧНОГО ВИМІРУ ЯК АТРИБУТУ ПОЛІТИЧНОГО**

**Юлія Мартиняк**

Львівський національний університет імені Івана Франка,  
філософський факультет, кафедра теорії та історії політичної науки,  
вул. Університетська, 1, м. Львів, 79000, Україна,  
e-mail: yuliyamartynyak@gmail.com

Наголошено на антропологічному вимірі політичного як атрибутивній ознаці буття політичного. Систематизовано історіографічні погляди на місце людини в політичному зі застосуванням постмарксистського підходу. Визначено головні принципи розуміння антропологічного виміру політичного і взаємозв'язок із просторово-часовими вимірами у сучасності.

*Ключові слова:* людина політична, політична суб'єктність, інтерсуб'єктність, відчуження, антропологічний вимір політичного.

Німецький учений К. Шмітт зазначав: «Специфічно політична відмінність, до якої можна звести політичні дії та мотиви, – це розрізнення друга та ворога. Воно дає визначення поняття через критерій, а не через вичерпну дефініцію або повідомлення змісту» [12]. Політичне полягає не в боротьбі самій собою, а в поведінці, що встановлена реальною можливістю та може черпати силу з найрізноманітніших сфер людського життя і є лише рівнем інтенсивності асоціації та дисоціації людей. По суті, політичне реалізує себе через поняття «відносини», котре імпліцитно містить і перебачає як антропологічний вимір, так і принцип невизначеності, недермінованості, алінійності. Тобто політичне як таке не має власної об'єктності, а, перебуваючи відносинами межовості дійсного, постійно актуалізується й отримує змістовне наповнення через свої антропологічні та часово-просторові виміри. Отже, будучи нетотожними поняттю політики, атрибутивними ознаками політичного є просторово-часовий і антропологічний виміри, коли останній розгортається у межах першого, знаходячись у нелійних багаторівневих взаємозв'язках і структурно (синергетичний підхід), і змістовно (культура, комунікативний дискурс). Зазначимо, що антропологічний вимір ми розглядаємо у філософському значенні, а не в контексті політичної антропології (у вузькому трактуванні). Окрім того, часово-просторові виміри політичного в контексті нашого дослідження не тотожні ні хронополітиці, ні геополітиці та їхнім предметам.

Мета статті: систематизація поглядів на «людину політичну» й антропологічний вимір політичного у ретроспективному зрізі; окреслення ключових принципів розуміння антропологічного виміру політичного як атрибуту останнього крізь призму постмарксистського та постмодерного підходів.

Поняття «*zoön politikon*», або «людина політична» простежуємо в Арістотеля. Власне «політичність» у нього поставала критерієм виокремлення індивіда як носія специфічного, притаманного лише йому буття, що мислитель розуміє так: «Людина за природою є істотою політичною, а той, хто у зв'язку зі своєю природою, а не внаслідок

випадкових обставин живе поза державою – або недорозвинена в моральному плані істота, або надлюдина ... така людина за природою тільки і прагне війни, її можна порівняти з ізольованим пішаком на гральній дошці» [1, с. 76]. Для Платона й Арістотеля мистецтво політики - наслідування природи як ієрархії, а реальна основа для побудови політики - місто-поліс, де поняття держави та суспільства синкретичні. У такому контексті громадянин поліса є, з одного боку, приватною особою, котра входить у міську громаду (причому політика набуває антропоморфних ознак), а з іншого - учасником державно-публічного життя, що впливає на процес управління та прийняття рішень. Розкриваючи місце індивіда як такого у концепціях Платона й Арістотеля, Ж. Рансьєр констатує: з погляду Платона демос – це нетерпима фактичність грубого тваринного, котре займає сцену політичного, ніколи не будучи при цьому суб'єктом [9, с. 30]. У такому розумінні тут доцільніше слово «охлос» у вигляді безкінечної турбулентності груп індивідів, які завжди відрізняються від самих себе. Ж. Рансьєр говорить про опосередковану наявність у концепції Арістотеля ідеї про добре та погане начало політичного, тобто з одного боку - відмінність між тваринним голосом та людським логосом, коли останній має здатність доносити загальне визначення справедливого та несправедливого; з іншого - іманентна для кожного суспільства наявність двох непеєднаних складових – багатих і бідних, котрі завжди репрезентовані собі через імена, якими вони себе називають та через принципи, де вони пізнають один одного. У середньовічній схоластиці моністичний світогляд набуває характеру політичної теології: телеологізм виражається через концепт божественної причетності. Тут знову ж таки політичне детерміноване Абсолютом, Богом, а політичність індивіда детермінується середньовічною ієрархією. Для Нового часу характерна побудова концепцій правильного державного-політичного устрою, натомість питання сутності політики, розмежування та виокремлення політичного нівелюється. В епоху Відродження ознаки монізму, логоцентризму й телеологізму трансформуються в ідею Людини як центру Всесвіту, що трактується як принцип антропоцентризму. Для прикладу, П.дела Мірандола розглядає людину істотою з величезними можливостями та широким діапазоном творчих сил порівняно зі силами Творця. З XVII до XIX ст. проблемне питання дослідження політики - взаємовплив держави та громадянського суспільства. Дж. Локк зауважує з цього приводу: під державою він розуміє не певний тип устрою чи форми правління, а «незалежне співтовариство» людей, що створюється для підтримки громадського порядку та збереження приватної власності. Одночасно з розвитком раціоналістичної парадигми в політичній філософії XVIII ст. отримує своєрідний розвиток натуралістична парадигма, яка знаходить реалізацію у двох основних теоретичних концептах - теорії суспільного договору та теорії природного права, котрі покладені в основу політичної філософії класичного лібералізму. В епоху Просвітництва монізм і логоцентризм трансформуються в ідею держави Розуму, причому поняття Розуму вже не відділене від поняття природи людини як природної істоти, котра апіорі має природні права. Телеологізм переростає в ідею Прогресу як головного вектора розвитку людства. Ідея суспільного договору опосередковано передбачає необхідність консенсусу та комунікативної дії, але індивід надалі залишається політичним тією мірою, котрою залучений до Розуму та Прогресу. Хоча ідея людини політичної як суспільної істоти належить Арістотелю, однак лише в Г. Гегеля вона набуває автентичного змісту.

Розуміння політичного у XX ст. пов'язане із бажанням позбутися його вертикального виміру. З другої половини XIX ст. характерний вихід широких робітничих мас на політичну авансцену. Каталізаторами такого процесу стали науково-технічна

революція, поширення ринкових механізмів економіки, загального виборчого права, закріплення та поступове практичне втілення демократичних цінностей. На початку XX ст. проблему політичного досліджують М. Вебер та К.Шмітт. Політичним, за М. Вебером, є людське співтовариство, яке всередині певного регіону претендує на монополію легітимного фізичного насилля для себе. К. Шмітт же головним критерієм визначення політичного називає опозицію «друг-ворог», зазначаючи: кожна релігійна, моральна, економічна, етична чи інша спільність перетворюється на політичну, коли вона достатньо сильна, аби ефективно розподілити людей на друзів та ворогів. Цікаво, що К. Шмітт прямо вказує на відсутність власного простору політичного, натомість констатує: політичне може черпати силу з найрізноманітніших сфер людського життя і є лише рівнем інтенсивності асоціації та дисоціації людей.

Окрім того, у XX ст. однією із центральних постає проблема відчуження людини. Будучи предметом аналізу фактично усіх філософських і соціально-політичних шкіл, відчуження усвідомлюється не як окремий наслідок дій індивіда у певній галузі, а є загальним, універсальним феноменом. Уявлення про ідеальну фабрику, що працює як єдиний механізм, було перенесене і на уявлення стосовно моделі соціального організму. Підходи до феномену людини політичної на початку XX ст. ґрунтувались переважно навколо ідей економічного характеру, де відчуження розглядали як відсторонення індивіда від сфери політичного через об'єктивацію останньої. Натомість неомарксистський підхід характеризує місце *zoopoliticon* та проблему відчуження із індивідуально-суспільних чинників, тобто як детермінований суспільством і апаратом держави процес та як наслідок дій самої людини, котра, маючи не знану ніколи раніше кількість прав і свобод, усе-таки постає об'єктом нав'язування волі іншого. Наприклад, у М. Хоркхаймера і Т. Адорно відчуження описується у формі уречевлення чи опредметнення, а зняття останнього розуміється як звільнення від залежності зі сторони зовнішніх сил [див. 11]. Критику розуму ці вчені розглядають необхідною передумовою для ідейного здійснення повороту від панівної в суспільстві комунікації логоцентричного типу в межах схеми «панування-підпорядкування» до нового типу соціальної комунікації, що призведе до справжнього звільнення людини. Т. Адорно визнає: Я-ідентичність і «не скалічена інтерсуб'єктивність» - взаємопов'язані, а порушення у структурі особистості виникає у сфері комунікації та в ній же усувається [див. 7, с. 36 - 43]. Для Е. Фромма соціальне «я» - особистість, котра загалом складається з ролі, яку взяв на себе індивід, а насправді є лише суб'єктивним маскуванням його об'єктивної соціальної функції. Влада для дослідника - не об'єктивно дана індивіду характеристика, а результат міжособистісних відносин, за котрих один з учасників цих відносин дивиться на іншого як на вищого за себе. Для Г.Маркузе відчуження у вигляді суспільно-політичної проблеми пов'язане з тим, що життя сучасного йому індивіда перетворюється на існування, так би мовити, на межі, в стан постійної готовності прийняти виклик.

Як уже зазначалось, політичне розглядаємо через просторово-часові й антропологічні виміри у вигляді атрибутів буття останнього. Домодерне та модерне трактування політичного тотально відмінне від деонтологізованого, нелінійного трактування політичного у постмодерні. Простір політичного не ієрархічний, а сконструйований або, радше, такий, що постійно конструюється синергетично чи/та дисипативно. У цьому трактуванні саме зміст політичного визначає (як один із чинників) неполітичне. О. Сорба зазначає: «Відмова від презумпції константно-гештальтної організації політичного виміру буття людини конституюється в рамках робочого концепта в категорії «межевої структурності», яка, на противагу «структурі» в класичній

науковій традиції, фіксує принципово аструктурний та нелінійний спосіб організації цілісності, залишаючи за собою можливість для іманентної рухомості й, відповідно, реалізації креативного потенціалу самоконфігурування» [10, с. 279-288]. Йдеться, по-перше, про відкритість і політичної системи, і кожного з елементів останньої; по-друге - ситуативність взаємодій між елементами; по-третє - потенцію елементів впливати на стан всієї системи. Уже цього достатньо, аби розглядати антропологічний вимір у вигляді визначального та діяльно-процесуального для буття політичного як такого. Саме в цьому контексті найактуальнішим видається постмарксистський підхід до дослідження як політичного загалом, так і його антропологічних вимірів як синтезу постструктуралізму, культуральних студій і критичних теорій, котрий за джерело політичного приймає суб'єктність у широкому значенні. Постмарксизм у співвідношенні об'єктивного й суб'єктивного вводить не просто революційного суб'єкта, а суб'єкта як такого, коли децентрація та реконструкція останнього як його протиставлення неосяжне і недоступне не лише об'єктові, а й самому собі. Власне, тут заперечується актуальність стосовно дихотомічної пари «економіка – політика», котру замінює розрізнення «політика – політичне». Таке розрізнення пов'язане насамперед із критикою репрезентації (те, що репрезентоване, і те, що не піддається репрезентації як універсальне, відкрите, ціле). Для постмарксистів політичні інститути, аби бути визнаними інститутами, котрі підтримують індивідуальність, повинні примножувати різноманітність діалогів, форм життя і онтологічних конструкцій індивідуальних світів [8, с.205]. Відомий дослідник марксизму С. Жижек вводить поняття «безсвідоме товарної форми», із чого випливає смисловий образ суспільного життя. Умовою його можливості є, власне, це безсвідоме як незнання його суб'єктів.

Отже, повертаючись до антропологічного виміру політичного, варто ще раз наголосити на трактуванні політичного загалом у межах поняття «відносини». Розглядаючи останні, зупинимось на теорії комунікативної дії Ю. Габермаса. Для дослідника звільнення індивіда іманентно присутнє у модусі суспільної комунікації, котра сама через дискурс та консенсус повсякчас творить об'єктивність. Учений з цього приводу констатує: «Як спільне надбання тієї чи іншої життєвої форми інтерсуб'єктивно поділене вживане знання має «об'єктивність» завдяки своїй соціальній поширеності і загальноприйнятності. Тому практичне міркування, що критично засвоює це інтуїтивне знання, вимагає для себе соціальної перспективи» світів [4]. За Ю. Габермасом, інтерсуб'єктивний комунікативний розум діє не на суб'єкта через взаємодію зі системою, а на життєвий світ, структурований символічно через інтерпретаційні успіхи його учасників. У найзагальнішому значенні науковець протиставляє монологічний тест на узагальнюваність раціональному дискурсові порозуміння. Згідно з Ю. Габермасом, комунікативні дії переплітаються із взаємопідпорядкуванням позицій, а комунікативні життєві форми - зі стосунками взаємного визнання й у цьому сенсі мають нормативний зміст. Розглядаючи учасників комунікації, вчений характеризує останніх як таких, що одночасно займають і позицію спостерігача, і позицію суб'єкта. Саме в такому контексті він доходить висновку: поняття комунікативної дії потребує, аби дійових осіб розглядали як суб'єктів, котрі «говорять і слухають» одночасно. Соціальний світ як сукупність легітимно регульованих інтерперсональних стосунків, доступний лише в перспективі учасника подій в історичному і, звідси - також в онтологічному зрізах, має інше внутрішнє облаштування, ніж об'єктивний світ, описуваний у перспективі спостерігача. Тобто тут знову ж таки йдеться про диференціацію між пізнанням та етичним вниканням, коли підстави комунікації, котрі

співвідносяться із певним актором, враховуються не як мотиви й ціннісні орієнтації окремих осіб, а як їхній епістемний внесок до дискурсу. Стосовно безпосередньо комунікативної дії, зазначимо, що остання розгортається у просторі, який не можна трансцендентувати. Адже цей простір є простором суспільної дискусії, в межах котрої істина та консенсус не ототожнюються, а власне досягнення останнього постає своєрідною перманентною стратегією комунікативного дискурсу, з одного боку, й аспекту людської практики, що не редукується, - з іншого. Б. Марков стверджує: «Габермас вважає, що якщо комунікація спрямована на тотожність, на інтерсуб'єктивність, то вона потребує вдосконалення на основі діалектики цілого й окремого, індивідуального та позаіндивідуального» [6, с.331]. Так, перспектива першої особи не передбачає егоцентричного обмеження власними перевагами останньої, забезпечуючи натомість віднесеність до певної життєвої історії, яка завжди вже входить до складу інтерсуб'єктивно поділених традицій і життєвих форм. Щодо вникання, уточнюємо: тут мається на увазі не просто вникання, а вникання, пов'язане із поняттям етичності, тобто експлікації того знання, яким комунікативно усупільнені індивіди вже володіють завдяки їхній укоріненості у своїй культурі. Ю. Габермас заперечує недетермінованість дій учасників комунікації, вказуючи на обумовленість дій і культурою, і безпосередньо самою мовою. Проте цю детермінованість в жодному випадку не варто розуміти у сенсі будь-якої трансцендентності, адже вона постійно заново витворюється учасниками комунікації. Йдеться про культурну раціоналізацію як детермінанту обезцінення традиційної субстанції через своєрідне збіднення життєвого світу.

Окрім того, коротко зупинимось на теоріях Ж. Бодрійяра та З.Баумана. Концепцію суспільного буття Ж.Бодрійяр виводить із аналізу знакової системи, в її межах протиставляючи репрезентацію з принципом еквівалентності знаку і реального та симуляції, в основу якої покладено утопічність принципу еквівалентності, чи, детальніше, із «негації знаку як цінності, знаку як реверсії та омертвіння всякого референта» [3, с.22]. Тобто, коли репрезентація трактує симуляцію як хибну репрезентацію та прагне абсорбувати останню, то симуляція охоплює всю структуру репрезентації, подаючи її саму симулятором. Розрив Ж. Бодрійяр трактує у вигляді переходу від знаків, котрі відсилають до істини й таємниці як частини ідеології, до ери симулякрів, коли «вже не існує ні Бога, аби розпізнати своїх, ні Страшного суду, аби відділити хибне від істинного, реальне від його штучного воскресіння, тому все вже померло та воскресене передчасно» [3, с.35]. Сфера політичного, як і сфера соціального, а також ідеологічного, у такому сенсі розчиняються у знаковому споживанні, чи, радше, самозамінюються знаковою сферою, котра натомість інтегрує суспільство. Скажімо, в Ю. Габермаса утопія виявляє себе через історичну свідомість, а Е. Самарська вказує на Бодрійярівську ідею розрушення суспільних зв'язків унаслідок байдужості мас до будь-якого раціонального проекту і будь-якої ідеології. Акцентуючи на тезі М. Хайдеггера про те, що падіння індивіда відбувалось двічі: першого разу - в гріх, другого - у банальність, Ж.Бодрійяр пристосовує цю тезу і до буття сучасного суспільного: «Наша система досягнула стадії граничного насичення і тепер починає вульгаризуватись - у нашому трактуванні це фаза вторинного спрощення: відбувається нівелювання цінностей» [2]. Детермінантою цього постає обмін, рівноцінність та еквівалентність всього та будь-чого. Учений зміщує фокус уваги на політичне як таке та політичну систему. Для нього саме остання породжує свого іншого, коли знаки остаточно відриваються від власних референтів і отримують «повну автономність сигналів-симулякрів, котрі відтворюють і транслюють смисли, неадекватні

до подій та фактів, які відбуваються, і такі, що не піддаються однозначній оцінці» [див. 5]. Щодо сфери політичного, у такому контексті можна загалом стверджувати: еволюція розвитку, трансформації та самоусвідомлення останньої полягає у все більшому віддаленні від свого об'єкта, аж до повного розриву із останнім, досягаючи чистої форми. Тобто політика не просто десубстанціалізується та десуб'єктизується, вона втрачає усякий зв'язок із індивідом як «зоон політikon», і таке відділення, заперечення зовсім не є діалектичним, але сутнісним. Для Ж. Бодрійяра причина деструкції соціального та політичного - не певна якісна зміна, наприклад, у формі вибуху; натомість соціальне й політичне розчиняється у певній ланцюговій реакції інертності, коли «кожен мікросвіт досягає стану насичення, саморегулюючий, інформатизований, ізольований у своєму автоматичному управлінні» [3, с.124]. Саме у такому розумінні Ж. Бодрійяр заперечує синергетичний принцип аутопоезису як постмодерний механізм буття соціального та політичного, а говорить про інверсію й імплізію, котрі, по суті, замінили експлозію та експансію.

Ще один сучасний дослідник З. Бауман розглядає суб'єктність, акцентуючи на глобалізації. Так, можливість процесів уніфікації, «зрівняння» дуже часто пов'язують із глобальною мережею як спільним простором жителів усієї планети. Головною категорією для «глобалізованої» людини постає мобільність: можливість – це свобода: «біжи, збирай, підбирай, відбирай». Власне така глобальна псевдокультура миті й естетичного задоволення змінює територіальні, державні культури. У таких умовах Гетівське «спинись мить, ти прекрасна!» - видається непростимим анахронізмом, майже смертельним гріхом, і саме така культура приходить на зміну довготривалим проектам політичного розвитку. Глобалізація для З.Баумана навіть не тенденція – це частина закономірного розвитку людства й суспільства. Адже загалом можливість існування цілісних окремих суспільств автор пов'язує із можливістю миттєвого передання всередині суспільства та величезним затратами, пов'язаними з обміном інформацією зі зовнішнім середовищем. Йдеться про світо-систему з новою дихотомією – не «свій-чужий», а фактично «мобільний - іммобільний».

Загалом антропологічний вимір поряд із часово-просторовим постає атрибутивним стосовно конструювання політичного, виявляючи себе у новочасності кризь і через комунікативний дискурс, інтерсуб'єктність, дихотомічний конструкт «я - не-я», проблему ідентичності й відчуження, культуральний вимір. Сама ж суб'єктність у такому контексті не є однозначним поняттям у межах трактування «суб'єкт – об'єкт», натомість людина у сучасних концепціях відіграє у найзагальнішому значенні суб'єкт-об'єктну роль одночасно, нівелюючи взагалі актуальність цього поділу. Натомість з'являються нові підходи до трактування антропологічної проблематики, систематизація й усвідомлення котрих дає змогу цілісного бачення тих трансформаційних процесів, що відбуються і в межах політичної теорії, і в практиці, та може бути застосована як базова точка переосмислення буття політичного.

#### Список використаної літератури:

1. *Аристотель*. Політика./ Аристотель. - М.: АСТ, 2002.
2. *Архангельская Н.* Беседа с Жаном Бодрийяром: інтерв'ю для журналу «Експерт». [Електронний ресурс] / Н. Архангельская. – Режим доступу: <http://postmodern.in.ua/?p=256>

3. *Бодрийяр Ж.* Симулякры и симуляции /Ж. Бодрийяр // Философия эпохи постмодерна. - М.: Красико-принт, 1996.
4. *Габермас Ю.* Залучення іншого: студії з політичної теорії / Ю. Габермас; пер. з нім. – Л.: Астролябія, 2006.
5. *Дьяков А.* Жан Бодрийяр: стратегии «радикального мышления» / А. Дьяков. – С.-Пб.: Изд-во Санкт-Петербург. ун-та, 2008.
6. *Марков Б.* Мораль и Разум. Послесловие / Б. Марков // Хабермас Ю. Моральное сознание и коммуникативное действие / Ю. Габермас. – С.-Пб.:Наука, 2001.
7. *Назарчук А.* От классической критической теории - к теории коммуникативного действия / А. Назарчук // *Вестник Московского ун-та.* — 1993. — № 4. - (Серия 7. Философия).
8. Политическое как проблема. Очерки политической философии XX века. - М.: Идея-пресс, 2009.
9. *Рансьер Ж.* На краю политического / Ж. Рансьер. М.: Издат. группа «Праксис», 2006.
10. *Сорба О.* Принципи реалізації просторово-часових вимірів інтерсуб'єктивних структур політики / О. Сорба // Вісн. Львів. ун-ту: зб. наук. праць. – Л., 2011. – Вип. 1. – ( Сер. «Філософсько – політолог. студії» ).
11. *Хоркхаймер М., Адорно Т.* Диалектика просвещения. Философские фрагменты / М. Хоркхаймер, Т. Адорно. - М., С.-Пб: Медиум, Ювента, 1997.
12. *Шмитт К.* Понятие политического [Электронный ресурс]. / К. Шмитт. – Режим доступа: <http://politzone.in.ua/index.php?id=263>
13. *Habermas J.* Zur Logik der Sozialwissenschaften / J. Habermas. – Frankfurt am Main: Suhrkamp, 1982.

## АНТРОПОЛОГИЧЕСКОЕ ИЗМЕРЕНИЕ КАК АТРИБУТ ПОЛИТИЧЕСКОГО

**Юлия Мартыняк**

Львовский национальный университет имени Ивана Франко,  
 философский факультет, кафедра теории и истории политической науки,  
 ул. Университетская, 1, г. Львов, 79000, Украина,  
 e-mail: yuliyamartynyak@gmail.com

Акцентируется на антропологическом измерении политического как атрибутивном признаке бытия политического. Систематизируются историографические взгляды на место человека в политическом с применением постмарксистского подхода. Определяются главные принципы понимания антропологического измерения политического и взаимосвязь с пространственно-временными измерениями в современности.

*Ключевые слова:* человек политический, политическая субъектность, интерсубъектность, отчуждение, антропологическое измерение политического.



**ANTHROPOLOGICAL DIMENSION AS AN ATTRIBUTE OF POLITICAL****JuliaMartynyak**

*Ivan Franko National University of Lviv, Institute of Philosophy,  
Department of theory and history of political science  
Universytetska str. 1, 79000, Lviv, Ukraine  
e-mail: yuliyamartynyak@gmail.com*

Accented on the anthropological dimension of the political as an attribute of being a political sign. Systematized historiographical views on man's place in the political with postmarxist sapproach. Defined the main principles of understanding anthropological dimension in political correlation with space-time dimensions in the present.

*Keywords:* human political, political subjectivity, intersubjectivity, alienation, anthropological dimensionofpolitical.

УДК 327.5(830)

## ІНСТИТУЦІОНАЛІЗАЦІЯ СТРАТЕГІЧНОГО ПРОГНОЗУВАННЯ В ТЕОРЕТИЧНОМУ ДИСКУРСІ ТА В ПОЛІТИЧНІЙ ТРАДИЦІЇ США

Ніна Ржевська

*Національний авіаційний університет,  
Інститут міжнародних відносин, кафедра міжнародної інформації  
пр.Космонавта Комарова,1,03058, Київ, Україна,  
e-mail: rzhevaska.ua.fm*

Встановлено, що інституціоналізація стратегічного прогнозування сприяє утворенню спеціальних організаційних форм, їхній диференціації та спеціалізації. Завдяки цьому вони виконують аналітико-прогностичні функції в зовнішній політиці держави, яка на практиці найповніше втілена в політичній традиції США.

*Ключові слова:* інституціоналізація, стратегічне прогнозування, політична експертиза, «мозкові центри».

Кардинальні трансформаційні зміни у системі міжнародних відносин та поява численних соціально-політичних інновацій зумовили потребу їхньої адекватної наукової інтерпретації, що ґрунтувалася б на якісному прикладному аналізі й мала на меті прогнозування основних тенденцій розвитку. Нині проблема цілеспрямованого використання стратегічного прогнозування, яке становить сукупність різних наукових методик, що дають можливість досліджувати конкретні політичні події та політичні ситуації, створювати науково-обґрунтовані прогностичні припущення щодо їхнього можливого розвитку й ухвалювати вагомні зовнішньополітичні рішення, є вкрай актуальною.

Багатогранність стратегічного прогнозування обґрунтована значущістю інституційного підходу у його здійсненні. Підтверджують цю позицію філософські, соціологічні й політологічні джерела, серед яких - праці західних дослідників: М. Вебера, С. Вятра, Г. Гадамера, Е. Гіденса, Е. Дюркгейма, Д. Істона, Н. Лумана, Т. Парсонса, Дж. Рітцера, В. Скота, К. Ясперса, російських – О. Богданова, В. Василькової, Д. Гаври, Є. Сініцина, М. Сернова та українських учених В. Головченка, В. Горбатенка, В. Городяненка, О. Дзьобаня, О. Дем'янчука, С. Макеева, В. Рубанова, Ю. Чернецького та ін.

Мета статті – з'ясувати теоретичні й прикладні аспекти стратегічного прогнозування політичних традицій США.

Інституційна теорія, згідно з якою інституціоналізм здійснює аналіз соціальної структури і процесів, які її регулюють, розвивалася і поширювалася впродовж ХХ ст. У минулому столітті інституційний підхід став популярним і у економіці, і у соціології, і у політичній науці. Особливу увагу прихильники цієї парадигми приділяють правилам та нормам, котрі існують у самій соціальній структурі. Інституційна парадигма асоціюється переважно з найзагальнішим теоретичним осмисленням тих чи інших явищ. Останнім часом вона все частіше набуває практичного значення – не лише як принцип вивчення соціальних інститутів, а й як інструмент аналізу діяльності окремих організацій та проєктів. Щодо цього важливим є дослідження цих двох рівнів інституційного бачення і спроба їхні об'єднати.

Це допомогло б, з одного боку, побачити інституційне мислення у вигляді практичного та актуального інструменту отримання знань про соціальне, а в нашому випадку – про експертне середовище. З іншого боку, необхідно звернути увагу на універсальний характер знань, які окремі вчені отримують у процесі застосування інституційного аналізу до конкретних явищ.

Сучасні науковці продовжують розвивати та переосмислювати ідеї численних та різноманітних попередників. Деякі з них продовжують вивчати різні інституційні сфери, що утворюють суспільство. Інші досліджують способи, за допомогою яких індивіди наділяються владою та обмежуються спільними нормативними системами. Дехто вивчає шляхи, якими символічні системи (культурні ролі та схеми) формують і підтримують соціальне життя. І, хоча існує продовження традицій, присутні також і зміни, і розвиток.

Упродовж останньої половини минулого та початку нинішнього століття інституційний підхід став відстежуватись у процесі аналізу роботи інформаційно-аналітичних структур («мозкових центрів», «фабрик думок» та ін.), які займаються теоретичними та прикладними дослідженнями у сфері політичного аналізу і прогнозування.

Наш погляд ґрунтується на позиції, що «інституціоналізація стратегічного прогнозування передбачає вивчення цієї проблеми у трьох напрямках:

- утворення спеціальних організаційних форм, їхня диференціація та спеціалізація, внаслідок чого вони можуть виконувати аналітико-прогностичні функції в політиці;
- формування системи цінностей і норм, що регулюють діяльність вчених, які забезпечують їхню інтеграцію і кооперацію;
- інтеграція політичного і стратегічного прогнозування в політичну систему та систему міжнародних відносин, яка поряд із цим залишає і можливість її відносної автономізації стосовно суспільства і держави» [7, с.31].

Інституційний підхід у прогностичних дослідженнях має тривалу історію і низку здобутків і в поясненні соціальних феноменів на загальнотеоретичному рівні, і в розробці спеціальних методів та стратегій дослідження. Інституційний напрям наукового мислення наразі є актуальним та перспективним, оскільки знаходиться на стику різних галузей знань і допомагає визначити соціальні явища в динаміці та взаємодії. У нашому конкретному випадку використання інституційного підходу для вивчення аналітичних проблем у міжнародних відносинах дає низку можливостей для оцінки поточного стану цієї сфери та прийняття рішень з вдосконалення її роботи та функціонування окремих ланок. Подальше вивчення практики застосування інституційного мислення може дати новий поштовх для розвитку аналізу та прогнозування в політиці.

Це передбачає реалізацію двох основних завдань. З одного боку, необхідно остаточно затвердити в правах, або, інакше кажучи, інституціалізувати стратегічне прогнозування як один із актуальних напрямів розвитку політичної науки в сучасному суспільстві. З іншого – чітко визначити їхню методологію, можливості застосування, предметне й проблемне поле, розробити, з урахуванням зарубіжного досвіду, власні методики дослідження, прийнятні для застосування в наших умовах [8; 10].

З огляду на потреби політиків та міжнародного експертного середовища у виробленні механізмів та засобів, що дали б змогу прогнозувати кризові ситуації та потенційні конфлікти, життєво важливо закріпити певні типи соціальних взаємодій, зробити їх узгодженими, доцільними, такими, що відбувалися б за певними правилами, і стали обов'язковими для соціальних спільнот, організацій та груп.

Цій меті слугують елементи суспільства - соціальні інститути, які допомагають створити міцну і стійку систему відносин між людьми у складному суспільному середовищі, сформувані соціальний порядок, необхідний для задоволення об'єктивних потреб з безпеки, збереження умов матеріального життя, соціальних благ, цінностей культури тощо. У широкому розумінні, соціальні інститути є **відносно стійкими моделями поведінки людей і організацій, історично сформованими у певній сфері життєдіяльності суспільства.**

Поняття соціального інституту, яке широко використовують у вітчизняні і зарубіжні вчені, розкриває такі суттєві ознаки:

- соціальні інститути є комплексом формальних і неформальних правил поведінки, принципів, культурних норм, що регулюють різні сфери діяльності індивідів у суспільстві (сферу економіки, політики, освіти) і обмежують вчинки людей відповідно до суспільних інтересів;
- соціальні інститути охоплюють певну сукупність людей та установ, покликаних розв'язувати важливі для розвитку суспільства завдання; наприклад, інститут освіти реалізує діяльність щодо навчання, виховання, професійної підготовки через школи, університети і та ін.

Отже, з огляду на традиційне визначення політичного (соціального) інституту, досліджувані нами інститути аналітико-прогностичного характеру є подвійним соціальним утворенням: за формою – це організаційний механізм (сукупність організацій, спеціалістів, матеріальних та інформаційних засобів), за змістом – функціональний механізм (сукупність соціальних норм у сфері аналізу та прогнозування внутрішньо та зовнішньополітичних відносин).

Інституціоналізація – процес формування різних типів соціальної діяльності у вигляді соціальних інститутів [10, с. 373], а також результат процесу, коли соціальні дії упорядковуються в сталі соціально-структурні особливості [1, с. 248].

Найважливіші передумови процесу:

- поява у певних суспільств потреб у нових типах соціальної діяльності й відповідних їм соціально-економічних і політичних умов;
- розвиток необхідних організаційних структур і пов'язаних з ними соціальних норм і результатів поведінки;
- інтернаціоналізація індивідами нових соціальних норм і цінностей, формування на цій основі системи потреб особистості, ціннісних орієнтацій та очікувань.

«Інституціоналізація стратегічного прогнозування – це тривалий і поступовий процес. – зазначає Н. Ржевська. - Для його здійснення необхідною є наявність об'єктивної потреби прогнозування, усвідомлюваної в суспільстві як загальнозначущої, загальносоціальної. Якщо така потреба є незначною або зникає зовсім, тоді існування інституту прогнозування стає неактуальним, навіть гальмівним» [6, с. 737-738].

Відомий американський соціолог Г.Ленскі визначив ключові соціальні потреби, що можуть породжувати процеси інституціоналізації. Це потреба у:

- комунікації (мова, освіта, зв'язок, транспорт);
- виробництві продуктів і послуг;
- розподілі благ і привілеїв;
- безпеці громадян, захисту їхнього життя і благополуччя;
- підтримці системи нерівності (розміщення соціальних груп за позиціями, статусами тощо);

- соціальному контролю за поведінкою членів суспільства (релігія, мораль, право).

Саме тому, що сучасне суспільство характеризується розростанням та ускладненням системи соціальних інститутів, ми можемо означити соціальні потреби подати як такі, що визначають необхідність інституціоналізації стратегічного прогнозування. Адже, з одного боку, та сама потреба може породжувати існування численних інститутів, з іншого – кожен інститут реалізує комплекс основних потреб стосовно соціалізації індивідів, трансляції соціальних норм і культурних цінностей, соціального досвіду.

На думку Н. Ржевської, «умовою інституціоналізації прогнозування, як і будь-якого іншого типу соціальної взаємодії, є наявність певного типу культурного середовища (субкультури) – системи цінностей, соціальних норм і правил. Інститути прогнозування, як будь-який соціальний інститут, мають свою систему цінностей та правил (нормативних очікувань), що визначають мету його діяльності. Діючи в межах інститутів, а також всередині різних соціальних ролей, пов'язаних із специфічними соціальними позиціями (статусами), ці норми дають змогу, пропонують або забороняють певні види поведінки, що робить дії аналітиків доцільними, корисними та односпрямованими. Наприклад, у межах інституту стратегічного прогнозування ігнорування експертних оцінок, використання неперевіреної інформації, невміле використання методів є порушенням інституціональних (нормативно встановлених) вимог. З цієї точки зору інституціоналізація стратегічного прогнозування – це створення індивідом чи групою прогнозних норм, цінностей, еталонів, які регулюють різні аспекти діяльності у сфері прогнозування, сприяють задоволенню потреб та прийнятній поведінці» [6, с.738].

З нашого погляду, інституціоналізація і сфері політичного, і стратегічного прогнозування передбачає наявність необхідних ресурсів (матеріальних, фінансових, трудових, організаційних), які суспільство, з огляду на потреби результатів прогнозування, повинно стабільно поповнювати шляхом капіталовкладень у них та підготовки кадрів. Це той процес, який передбачає усвідомлення потреби суспільства в прогнозах у загальносоціальному, а не одиничному масштабі. Для її реалізації у суспільстві встановлюються особливі норми поведінки, формуються відповідні ролі, готуються кадри та виділяються ресурси. Зміни внутрішньополітичної і зовнішньополітичної взаємодії можуть призвести і до модифікації існуючих інститутів прогнозування, і до появи їхніх нових інституційних форм. У процесі інституціоналізації формують основні структурні ознаки, що характеризують інститути стратегічного прогнозування в сучасному суспільстві. Вони охоплюють:

- сферу зовнішньополітичної діяльності та зовнішньополітичних політичних відносин;
- органи прийняття і впровадження зовнішньополітичних рішень;
- норми і правила відносин між суб'єктами прийняття зовнішньополітичних рішень;
- систему санкцій за невиконання ролей, норм і стандартів поведінки;
- матеріальні ресурси (споруди, обладнання, фінанси та ін.).

Завершення процесу інституціоналізації стратегічного прогнозування є інтеграція цього виду діяльності в існуючу структуру зовнішньополітичних відносин. У

наслідок цього твориться певний набір формальних і неформальних санкцій, за допомогою яких здійснюється соціальний контроль за відповідними типами поведінки.

На думку багатьох вчених, серйозною перешкодою процесу інституціоналізації прикладного політичного прогнозування завжди стає ситуація автономного існування представників теоретичної фундаментальної науки та співтовариства «політологів-прикладників» [1, с. 183]. У конкретному випадку йдеться про різну інтерпретацію ключових понять прогнозування, і навіть самої категорії «стратегічне прогнозування». У науковій сфері, крім практично-прикладної діяльності оцінки та вирішення певної суспільної проблеми для конкретного замовника, під стратегічним прогнозом розуміють усі фундаментальні знання, тобто практично всю політологію, а також збір, систематизацію і обробку первинних даних та методи. У практичній політиці його розуміють як інформаційне забезпечення внутрішньої і зовнішньої політики, експертний супровід державних рішень, і міжнародну журналістику, і як різновид піару чи шоу-бізнесу.

Нині у роботі аналітичних центрів існує тенденція до поширення технократизму, коли у стратегічне прогнозування включені не лише методи і техніка суворого формалізованого дослідження (математичні методи, наприклад), а й характерний для цих сфер наукового знання стиль мислення. Поняття «прогноз» тлумачиться у дослідницькому сенсі як декомпозиція або розчленування цілісного політичного об'єкта на окремі компоненти, що вивчаються окремо від цілісного конструкту. Це означає практично повну відмову від використання в аналітичній роботі ціннісних і моральних критеріїв, а також ігнорування соціально-політичного середовища управлінської діяльності, загальних закономірностей розвитку політичного та зовнішньополітичного процесу. Саме таким підходом можна пояснити невдачі політико-економічних реформ у трансформаційних суспільствах, коли механічно імпортувалися західні інститути та цінності без урахування загальнокультурного і політичного контексту.

Багатогранності, складності самої природи стратегічного прогнозування відповідає цілий спектр підходів до його вивчення. Ми вважаємо саме тут і виникають значні труднощі у процесі пізнання сутнісної визначеності досліджуваного явища, оскільки різноманітність сприйняття стратегічного прогнозування й формування відповідних підходів обумовлюються не тільки проявом його багатофункціональності, й індивідуальною творчою розмаїтістю дослідників. Відтак логіка дослідження методологічної сутності політичної аналітики в цілому полягає в тому, що принципово важливим є: 1) спробувати розкрити основні сутнісні характеристики самого стратегічного прогнозу, а отже, докладніше зупинитися на критичному переосмисленні підходів до вивчення його специфічних характеристик; 2) з огляду на сформований системний характер політологічного знання та відповідні рівні прогнозування сучасного політичного процесу, зосередити увагу на характеристиці стратегічного прогнозування як багаторівневої наукової дисципліни; 3) на основі отриманих у такий спосіб знань спробувати розкрити специфіку взаємин між цими рівнями й у підсумку визначити їхніх методологічний статус і показати інтегративну функцію прогнозу як системотворчого елемента методології політичної аналітики загалом [9].

Це й було однією з причин появи аналітичних центрів, ініційованих громадянським суспільством, а також центрів державного масштабу, у тому числі й тих, що поєднували б і практикуючих аналітиків, і університетських учених. Поряд з існуючими традиційними академічними та державними структурами, що відповідальні за забезпечення аналітикою національного політикуму, виникло багато аналітичних,

експертних та консалтингових центрів, що займаються різними видами робіт – від аналізу передвиборчої ситуації та планування виборчих кампаній до розробки стратегій розвитку країни на довгострокову та середньострокову перспективу.

Аналітика та стратегічні прогнози постійно повинні реагувати на суперечності, що постають як результат реакції суспільства на них. По-перше, багато заявлених прогнозів підтверджуються у політичній практиці. На цій основі закономірно виникає питання про довіру до різних аналітичних структур, про якість використаних методів і технік досліджень та їхній відповідності світовим стандартам. По-друге, аналітиками себе вважають виборчі технологи, журналісти, іміджмейкери та інші суб'єкти, які своєю не дуже компетентною працею дискредитують саме науковий політичний аналіз та експертизу. По-третє публічні політичні рішення приймаються у багатьох випадках абсолютно інтуїтивно, без урахування довгострокових наслідків. Саме тому, особливого значення набуває проблема стандартів якісного політичного та стратегічного прогнозування для надійної фіксації змін, вияву механізмів політичної динаміки і реалізації адекватної стратегії прийняття політичних рішень.

Стратегічне прогнозування відбувається на трьох рівнях - теоретико-фундаментальному, емпіричному та практично-прикладному. Останній, інституційний, вирішуючи завдання оцінки та прийняття рішення щодо існуючої зовнішньополітичної проблеми для конкретного замовника, повинен будувати унікальну модель ситуації, синтезуючи при цьому концептуальні знання, що виробляються на першому рівні, та фактичну інформацію, які надає матеріал для прогнозу на другому рівні. З методологічного погляду, таке дослідження може претендувати на науковість та об'єктивність.

Найінтенсивніший період інституціоналізації політичного та стратегічного прогнозування як наукової дисципліни в США та Західній Європі припадає на кінець 60-х – початок 70-х років ХХ ст. Саме у цей період з'являються різноманітні навчальні посібники, присвячені проблемам політичного прогнозування та методиці політичного аналізу. Зацікавленість політичним прогнозуванням як академічною дисципліною спричинено масовим втіленням державних соціально-економічних програм ще в 50-тих роках, що дало продуктивні результати. За останні десятиріччя ХХ ст. та протягом останнього десятиліття видані посібники В. Данна, Д. Веймера і А. Вайнінга, Е. Квейда, Д. Мангейма і Р. Річа, В. Парсонса, Б. Гогвуда і Л. Ганна та ін. Ці дослідження є продуктами різних шкіл і ставлять відмінні наголоси на різних елементах і завданнях політичного та стратегічного прогнозування, підкреслюються різні аспекти діяльності аналітиків. Перелічені праці є не лише яскравими зразками західного наукового та викладацького досвіду розвитку дисципліни. Вони значно вплинули на створення навчальних дисциплін з цього напрямку в країнах Східної Європи.

Соціально-економічні й політичні умови, сформовані після Другої світової війни, створили безумовне підґрунтя для початку процесу інституціоналізації нових типів соціально-професійної діяльності в особі політичних аналітиків. Відправною точкою офіційного відліку початку процесу інституціоналізації політичного та стратегічного прогнозування як соціально-професійної діяльності, наукової й навчальної дисципліни стала середина ХХ ст., коли в 1951 р. Г. Ласвел і Д. Лернер опублікували монографію з політико-управлінських проблем, а А. Віддавскі у 1969 р. прочитав у Каліфорнійському університеті свій перший повноцінний навчальний курс політичного прогнозування. Саме відтоді й розпочалася його інституціоналізація як університетської дисципліни. Наприкінці 60-х – на початку 70-х років ХХ ст., у Каліфорнійському, а згодом у інших

американських і європейських університетах створювалися й викладалися спеціалізовані курси з політичного прогнозування для студентів, розпочалася підготовка магістрів і докторів за цією спеціальністю.

Водночас, як нам вдалося встановити, основними проблемами, що блокують цей процес у пострадянському суспільстві є низький рівень розробленості методологічних засад політичного прогнозування, що не тільки негативно впливає на природний процес диференціації й спеціалізації політичної науки, існуючих видів науково-прикладної діяльності, й не сприяє формуванню необхідних стандартів якості, консолідації професійної спільноти, організаційному оформленню політичної аналітики.

Розвиток академічних і прикладних суспільних наук після Другої світової війни став однією із передумов інституціоналізації зв'язків між організованим знанням та політичними, соціальними, економічними та іншими проблемами. Створення знання для публічної політики не обмежилось університетами й іншими академічними інституціями. Потреба в соціальних науках стала «настільки сильною, що до 1970-х років різко зросла кількість організацій, що проводили суспільствознавчі дослідження в усіх індустріалізованих країнах» [12, с. 3]. Саме в умовах клімату позбавлення ілюзій завдяки реформуванню досліджень публічної політики впродовж 70–80-х років ХХ ст., – на думку В. Парсонса, – значно зросла кількість аналітичних структур, розширилась їхня типологія і урізноманітнилась спрямованість «мозкових центрів» [5, с. 152].

Найважливішим досягненням досліджень у сфері публічної політики у цей період стало виникнення аналітичних центрів, що мади на меті впливати на її зміст через публікації своїх розвідок і пропаганду власних ідей. Так, 1970-1980-і рр. були особливо плідним періодом у створенні «мозкових центрів». Причиною цього була потреба «виробників» політики у напрацюванні нових ідей та стратегій. Неурядові «мозкові центри вбачають свою роль у формуванні контексту, де відбуваються дебати стосовно питань порядку денного, і ставлять за мету впливати на процес, де питання перетворюються на проблеми» [5, с. 152–153].

Невід'ємний аспект дослідження публічної політики - аналіз впливу знання, визначення ролі експертів і професіоналів. Зростання влади на основі експертного знання стало ключовою особливістю вироблення політичного прогнозу в повоєнну добу. Сучасне дослідження ролі знання в такому аспекті у західній науці позначилося працями таких вчених, як Д. Белл, П. Дракер, Дж. Еллюль і Дж. К. Гелбрайт, М. Фуко, Ю. Габермас та ін.

У радянському науковому дискурсі вперше проблематика аналітичних центрів була актуалізована монографією І. Шейдіної «США: «Фабрика думки» на службі стратегії», де розкривалася роль аналітичних центрів (корпорація «РЕНД») у формуванні імперіалістичної політики США. Незважаючи на певну ідеологічну зашореність, автор намагалася розкрити важливі напрями та охарактеризувати інструменти впливу аналітичних центрів на зовнішню та внутрішню політику американської держави. Аналітичні центри США стимулювали процеси інституціоналізації політичного і стратегічного прогнозування як галузі досліджень і діяльності, сфери публічного обговорення і вирішення політично релевантних проблем. Створення недержавних аналітичних центрів – «мозкових трестів» (brain trusts) і «фабрик думки» (think tanks), розвиток сфери політичного консалтингу, спрямованого на обслуговування виборчих кампаній, є найважливішими показниками формування співтовариства політичних аналітиків.



Білоруська дослідниця Н. Антанович вважає: обслуговування потреб державного управління, викликане розширенням сфери втручання в соціально-економічні відносини, належить до найвагоміших причин цього процесу. З'явилася потреба оцінки ефективності прийнятих рішень та вивчення публічної політики і державного управління.

Серед основних чинників, які зумовили розвиток організацій (інституцій) з аналізу публічної політики в США найчастіше називають:

- посилення політичної фрагментації;
- виділення суспільних проблем у самостійну сферу порядку денного публічної політики;
- значне ускладнення суспільних проблем;
- зниження впливу ролі державної служби [14, с. 254].

У 50-х рр. XX ст. почався «політико-управлінський рух», основне завдання якого полягало у сприянні підвищенню ефективності публічних рішень та розвитку і впровадженню в практику демократичних принципів і гуманістичних цінностей [13, с.10-15]. Ще 1937 р. при Гарвардському університеті була відкрита Школа державного управління, яка впроваджувала програми з політичного прогнозування. Наприкінці 60-х рр. XX ст. при Каліфорнійському університеті та інших провідних американських навчальних закладах стали працювати спеціалізовані курси та програми з прикладного політичного прогнозування, розпочалася підготовка магістрів і докторів за даною спеціальністю. Паралельно відбувався процес перетворення політичного аналізу на особливу професійну сферу. У державних органах федерального, регіонального та муніципального рівнів формувалися (або розширювалися) аналітичні підрозділи, в їхніх штатних розкладах з'явилася стандартна одиниця «аналітик».

Значимо: бюрократія як захисник політичного досвіду, яка звикла функціонувати в чітко лімітованому інструкціями й розпорядженнями адміністративному просторі, здебільшого не відчувала необхідності в наукових методах аналізу як інструментах, що активізують творче начало у вирішенні політичних проблем. Вчений А. Віддавські справедливо наголошує: основним супротивником використання політичного прогнозування у прийнятті рішень є бюрократія. Використовуючи термін «контрабандне проникнення політичного аналізу у владні структури» [14, с.30], він мав на увазі ту обставину, що технологія політичного аналізу може поширюватися в інститутах влади, тільки долаючи міцний опір бюрократичного апарату. Зіштовхуючись із подібною протидією, експерти опиняються перед вибором: або продовжувати спроби впровадження наукових методик у процедуру прийняття рішень в органах влади, або самим стати частиною бюрократичної системи, формалізуючи власні функції та способи їхнього виконання погодитись із рутинністю своїх обов'язків.

Стосовно цього питання доречно висловився Р. Харіманг: «дослідження «фабрик думки» насправді потрібні не стільки практикуючим політикам, скільки громадянському суспільству для контролю та поліпшення діяльності політиків через публічну політику» [11, с.57]. Саме в цьому проявляється їхня слабкість, яка полягає в наступному: 1) аналітичні центри багато в чому розраховані на активізацію громадської думки; 2) їхні праці непрактичні, що впливає з обмеженості ресурсів і великої кількості конкурентів у цьому секторі; 3) дослідники в аналітичних центрах вимушені витрачати велику частину свого часу на написання пропозицій, тобто часто виконувати інші види робіт, небагато аналітичних центрів становлять насправді міждисциплінарні «мозкові центри»; 5) більшість аналітичних центрів не приділяють належної уваги питанню впровадження своїх напрацювань, не розвивають нові політичні методики.

Загалом за таких умов аналітичні центри складають слабку конкуренцію державній бюрократії. Ідеологічний виклик, що вони приймають, ще не робить їх джерелом знання та інновацій у практичній політиці. Основна творча діяльність, повноцінне використання професійних міждисциплінарних підходів і найвпливовіші праці виходять не тільки від аналітичних центрів, але й від державного бюрократичного апарату, університетів та організацій приватного сектору.

На думку С. Дацюка, формування і розвиток аналітичних центрів у США, а потім і в інших західних країнах, наприкінці 40-х рр XX ст. зі структур військово-промислового комплексу (ВПК) не є закономірністю. Такому розвитку подій сприяла Друга світова війна, що зумовила перетікання державного бюджетного фінансування у ВПК. Проте незалежно від цього публічна політика в західних країнах розвивалася швидкими темпами не в останню чергу завдяки впливу соціалістичної системи, що в умовах слабкої демократичної ініціативи громадян породжувала маккартизм у США. «Саме наявність правової держави та первинного досвіду з подолання «полювання на відьом» - зазначає С. Дацюк, - породили публічну політику» [2, с.63].

Створення аналітичних центрів у США зумовлене не тільки потребою мобілізації інтелектуальних зусиль на конкуренцію із соціалістичним табором, а й тим, що академічна наука виявилася недостатньо ефективною в питаннях прикладних досліджень, тому приватним корпораціям і великим державним структурам знадобилися мобільні незалежні «мозкові центри», здатні динамічно перебудовувати свою структуру й оперативно налагоджувати те чи інше прикладне дослідження, що має замовлення на ринку. Аналітичні центри не витискають академічну науку, але складають їй серйозну конкуренцію стосовно прикладних досліджень і досліджень на корпоративне замовлення.

Американські «мозкові центри» – унікальний вияв політичної культури США. На цьому факті наголошує Н. Нарочницька («американські «Think Tanks» залишаються особливим явищем») [3]. В інших соціокультурних умовах цей модельний прототип відтворити неможливо. Жодна країна світу не змогла репродукувати американську модель аналітичних центрів, які за рахунок прогностичних рішень впливають на ухвалу політичних рішень. Саме в США склалося чітке уявлення про те, яким вимогам повинні відповідати ці організації - це незалежні, некомерційні та недержавні структури. Передбачається, що «фабрики думки» повинні бути вільними від втручання уряду, політичних партій і корпорацій (чи приватних осіб, що представляють їхні інтереси). Некомерційний характер діяльності «фабрик думки» свідчить про те, що вони працюють на благо всього суспільства, виконують особливу місію, наприклад, піднімають ефективність публічної політики, полегшують процес ухвалення урядом рішень із ключових проблем розвитку суспільства, роблячи його прозорим для громадськості [4].

Розвиток та інституціоналізація стратегічного прогнозування залежить від наступних факторів: 1) необхідності подолання розриву, що існує, між академічною наукою та практичною політикою; 2) росту рівня «запиту» урядів та інших політичних суб'єктів на аналітичну продукцію; 3) вироблення культури стратегічного мислення політичної еліти; 4) налагодження системи підготовки професійних кадрів з політичного та стратегічного прогнозування з метою підвищення рівня аналітичної роботи.

Отже, інституціоналізація стратегічного прогнозування – це тривалий і поступовий процес. Для його здійснення потрібна об'єктивна потреба прогнозування, усвідомлювана в суспільстві як загальнозначуща і загальносоціальна. Якщо така потреба незначна або зникає зовсім, тоді існування інституту прогнозування стає неактуальним, навіть

гальмівним. Завершенням цього процесу є інтеграція цього виду діяльності в чинну структуру зовнішньополітичних відносин, як це сталося в США. Завдяки цьому, де формується певний набір формальних і неформальних санкцій, за допомогою яких здійснюється соціальний контроль за відповідними типами поведінки.

### Список використаної літератури

1. Большой социологический словарь (Collins): пер. с англ. – М.: Вече, АСТ, 1999. – Т. 1 (А-О). - 544 с.
2. Дацюк С. Инструменты и технологии фабрик мысли: магистральный путь консультирования во второй половине XX века / С. Дацюк // Современные фабрики мысли (мозговые центры, think tanks): аналитический доклад / В. Грановский, С. Дацюк, Р. Хариманга. – К.: Агентство гуманитарных технологий, 1999. – С. 61–72.
3. Нарочницкая Н. «Аналитические институты» – глаза, уши и мозг Америки/ Н. Нарочницкая // Наш современник. – 2004. – № 3. – С. 185.
4. Наумова Ю. Трудная судьба российских think tanks [Электронный ресурс] / Ю. Наумова // Со-общение. — 2002. — № 9. — Режим доступа: <http://www.soob.ru/n/2002/9/practice/23>.
5. Парсонс В. Публічна політика: вступ до теорії і практики аналізу політики / В. Парсонс.– К.: Видавничий дім «Києво-Могилянська академія», 2006. – 549 с.
6. Ржевська Н. Інституційний вимір політичного аналізу і прогнозування в США / Н. Ржевська // Гілея: науковий вісник. – 2012. – Вип. 60 (№5). – С. 737–741.
7. Ржевська Н. Метод інституціоналізації в політичному аналізі та прогнозуванні / Н. Ржевська // Сучасна українська політика. – 2012. – Вип. 27. – С. 23–31.
8. Рубанов В. Методологічна сутність політичної аналітики / В. В. Рубанов // Політичний менеджмент. – 2008. – № 3. – С. 29–42.
9. Сернова Н. О некоторых методологических приемах анализа организационных систем / Н. Сернова // Системный подход: анализ и прогнозирование международных отношений (опыт прикладных исследований): сб. науч. трудов / [под ред. И.Г.Тюлина]. – М.: МГИМО, 1991. – 165 с.
10. Социологическая энциклопедия: в 2 т. – М. : Мысль, 2003. – Т. 1. - 694 с.
11. Хариманга Р. Современные фабрики мысли / Р. Хариманга // Современные фабрики мысли (мозговые центры, think tanks): аналитический доклад / В. Грановский, С. Дацюк, Р. Хариманга. – К.: Агентство гуманитарных технологий, 1999. – Ч. III. – С. 45–60.
12. Donald E. Abelson A. Capitol Idea. Think Tanks & US Foreign Policy/ E. D. Abelson // McGill-Queen's University Press, 2006. – 180 p.
13. Lasswell H. The Policy Sciences: Recent Developments in Scope and Method / H. Lasswell, D. Lerner. – Stanford: Stanford Univ. Press, 1951. – 172 p.  
Powell W. The New Institutionalism in Organisational Analysis / W.W. Powell, P.J. DiMaggio. – Chicago: University Press, 1991. – 478 p.

## **ИНСТИТУЦИОНАЛИЗАЦИЯ СТРАТЕГИЧЕСКОГО ПРОГНОЗИРОВАНИЯ В ТЕОРЕТИЧЕСКОМ ДИСКУРСЕ И В ПОЛИТИЧЕСКОЙ ТРАДИЦИИ США**

**Нина Ржевская**

*Национальный авиационный университет,  
Институт международных отношений, кафедра международной информации  
пр. Космонавта Комарова, 1, 03058, Киев, Украина,  
e-mail: rzhevskia.ua.fm*

Установлено, что институционализация стратегического прогнозирования содействует образованию специальных организационных форм, их дифференциации и специализации. Благодаря этому они выполняют свои аналитико-прогнозируемые функции в внешней политике государства, которая на практике наиболее воплощена в политической традиции США.

*Ключевые слова:* институционализация, стратегическое прогнозирование, политическая экспертиза, «мозговые центры»

## **INSTITUTIONALIZATION OF THE STRATEGIC PROGNOSTICATION IN THE THEORETICAL DISCOURSE AND THE USA POLITICAL TRADITIONS**

**Nina Rzhevskia**

*Kiev National Aviation University,  
Institute of Foreign Affairs, International Information Department,  
Kosmonavta Komarova ave.1, 03058, Kyiv, Ukraine  
e-mail: rzhevskia@ua.fm*

According to the theoretical and methodological approach it is obvious that strategic prognostication institutionalization leads to the special organizational groups' formation, to their differentiation and specialization. Thanks to that, they are providing analytical and prognostic functions in the foreign politics of the country which is clearly implemented in the USA political tradition.

*Key words:* institutionalization, strategic prognostication, political expertise, "thinks tanks".

УДК 323.2 (430.1)

## **ДОСВІД ФРН У ВИРІШЕННІ ЗАВДАНЬ ДЕМОКРАТИЧНОЇ ТРАНСФОРМАЦІЇ ПОСТТОТАЛІТАРНОГО СУСПІЛЬСТВА**

**Олександр Романюк**

*Харківська державна академія культури,  
факультет управління та бізнесу, кафедра філософії та політології  
Бурсацький узвіз, 4, 61057, Харків, Україна  
e-mail: olexromanyuk@ukr.net*

Узагальнено досвід розв'язання завдань демократичної трансформації посттоталітарного суспільства Західної Німеччини після Другої світової війни. Акцентовано на таких його аспектах – забороні діяльності деструктивних партій, ухваленні надзвичайного законодавства створенні системи політичної освіти населення. Проаналізована необхідність використання цього досвіду в сучасних умовах розвитку українського суспільства.

**Ключові слова:** демократична трансформація, посттоталітаризм, обороноздатна демократія, надзвичайне законодавство, політична освіта, Федеративна Республіка Німеччини.

Крах комуністичних режимів, на межі 80–90-х років ХХ ст. і початок посткомуністичних трансформацій зумовили кризу транзитології – напряму політичної науки, яка досліджує переходи до демократії. В умовах посткомунізму багато положень транзитологічної парадигми виявилися непрацюючими. Осмислюючи причини кризи, фахівці дійшли висновку: одна з головних її причин полягає в тім, що транзитологічну парадигму було розроблено на основі узагальнення досвіду переходів до демократії від авторитарних режимів (переважно країн Південної Європи та Латинської Америки), а посткомуністичні трансформації здійснюються від тоталітарних (з різним ступенем їхньої саморуйнації)[2, с. 30–35]. У цьому контексті великий інтерес для оновлення транзитологічної парадигми становить досвід Західної Німеччини, яка після Другої світової війни успішно подолала шлях від тоталітаризму до демократії. На жаль, цей досвід ще недостатньо осмислений у транзитологічних студіях. Хоча він має велику специфіку (перехід відбувався від правої форми тоталітаризму й на початку в умовах окупації країни західними демократіями), однак містить багато цінного, що може бути використано в процесі посткомуністичних трансформацій, у тому числі й в Україні. Визначення складових успіху демократичної трансформації ФРН, котрі мають значення для сучасного розвитку України, й і є головним завданням нашої статті.

**Заборона деструктивних партій.** У політичній науці поширена думка, що демократії не повинні заборонятистворення та діяльність політичних партій. З позиції Ш. Деббаша й Ж.-М. Понтъє, ліберальну демократію важко сумістити з заборонаю політичних партій, навіть тоді, коли йдеться про тоталітарні партії [6, с. 317]. Однак у процесі суспільно-політичної трансформації у ФРН двічі заборонялася політичні партії, діяльність котрих загрожувала демократії. Необхідність заборони спричинила тяжке соціально-економічне становище країни в післявоєнний період, воєнну загроза боку

СРСР та ментальні нашарування попередньої, тоталітарної доби, що намагалися використати і праві, й ліві радикальні сили для повалення демократичного ладу.

Правий фланг боротьби проти демократії уособлювала неонацистська Соціалістична імперська партія Німеччини (*CIRN*), створена у жовтні 1949 р. Вона не визнавала ФРН і вимагала відновлення Німецької імперії, законним президентом якої оголошувала Карла Дьоніца (його призначив на цю посаду Гітлер; за присудом Нюрнберзького трибуналу; Дьоніц відбував десятирічне ув'язнення), і повернення «східних земель», котрі відійшли від Німеччини за рішенням Потсдамської конференції, «захисту честі німецьких солдат», заперечувала Холокост [9]. Лівий фланг посіла Комуністична партія Німеччини (КПН), діяльність якої в Західній Німеччині було відновлено в квітні 1948 р. Вона виступала за об'єднання Німеччини на соціалістичній основі й націоналізацію великої промисловості, проти створення бундесверу та вступу ФРН до НАТО, вимагала виводу окупаційних військ, підтримувала тісні контакти з комуністичним режимом НДР, закликала трудящих до класової боротьби та «революційного повалення режиму Аденауера». Спільними позиціями СПН та КПН були: оголошення ФРН маріонетковою державою; антикапіталістична й антизахідна (зокрема антиамериканська) риторика; дії зі дестабілізації демократичного ладу. До речі, в умовах «холодної війни» Радянський Союз таємно підтримував і КПН, і СПН. Дослідник Мартін А. Лі зазначає, що СПН ніколи відкрито не критикувала Радянський Союз, оскільки той фінансував її діяльність [10, с. 50]. Труднощі післявоєнного часу сприяли поширенню впливу цих партій серед населення. Їхні лави налічували десятки тисяч людей. На виборах до бундестагу, котрі відбулися у серпні 1949 р., КПН отримала 1361706 голосів (5,7 %) і 15 місць. СНП у 1951 р. на виборах до ландтагу землі Нижня Саксонія одержала 11,0 % голосів і 16 місць, на виборах до ландтагу землі Бремен – 7,7 % голосів і 8 місць.

Загроза демократичному розвитку, яку спричиняла діяльність радикальних партій, змусила владу ФРН діяти рішуче. У листопаді 1951 р. Федеральний уряд, вживши превентивні заходи з обмеження діяльності КПН та СПН, подав до Федерального конституційного суду позов про їхню заборони. Підставою для позову була ст. 21 Основного Закону ФРН, що оголошує протиконституційними партії, які «за цілями або поведінкою прибічників намагаються причинити шкоду основам демократичного ладу чи усунути його або піддати загрози існування Федеративної Республіки Німеччини» [1, с. 114]. Рішення стосовно СПН було прийнято швидко. Так, 23 жовтня 1952 р. Федеральний конституційний суд заборонив діяльність СПН [6]. Що стосується КПН, то, незважаючи на те, що урядовий позов про її заборону був поданий на три дні раніше, ніж позов про заборону СПН, судовий процес над нею розпочався тільки в листопаді 1954 р. Початку судового процесу тривалий час заважав імідж КПН як антифашистської партії, котра зробила вагомий внесок у боротьбу проти нацизму. Крім цього, у післявоєнній Європі ще не було жодного прецеденту заборони комуністичних партій. Однак, попри те, що напередодні ухвалення рішення партія скасувала гасло «революційного повалення уряду Аденауера», 17 серпня 1956 р. Федеральний конституційний суд заборонив діяльність КПН. Рішення конституційного суду також забороняли діяльність афілійованих до СНП та КПН організацій й створення спадкоємців цих партій. Були скасовані всі їхні депутатські мандати та заарештовані партійні активи [5].

Усунення з легального поля політичної системи деструктивних до розбудови демократії партій дало змогу стабілізувати державні інститути, що сприяло подальшому розвитку процесу демократичної трансформації західнонімецького суспільства.

**Надзвичайне законодавство.** Найдискусійнішою проблемою в осмисленні історії ФРН є «надзвичайне законодавство», під яким розуміється низка законів та урядових постанов, спрямованих на захист держави. Хоча надзвичайне законодавство зазнало великої критики за нібито «антидемократичність», але необхідно враховувати, що воно було прийняте в надто складних зовнішніх та внутрішніх умовах розвитку країни.

Після утворення ФРН опинилася на вістрі «холодної війни». На території сусідньої НДР було зосереджено найпотужніше оперативно-стратегічне об'єднання Збройних сил СРСР (Група радянських військ у Німеччині), здатна нанести «кинджальний танковий удар НАТО й прошири Західну Європу до Ла-Маншу». Під час «берлінських криз» над ФРН нависала безпосередня загроза військового вторгнення. У середині країни в 60-70-х роках значно активізувалися крайні праві, зокрема, крайні ліві організації. Найнебезпечнішою з них виявилася «Фракція Червоної армії» яка проголосила нещадний терор правовій державі, вбачаючи у ньому засіб побудови «справедливого суспільства». Діяльність антидержавних сил підтримували спецслужби СРСР (КДБ) і НДР (Штазі), котрі засилали до ФРН та впроваджували до державного апарату агентуру. Зовнішня й внутрішня загрози змушували демократичну державу шукати шляхи самозахисту, що й зумовило впровадження надзвичайного законодавства.

Бундестаг 30 травня 1968 р. ухвалив «Закон про доповнення Основного закону» [13], невдовзі доповнений низкою «простих» надзвичайних законів. Надзвичайні закони передбачали, що у випадку «виникнення війни» або іншого «особливого стану» вся повнота влади переходить до Загального комітету, який складається з 22 депутатів бундестагу та його 11 депутатів (провідних членів уряду, лідерів найбільших політичних партій і представників федеральних земель). Загальний комітет перебирав на себе всі повноваження бундестагу та бундесрату, крім внесення змін до Основного закону. Повноваження ландтагів і урядів земель також тимчасово припинялися. Поліція отримувала додаткові повноваження зі захисту конституційного ладу. Федеральний уряд одержував право використовувати збройні сили на підтримку поліції та федеральної прикордонної охорони для захисту військових об'єктів і для боротьби з організованими й озброєними заколотниками. Обмежувалася тайна листування, поштового, телеграфного, телефонного зв'язку та вільного пересування громадян. Підрівні елементи підлягали превентивному арешту й утримання в таборах тимчасового ув'язнення. За необхідності уряду надавалися повноваження для мобілізації населення на громадські роботи і регулювання в цьому зв'язку трудових відносин. Упроваджувалася заборона на страйки. Хоча ці закони на практиці не були використані, але вони створювали умови для ефективного керівництва країною в умовах можливої війни чи великомасштабних заворушень.

Разом з ухваленням цих законів були вжиті заходи з забезпечення проникнення в державний апарат підривних елементів. Нарада урядів федеральних земель та федерального канцлера 28 січня 1972 р. прийняла Постанову «Принципи з питання про антиконституційні елементи у сфері суспільної служби», яка вимагала від державних та муніципальних службовців дотримання конституційних ідеалів вільного демократичного суспільства й Основного закону. Нею оголошувалося, що членство в «антиконституційних організаціях» позбавляє громадян права на державну та муніципальну службу [8]. Відповідно до цієї Постанови державні й муніципальні службовці та кандидати на суспільну службу мали пройти перевірку на лояльність у Федеральному відомстві з охорони Конституції. За час дії цієї Постанови перевірку на

лояльність пройшли 1,4 млн людей, із котрих приблизно лише 1100 було відмовлено у суспільній службі [11]. Хоча практику «заборони на професії» жорстко критикували у політологічній і юридичній літературі, але вона була спричинена реальною загрозою. Агенти спецслужб комуністичних держав проникали до верхніх щаблів державного апарату. В різний час втекли до НДР керівник Федеральної служби охорони конституції О. Йон та Г. Й. Тігде, що опікував у цьому відомстві контррозвідку проти НДР. У квітні 1974 р. був викритий як агент Штази та заарештований особливий референт канцлера В. Брандта Г. Гійом. Неординарність ситуації вимагала рішучих заходів, спрямованих на захист демократичної держави.

**Політична освіта населення.** У процесі демократичної трансформації влада ФРН одночасно зі заборонаю деструктивних партій та ухваленням надзвичайного законодавства велику увагу приділила проблемі демократизації політичної культури суспільства, активно використовуючи для цього політичну освіту.

У Західній Німеччині 1952 р. створено Федеральне відомство з політичної освіти, головними завданнями якого стали денацифікація та демократизація свідомості населення. Державна служба політичної освіти тісно співпрацювала з приватними фондами та просвітницькими організаціями, котрі приділяли увагу проблемам демократичного виховання, досліджували суспільні настрої, намагаючись запобігти поширенню екстремістських тенденцій.

Було докорінно переглянуто всі навчальні програми й посібники зі соціальних наук. З метою формування демократичної культури нової генерації громадян у класичних гімназіях введено навчальний курс політології. Викладачів, погляди яких суперечили демократичним орієнтаціям суспільного розвитку, звільнювали в процесі денацифікації та наступної боротьби з радикальними елементами. Масово публікувалося літератури, що пропагувала демократичні цінності. На радіо й телебаченні засновували спеціальні програми з політичної освіти [3].

До роботи з демократичної освіти населення активно залучилися політичні партії. У 1947 р. Соціал-Демократична партія Німеччини відновила діяльність Фонду Фрідріха Еберта. Його основним завданням стало сприяння політичній та суспільній освіті громадян у дусі демократії та плюралізму. У 1956 р. Християнсько-демократичний союз заснував «Товариство для християнсько-демократичної просвітницької роботи», що 1964 р. перетворено на Фонд Конрада Аденауера. У 1958 р. з метою поширення ліберально-демократичних цінностей було створено Фонд Фрідріха Науманна.

На думку Дж. Робертса, у жодній з країн Західної Європи не приділялося стільки уваги політичній освіті, як у ФРН [12, с. 547]. Внаслідок вжитих владою ФРН заходів, порівняно стислому часу відбулися суттєві зміни в політичній свідомості населення Західної Німеччини. Так, С. Гантінгтон зауважує: на початку 50-х років ХХ ст. більше третини західних німців заявляли, що підтримали би спробу нової нацистської партії захопити владу або поставилися до неї байдуже. У 1953 р. лише 50 % західнонімецького суспільства вважало демократію найкращою формою врядування для Німеччини; 1972 р. кількість прихильників демократії збільшилося до 90 % [4, с. 284].

Досвід демократичної трансформації ФРН унаочнює, що демократії (зокрема транзитивні) мають бути *обороноздатними*. Подолання перешкод на шляху до вільного демократичного суспільства нерідко потребує впровадження певних обмежень політичної свободи. Відмінності таких обмежень за демократичних режимів від фактичного заперечення політичної свободи автократіями полягають у причинах їхнього застосування, характері й наслідках. Транзитивні демократії *вимушені* застосовувати



обмеження внаслідок *реальних загроз* демократичному розвитку, такі обмеження мають тимчасовий (*карантинний*) характер, спрямовані *проти антидемократичних сил*, сприяють просуванню суспільства демократичним шляхом. Західні демократії, потребуючи від транзитивних суспільств негайного втілення сучасних демократичних стандартів, забувають, що вони самі прямували до цих стандартів упродовж десятків років, поступово змінюючи суспільно-політичні відносини та політичну культуру.

Водночас досвід ФРН засвідчує, що у процесі демократичної трансформації велика увага має приділятися роботі з *цілеспрямованого* перетворення політичної культури. Стабілізація демократичного правління на кінцевому підсумку залежить від поширення в суспільстві демократичної культури. Саме органічне сполучення захисних заходів зі системною роботою з демократичної освіти допомогло ФРН у стислий термін перейти від тоталітарного минулого до ліберальної демократії.

Сучасна ситуація в Україні багато в чому нагадує ситуацію в повоєнній Західній Німеччині. Україна також є транзитивною демократією, яка долає нелегкий шлях від тоталітарного минулого. Загроза великомасштабної війни з Росією для України сьогодні навіть значно більша, ніж була загроза війни з СРСР для ФРН. У політичній системі України також наразі діють деструктивні, антидержавницькі партії. В органах місцевого самоврядування і на державній службі працюють чимало людей, погляди котрих суперечать конституційним орієнтаціям на розбудову вільного демократичного суспільства та суверенної національної держави. Демократична культура ще не стала домінуючим сегментом політичної культури українського суспільства. Тому досвід трансформації ФРН має для нашої держави величезне значення й повинно бути використане з урахування специфіки національної ситуації для подальшого розвитку демократичного процесу.

### Список використаної літератури

1. Основной закон Федеративной Республики Германии (29 мая 1949 г.) // Конституции зарубежных стран : сборник / сост. В. Н. Дубровин. – М. :Юрлитинформ, 2000. – С. 109 -146.
2. Романюк О. І. Від тоталітаризму до демократії та національної державності: системний аналіз посткомуністичних трансформацій / О. І. Романюк. – Х. : ХДАК, 2011. – 376 с.
3. Смирнов Д. А. Опыт демократического воспитания в странах Европы (на примере политического образования в ФРГ) [Електронний ресурс] / Д. А. Смирнов. – Режим доступу: <http://rusgermhst.narod.ru/RusRaboti/RusSmirnov/Smirnovreportrus-2-01.htm>
4. Хантингтон С. Третья волна. Демократизация в конце XX века / С. Хантингтон; пер. с англ. – М. : РОССПЭН, 2003. – 386 с.
5. BVerfGE 5, 85 – KPD-Verbot [Електронний ресурс]. – Режим доступу: <http://www.servat.unibe.ch/dfr/bv005085.html>
6. Debbasch Ch. Introduction a la politique / Ch. Debbasch, J.-M. Pontier. – Paris : Dallor, 1982. – 472 p.
7. BVerfGE 5, 85 – KPD – Verbot [Електронний ресурс]. – Режим доступу: <http://www.servat.unibe.ch/dfr/bv005085.html>
8. Grundsätze zur Frage der verfassungsfeindlichen Kräfte im öffentlichen Dienst [Електронний ресурс] // (Beschluss der Regierungschefs der Bundesländer und des Bundeskanzlers Willy Brandt 1972 Vom 28. Januar) – Режим доступу: <http://www.berufsverbote.de/index.php/der-radikalenerlass.html>

9. *Hansen, H.* Die Sozialistische Reichspartei (SRP). Aufstieg und Scheitern einer rechtsextremen Partei / H. Hansen // Beiträge zur Geschichte des Parlamentarismus und derpolitischen Parteien. –Düsseldorf : Droste Verlag, 2007. –Bd. 148 – 317 s.
10. *Lee M. A.* The Beast Reawakens / M. A. Lee. – Boston : Little, Brown and Co., 1997. – 546 p. 5.
11. Mai 2006 – Vor 30 Jahren: Neue Richtlinien zum Radikalenerlass: Berufsverbot für linke Gesinnung [Електронний ресурс]. – Режим доступу: <http://www1.wdr.de/themen/archiv/stichtag/stichtag1570.html>
12. *Roberts J. R.* Political Educations in Germany / J. R. Roberts // Parliamentary Affairs. – 2002. – Vol. 55. – № 3. – P. 556–568.
13. Siebzehntes Ergänzung des Grundgesetzes // [«Notstandsgesetze»] [Електронний ресурс]. - Gesetz zur Vom 24. Juni 1968. – Режим доступу:<http://www.documentarchiv.de/brd/1968/grundgesetznotstandsgesetze.html>

## ОПЫТ ФРГ В РЕШЕНИИ ЗАДАЧ ДЕМОКРАТИЧЕСКОЙ ТРАНСФОРМАЦИИ ПОСТТОТАЛИТАРНОГО ОБЩЕСТВА

Александр Романюк

*Харьковская государственная академия культуры,  
факультет управления и бизнеса, кафедра философии и политологии  
Бурсацкий спуск, 4, 61057, Харьков Украина  
e-mail: olexromanyuk@ukr.net*

Обобщается опыт решения задач демократической трансформации посттоталитарного общества Западной Германии после Второй мировой войны. Акцентируется на его аспектах – запрещении деятельности деструктивных партий, принятии чрезвычайного законодательства и создании системы политического образования населения. Анализируется необходимость использования этого опыта в современных условиях развития украинского общества.

**Ключевые слова:** демократическая трансформация, посттоталитаризм, обороноспособная демократия, чрезвычайное законодательство, политическое образование, Федеративная Республика Германии.

**WEST GERMAN EXPERIENCE IN THE PROBLEM SOLVING  
OF DEMOCRATIC TRANSFORMATION  
OF POSTTOTALITARIAN SOCIETY**

**Oleksandr Romanyuk**

*Kharkiv State Academy of Culture,  
Institute of Management and Business, Department of Philosophy and Political Science  
Bursatsky ds,4, 61057, Kharkiv, Ukraine  
olexromanyuk@ukr.net*

This article summarizes the experience of solving problems of democratic transformation posttotalitarian society of West Germany after World War II. The attention is focused on such aspects of it as a prohibition of destructive parties, adoption of emergency law and establishing a political education system of the population. The author emphasizes the necessity to use this experience in modern conditions of Ukrainian society development.

**Keywords:** democratic transformation posttotalitarianism, defensive democracy, emergency law, political education, the Federal Republic of Germany.

УДК 319 (342)

## ГРУЗИНСЬКИЙ КОЛАБОРАЦІОНІЗМ У ДРУГІЙ СВІТОВІЙ ВІЙНІ

Василь Чачава

*Львівський національний університет імені Івана Франка,  
філософський факультет, кафедра теорії та історії політичної науки,  
вул. Університетська 1, 79000, м. Львів, Україна  
e-mail: ostapец@rambler.ru*

Визначені основні причини грузинського колабораціонізму в роки Другої світової війни та його головні напрями співпраці з Третім Рейхом. Охарактеризовані військові грузинські підрозділи, які брали участь у війні на боці Німеччини.

**Ключові слова:** колабораціонізм, Грузія, легіон «Грузія», Друга світова війна, батальйон «Бергман».

Термін «колабораціонізм» (франц. collaboration – співробітництво) часто використовується в історичній та політичній літературі для означення добровільної співпраці (на противагу вимушеній) окремих груп чи прошарків населення окупованих територій з окупантами.

Сучасні дослідники розмежовують колабораціонізм, що передбачає наявність політичної угоди з окупантом, «кооперування» з окупаційною владою у цивільних галузях, а також «спільне ведення війни» (англ. co-belligerence) на боці окупаційних сил. Окрім цього, за сферами діяльності розрізняють як побутовий, адміністративний, економічний, військовий, політичний та військово-політичний види колабораціонізму. Для окупованих європейських країн найхарактерніший був політичний та військово-політичний колабораціонізм. Він проявлявся у створенні номінально незалежних урядів чи адміністративних інституцій, організації пронацистських рухів та партій (Франція, Норвегія, Данія, Нідерланди, Греція, Сербія, Угорщина).

У сучасній вітчизняній політичній науці питання про суть такого неоднозначного явища, як колабораціонізм потребують глибокого і виваженого дослідження. Відтак ми маємо на меті охарактеризувати феномен грузинського колабораціонізму в роки Другої світової витоки, причини грузинського колабораціонізму й основні напрями співпраці з Третім Райхом.

Розпочавши у 1941 р. війну проти СРСР, Третій Райх одним з головних завдань визначив руйнування багатонаціональної Радянської держави і залучення на свій бік представників національних меншин. На руїнах СРСР нацисти планували створити низку територіально національних утворень, котрі стали б провідниками німецької політики, сприяючи поширенню її впливу на Близький, Середній і Далекий Схід. Особлива ставка робилася на народи Кавказу. Володіння Кавказом відкривало вермахту шлях на Близький і Середній Схід, завоювання Індії та Тибету. Це не було новиною: ще в роки Першої світової війни в містечку Вюнсдорф під Берліном постав табір для військовополонених мусульман – центр підготовки мусульманської «п'ятої колонії» із вихідців з Росії та ряду колоній Англії, Франції. Тому поява директиви головного командування вермахту № 80

«Середній Схід» за кілька днів до початку війни з СРСР було не випадковою. У ній зазначалося, що після блискавичного захоплення Радянського Союзу, розвиток наступу на схід має здійснюватися через Кавказ. Задум передбачав одночасні удари також з боку Єгипту і Туреччини, тобто становив так звані потрійні кліщі для країн Близького та Середнього сходу [6, с. 45]. Вже у процесі війни серед національних формувань, які входили до складу вермахту чільне місце посідали кавказькі й північнокавказькі формування. Витоки їх сягають років Першої світової війни, Громадянської війни в Росії та кардинальної перебудови національно-державного життя грузин, вірмен, азербайджанців і народів Північного Кавказу. Тому не випадково, значну роль у формуванні кавказьких національних легіонів зіграли політичні емігранти, котрі дотримувалися зазвичай виражених націоналістичних поглядів. Серед частини військовополонених, з яких комплектувалися особовим складом кавказькі легіони, емігрантські сили змогли зокрема реанімувати гасла про незалежність закавказьких республік. Ці ідеї в 1917 – 1924-рр. мали величезне політичне звучання на Кавказі, де націоналістичні програми найактивніше відстоювали в Грузії націонал-демократи і соціал-демократи, в Азербайджані – партія «Мусават», Вірменії – партія «Дашнакцутюн» [2, с. 132].

У середині 20-х років польське керівництво розгорнуло ефективну діяльність серед лідерів кавказької еміграції. Причому польський генштаб всіляко підтримував ідею незалежності Кавказу, враховуючи можливості впливу на кавказькі діаспори, він вважав за необхідне виступити покровителем визвольного руху, переслідуючи власні цілі ослаблення східного сусіда. У Варшаві 1925 р. була створена організація «Прометей» – об'єднання емігрантських кіл з Росії. Зазначимо, що польський генштаб був змушений відмовитися від тісного співробітництва з російською політичною еміграцією, яка не погоджувалася з ідеєю незалежності низки територій єдиної та неподільної Російської імперії. Після окупації Польщі німецькі спецслужби успадкували агентуру товариства «Прометей» і встановили тісні контакти з бойовою азербайджанською емігрантською організацією «Істікал» («Незалежність») [6, с. 220].

Активну роботу серед емігрантських кіл для використання їх у власних інтересах здійснювало й Кайзерівське керівництво під час Першої світової війни, а згодом Веймарський уряд. У Берліні 1915 р. була зроблена спроба створення уряду Грузії, у вигнанні до складу якого входили окремі керівники грузинських націоналістів. Через певний час під німецьким патронажем був сформований «Комітет визволення Грузії». У розпал Першої світової війни 1915 р. німецький генштаб розробив план зі створення кавказького збройного формування, що спочатку мало складатися з грузин, а потім комплектуватися і представниками інших кавказьких народів. Він називався Грузинським легіоном та існував з 1915 до 1917рр. і з 1941 до 1945 рр. До нього входили грузинські добровольці, котрі перебували в таборі для військовополонених у турецькому м. Самсун. У складі легіону близько 1500 солдатів – грузини, а також кавказькі горці – мусульмани. Організацію легіону і загальне керівництво ним німецький генштаб доручив графу Ф. В. фон Шуленбургу, колишньому німецькому консулові при Тифліському губернаторі (з 1911 і до початку війни). Старшим офіцером серед грузин був генерал-майор Л. Кереселідзе (1878 – 1942). Легіон одержав підтримку організованого на території Німеччини «Комітету за незалежність Грузії». Під час військових дій між Росією й Османською імперією легіон розташовувався на узбережжі Чорного моря, східніше м. Тіреболу. Безпосередньої участі в бойових операціях легіон не брав і знаходився у резерві на випадок можливих антиросійських виступів у Тифлісі [3, с. 26].

У 1917 р. унаслідок протиріч між турецьким урядом і Комітетом за незалежність Грузії легіон був розпущений. Грузинські офіцери легіону за керівництва генерала Л. Кереселадзе і надалі становили ядро створеної армії Грузинської Демократичної Республіки 1918 – 1921 рр. У лютому – березні 1921 р. Грузію окупувала Радянська Росія. Побоюючись репресій радянської влади, частина легіонерів (офіцерів національної армії та представників націоналістів із місцевої інтелігенції) емігрувала до Парижа, Варшави, Рима, Берліна та міст інших країн.

Наприкінці 30-х років кавказька політична еміграція зробила ставку на Німеччину. Підтримали їх і самі німці. У Берліні 1938 р. діяло «Управління у справах Кавказької еміграції», а 1939 р. у Римі відбувся з'їзд представників грузинських організацій Берліна, Праги та Варшави, де прийнято рішення про організацію «Грузинського національного комітету». Особливу активність виявляли прогермансько налаштовані грузинські емігранти з Національно-демократичної партії, зокрема : М. Кедія, М. Церетелі, М. Кавтарадзе, Ш. Маглакелідзе, З. Авалішвілі, Ш. Амїреджібі, Р. Габашвілі, Г. Квінітадзе, В. Ахметелі та інші [2, с. 230].

У Парижі 30 січня 1937 р, на базі грузинської патріотичної організації «Тетри Гіоргі» («Білий Георгій»), виникла організація «Сакартвелос фашістурі даразмулоба» («Фашистський загін Грузії»). Її очолив полковник (з 1944 – генерал) вермахту – Ш. Маглакелідзе. Організація видавала друкований орган – журнал «Картлос». Програма дій і цілі організації наведені в книзі «Положення до діяльності та боротьби», виданої в Парижі того ж року. Дотримуючись принципу «Ворог мого ворога – мій друг», праворадикальна частина кавказьких емігрантів захоплено зустріла початок війни Німеччини проти Радянського Союзу. Дехто з них, сподіваючись на визволення батьківщини від більшовицького режиму, вступили у боротьбу разом з німцями вже 22 червня 1941 р.

У спогадах відомого грузинського емігранта М. Кавтарадзе відображено взаємовиключні погляди, поширені в грузинських та інших кавказьких політичних організаціях того часу. Ось що пише про це автор: «Початок війни зустріли грузини по-різному : деякі піддалися захопленню, дехто подивився на це з підозрою, а дехто розгубився ... Німеччина зіткнулася з силою, повалення якої було необхідною попередньою умовою для свободи нашої багатостраждальної батьківщини. Були емігранти, що присвятили двадцять років боротьби за свободу батьківщини і впродовж цих двадцяти років не зуміли знайти жодного справжнього союзника. Але коли Німеччина, країна, що є єдиним можливим нашим союзником, єдина з великих держав, зацікавлена в розпаді Російської імперії, стала наступати на Росію, згадані грузини вважали, що трапилося явище негативне для нас. Причина полягала в тому, що тодішньою Німеччиною керував диктаторський режим, який окрім Росії воював з багатьма дружніми для Грузії країнами» [4, с. 87].

Зазначимо: представники уряду Грузії у вигнанні, видатні діячі Соціал-демократичної партії відмовилися від співпраці з німцями. У Парижі 14 лютого 1940 р. лідер грузинських соціал-демократів Н. Жорданія, у присутності членів Установчих зборів (парламенту) незалежної Грузії в еміграції, різко засудив експансіоністську політику націонал-соціалістичної Німеччини. Він заявив: «Неможливо, щоб німецька держава, яка руйнує незалежність вільних націй, сприяла б відновленню незалежності Грузії. Наше майбутнє було і буде пов'язано з демократичними державами, адже тільки вони можуть з повагою ставитися до свободи інших» [цит. за: 8, с. 58]. До речі ця заява стала причиною арешту Н. Жорданія після окупації влітку 1940 р. Парижа фашистами.

Зовсім іншої позиції дотримувалися грузинські націонал-демократи, котрі також перебували в еміграції. Як зазначалося, ще до початку Другої світової війни вони взяли орієнтир на Німеччину і почали думати про майбутнє місце грузинської держави в складі третього Райху. Ці емігранти сподівалися, що у випадку перемоги, Німеччина допоможе кавказьким країнам у відновленні державної незалежності як це сталося в травні 1918 р. із допомогою Кайзерівської Німеччини.

На боці Німеччини під час війни воювало понад 100 тис. кавказців, з них – понад 25 тис. грузинів. На відміну від багатьох інших частин радянських народів (у тому числі і російських) у створенні Грузинського легіону провідна роль належала не німецькому вермахту, а грузинській політичній еміграції. Створенням Грузинського легіону займався колишній імператорський полковник, високопоставлений офіцер Незалежної Демократичної Республіки Грузія (1918–1921), колишній Тбіліський генерал-губернатор Ш. Маглакелідзе. У 1937 р. він став кадровим офіцером армійської військової розвідки вермахту – Абверу. Восени 1941 р. він у чині німецького полковника отримав від німецького генштабу повноваження стосовно дотримування грузинських військових з'єднань. Його напарником став полковник Абверу (з вересня 1942 – генерал-майор), доктор О. Р. фон Нідермайер. У 1921–1932 рр. він був неофіційним представником рейхсверу в СРСР, але більше прославився як етнограф, фахівець із вивчення народів Середнього сходу та Кавказу. Командиром унтер-офіцерської грузинської школи, став колишній полковник Червоної армії (й здався у полон улітку 1941 року), уродженець Тбілісі – Д. Михайловський.

Легіони «Грузія» і «Вірменія» 30 грудня 1941 почали діяти. Координаційним центром звідки завербували грузинських військовополонених і де навчали офіцерський і унтер-офіцерський склад, було польське селище Крушне. Командиром легіону в січні 1942 р. призначено полковника Ш. Маглакелідзе. Навесні 1942 р. на фронт з Маріамполі направлено 795-й і 796-й грузинські батальйони у складі понад 2 тис. солдатів і офіцерів. Навесні 1943 р. друга хвиля : 797-й, 798-й, 799-й і 822-й батальйони, наприкінці літа 1943 р. – третя хвиля : 823-й і 824-й батальйони [2, с. 165].

Крім названих батальйонів, у Польщі в 162-й піхотній дивізії вермахту підготовлено і скеровано на Східний фронт 3 гірсько-сгерських і 2 гренадерських батальйони загальною чисельністю понад 6 тис. осіб. Усього підготовлено близько 20 батальйонів грузинського легіону. Враховуючи, що стандартний німецький піхотний батальйон налічував від 900 до 1600 солдатів і офіцерів, а гірсько-стрілецький – не менше 600, можна припустити: загальна кількість грузинського легіону становили приблизно 20 тис. чоловік [4, с. 210].

На самому початку війни з грузинів, котрі закінчили спеціальну розвідувальну школу Абверу, була створена організація «Тамара-I» і «Тамара - II». На них покладалося завдання організувати повстання на території Грузії. Керівником організації призначено обер-лейтенанта доктор Крамера (2-й відділ контррозвідки), заступником доктора Хауфа. «Тамара-I» складалася з 16 грузин підготовлених для саботажу, «Тамара-II» - з 80 грузин оперативної групи. Зазначені групи були сформовані у Франції за активної участі керівника Грузинського військового комітету – М. Кедія [2, с. 180].

Усі грузинські батальйони мали імена видатних грузинських історичних особистостей: 795-й батальйон – Ш. Маглакелідзе, 796-й – Г. Блискучого, 797-й – Г. Саакадзе, 798-й – Іраклія II, 799-й – Давида IV Будівельника, 822-й – Цариці Тамари, 823-й – Ш. Руставелі, 824-й – І. Чавчавадзе та ін. Легіонери присягали на вірність грузинській землі, й батальйонам урочисто вручалися національні знамена.

Усе це дає змогу припускати, що на німецькій стороні служило загалом близько 30 тис. грузин. Загалом на боці Третього Райху воювала така кількість кавказьких народів: у легіонах і піхотних батальйонах – 14000 грузин, 13600 азербайджанців, 11 000 вірмен, 10100 північнокавказців (тобто всього-48,7 тис.); в будівельних і господарських частинах: грузин – 6800, вірмен – 7000, азербайджанців – 4795, північнокавказців – 3000. У німецькому вермахті – 25 000, у військах СС, СД і Люфтваффе – 7 000. Загальне число кавказців у німецьких частинах становить – 102 295 осіб [2, с. 148].

Наприкінці 1943 р. Гітлер прийняв рішення розбрати всі частини, сформовані з представників народів РСР, а особовий склад використовувати як робочу силу. Представником верховного командування вермахту вдалося переконати Гітлера в тому, що подібний крок може мати катастрофічні наслідки. Адже «Східні війська» до того моменту налічували понад 427 тис. добровольців, рівних за чисельністю 30 німецьким дивізіям. Тому було вирішено не розформувувати «Східні легіони», а перевести їх на порівняно менш значні театри військових дій – до Франції, Італії на Балкани і под. Грузинському національному комітету з центром у Маріамполі наказано в терміновому порядку перебазуватися в м. Конфлан у Франції. Це спричинило різкий протест грузинських легіонерів – аж до спроб відкритої непокори. Полковник Ш. Маглакеладзе відсторонили від командування легіоном і перевели на службу до німецьких частин у Прибалтиці. Пізніше, в 1944 р., на знак визнання його заслуг у справі створення грузинського легіону йому присвоєно звання генерал-майора вермахту.

Автором моделі післявоєнного устрою СРСР і Грузії вважають Ф. В. фон дер Шуленбурга. Помічник Шуленбурга при МЗС. Г. фон Герварт, залишив опис ідей свого начальника з післявоєнного устрою не тільки Кавказу, а й усіх колишніх республік СРСР: «Шуленбург хотів надати росіянам і українцям право на самовизначення. Він був переконаний, що СРСР можна перемогти тільки руками самих росіян. Бойові дії варто було перетворити на громадянську війну.

Спочатку Німеччина повинна сприяти створенню самоврядування на окупованих територіях. За цим має відбутися створення російського антирадянського уряду. Після цього треба підтримати формування урядів нацменшин. Дані уряду мають бути визнані Німеччиною союзниками. У тому числі повинні бути створені (відновлені) незалежні Вірменія і Грузія. Під німецької егідою й на основі рівноправності необхідно забезпечити вступ цих урядів до Європейського Об'єднання» [1].

Загалом же грузинська еміграція була неоднозначною у виборі майбутнього союзника. Загалом Грузинський національний комітет після проголошення незалежності Республіки мав намір провести вільні вибори. Щоправда, до них передбачалося не допускати членів ВКП(б) і радянських каральних органів (нині це назвали б «люстрація»). Селяни мали безкоштовно отримати земельні наділи від 5 до 12 га на сім'ю (залежно від числа людей у сім'ї та місцевості). Надлишки землі повинні бути повернені поміщикам і православній церкві.

Отже, основними причинами колабораціонізму можна вважати: 1) бажання помститися радянській владі за всі кривди (репресії, розкуркулення і под.); 2) ідеологічне несприйняття радянської влади, комуністичної ідеології, антисемітизм; 3) страх за своє життя і життя близьких; 4) кар'єризм, прагнення пристосуватися до нових умов життя; 5) позиція радянського уряду до військовополонених, котрих вважали зрадниками; 6) обман нацистської пропаганди; 7) прагнення за допомогою Німеччини боротися за незалежність Грузії.



Незважаючи на те, що у світовій суспільно-політичній літературі співпраця з окупантами розглядається як ганебне явище та дії, спрямовані проти інтересів власного народу, держави, її союзників, колабораціонізм залишається актуальним для політичної практики низки країн. Останні події в Україні засвідчили, що тут також існує підґрунтя для його життєздатності. Однак, певним винятком з цього загального правила є співпраця з окупантами, до якої вдавалися національно-визвольні рухи з метою створення власних самостійних державних утворень (валлонські рексисти (Бельгія), бретонські безен-перротівці (Франція), хорватські усташи (Югославія), словацькі глінківці (Чехословаччина).

### Список використаної література

1. *Габлиани Г.* Вторая мировая война и грузины / Г. Габлиани // Иверия. – Париж, 1981. – № 24. – С. 23 – 54.
2. Грузины под знаменем Германии во Второй мировой войне / Ред. В. Рцхиладзе. – Тбилиси: Изд-во «Ганатлеба», 1994. – 256 с.
3. *Дробязко С.* Иностранные формирования Третьего Рейха / С. Дробязко, О. Романько, К. Семенов. – М., 2009. – 374 с.
4. *Канделаки К.* Воспоминания / К. Канделаки. - Париж, 1971. – 347 с.
5. Політична енциклопедія. – К.: Парламент. вид., 2012. – 808 с.
6. *Семиряга М.И.* Коллаборационизм: природа, типология и проявления в годы Второй мировой войны / М. И. Семиряга. – М., 2000. – 356 с.
7. Словник іншомовних слів. / за ред. О. Мельничука. - К.: УРЕ, 1975. – 775 с.
8. *Соколов Б.В.* Тайны Второй мировой / Б. В. Соколов. – М., 2000 – 236 с.
9. *Соцков Л.* Неизвестный сепаратизм. На службе СД и Абвера / Л. Соцков. – М.: Издат. дом «Ринол Классик», 2003. – 216 с.

## ГРУЗИНСКИЙ КОЛЛАБОРАЦИОНИЗМ ВО ВТОРОЙ МИРОВОЙ ВОЙНЕ

### Василий Чачава

*Львовский национальный университет имени Ивана Франка,  
философский факультет, кафедра теории и истории политической науки,  
ул. Университетская 1, 79000, Львов, Украина  
e-mail: ostapiec@rambler.ru*

Определяются основные причины грузинского коллаборационизма в годы Второй мировой войны и его главные направления сотрудничества Третьим Рейхом.

Характеризуются военные грузинские подразделения, принимавшие участие в войне на стороне Германии.

**Ключевые слова:** коллаборационизм, Грузия, легион «Грузия», Вторая мировая война, батальон «Бергман».

## THERE WAS GEORGIAN COLLABORATION IN THE WORLD WAR II

**Vasil Chachava**

*Lviv National University named after Ivan Franko  
Faculty of Philosophy, Department of theory of Political Science,  
Str. Universitetska 1, 79000, Lviv, Ukraine  
e-mail: ostapec@rambler.ru*

Principal reasons of Georgian kolaboracionizmu are certain in the years of Second world war and him basic directions of collaboration with III Reich.

Military Georgian subdivisions which took part in war on the side of Germany are described.

**Keywords:** kolaboracionizm, Georgia, legion «Georgia», Second world war, battalion of «Bergman».

УДК 141.319.8

**ТЕОРЕТИКО-МЕТОДОЛОГІЧНІ АСПЕКТИ ДОСЛІДЖЕННЯ ФЕНОМЕНУ  
ПОЛІТИЧНОЇ ІДЕНТИЧНОСТІ****Оксана Кірієнко**

*Львівський національний університет імені Івана Франка,  
філософський факультет, кафедра теорії та історії політичної науки,  
вул. Університетська 1, 79000, Львів, Україна  
e-mail: [kyryenko@ukr.net](mailto:kyryenko@ukr.net)*

Розглянуто особливості феномену політичної ідентичності в контексті модерних і постмодерних аспектів розвитку. Вивчено сутність явища з позиції різних методологічних напрямів, зокрема, примордіалізму, есенціалізму та конструктивізму. Досліджено процесуальну якість ідентичності – ідентифікацію крізь призму глобалізаційних трансформацій на ринку символічних капіталів.

*Ключові слова:* ідентичність, конструктивізм, есенціалізм, символічний інтеракціонізм, інтерналізація, екстерналізація, об'єктивація.

Дискусії щодо сутності феномену ідентичності в соціальних і гуманітарних науках широко розгорнулись в останній третині ХХ ст. Провідні філософи та соціальні теоретики у дослідженнях постійно апелюють до цієї категорії. Не стала винятком і політична наука. Осмислюючи соціально-політичні зміни й можливі сценарії майбутнього розвитку світу, вона сьогодні все частіше звертається до категорії «ідентичність», що посідає чільне місце в арсеналі інструментів політичного аналізу.

Мета цієї статті - аналіз сутності феномену політичної ідентичності, історичних та наукових аспектів її розвитку й основних теоретико-методологічних підходів до його розуміння.

Ідентичність ґрунтовно вивчається у працях західних науковців. З-поміж них можемо згадати П. Рікера, А. Макінтайра, З. Баумана, П. Бергера, Т. Лукмана, П. Бурдье, К. Келхоун, Е. Гофмана. Питання сутності ідентичності, зокрема її політичного виміру розглядають російські вчені Е. Петруційова, О. Попова, Г. Миненков, О. Павлова, І. Тимофеев, Е. Белінська. Серед вітчизняних дослідників підходи до розуміння до зазначеної тематики відображені у працях О. Добржанської, Л. Нагорної, О. Колісника, В. Муравицького, Н. Пашиної, Н.Пелагеші, Л. Угрин та ін.

Більшість науковців дотримуються думки, що дискурс ідентичності є цілком модерним, пов'язуючи його з механізмами, котрі відкривають, репрезентують проблематичність ідентичності. Адже для нас, як наголошує К. Келхоун, набагато важче встановити – «хто ми?», ніж підтримувати ідентичність в рамках нашого життя і домагатися її визнання іншими. [6]. Зв'язок між епохою модерну та спекулятивним зверненням до ідентичності чітко простежує М. Фуко у дослідженнях дисциплінарних практик модерну, що сформували якісно інший, аніж у традиційних суспільствах, тип ідентифікації. Саме ця епоха породила ідею проектування нових, *гідних* людини умов існування і демонтажу колишніх, застарілих порядків. Комуністичний проект «нової людини» – безпосередній наслідок подібних установок. Модерний суб'єкт, згідно з М.

Фуко - продукт виключно владних відносин. Самовизначення індивіда в епоху модерніті, як зазначає З. Бауман, стає обов'язковим і навіть примусовим. [2].

Перехід від модерну до постмодерну ознаменувався зміною уявлень про суб'єкта. Тривалий час панувала саме картезіанська модель суб'єкта, в межах якої індивід претендував на знання істини й можливість побудови раціонального суспільства. Саме такому «суб'єктові» нанесли вирішальний удар Ф. Ніцше та З. Фройд. Адже Ф. Ніцше, радикально відкинувши проблеми класичної моральної та політичної філософії, звільнив самість суб'єкта від правил колективного життя, а З. Фройд помістив у свою чергу, стимули до повної реалізації самості у людську психіку і пов'язав історію цивілізації з їхнім витісненням. На подібному тлі Г. Зіммель та Дж. Г. Мід звертаються до способів формування ідентичності в рамках соціальної взаємодії, намагаючись концептуалізувати варіанти самоформування в різних соціальних контекстах. Отже, на першому плані постає соціально сконструйована природа ідентичності, що уже не опирається на існування певної сталої та раціональної «сутності» людської природи [6].

Перехід до постмодерну вносить суттєві корективи до розуміння феномену ідентичності. Постмодернізм відкриває простір для радикальної рефлексивності в сучасних культурних трансформаціях, відображаючи проблемність явища у зв'язку зі складністю та нестійкістю. Демонстрація того, що наша мова і соціальне знання містять приховані сліди боротьби за владу і ніщо соціальне не є даним від природи, становить важливий вимір аналізу практик конструювання ідентичності. Руйнування «великого нарративу» Ж.-Ф. Ліотара (тобто єдиної мовної гри модерну) приводить до появи безлічі мовних ігор, котрі конституують соціальний зв'язок і задають множинність ідентичностей. З іншого - маємо позицію Ж. Бодріяра, центральним положенням теорії якого є поняття «симулякр». Категорія «соціального», за його словами, з'являється внаслідок виникнення різних символічних порядків, у такий спосіб постаючи «симуляцією», породженою інформаційними технологіями, і не має власної автономії, будучи світом знаків та симулякрів. У такому контексті ідентичність – це певний тип симулякру [8].

Слово «ідентичність» має латинське коріння *idem* (той самий), що означає структуру речей, котрі залишаються незмінними у випадку різних трансформацій; це також – одиничне буття індивіда – дії, досвід, бажання, тобто «самість» (*self*). Окрім того, термін розглядає відношення індивіда до самого себе, але в контексті його відношень до інших, соціокультурного життя і темпоральності.

Існує декілька підходів до інтерпретації поняття «ідентичність» (доцільно враховувати, що подібне використання залежить від контексту і теоретичної традиції) це – ідентичність як:

– основа соціальної чи політичної дії; подібне трактування часто протиставляється «інтересу» в рамках зусиль виявити та пояснити не інструментальні способи соціальної та політичної дії, тобто ті, які не визначаються лише конкретною ситуацією. У цьому випадку маємо протиставлення універсалізму та партикуляризму;

– особливий колективний феномен, що означає фундаментальну і закономірну схожість членів певної групи або соціальної категорії; подібне бачення може трактуватися об'єктивно з погляду есенціалізму (схожість сама собою) або ж суб'єктивно (подібність, яка сприймається та переживається). Отже, передбачається, що схожість виявляє себе у солідарності, загальних диспозиціях, свідомості чи колективній дії; такий підхід характерний для теорій соціальних рухів, гендеру і раси, етнічності й націоналізму;

– фундаментальна сторона (індивідуальної або колективної) «особистості» чи як глибока, базисна, стійка умова соціального буття, що відрізняється від поверхневих та випадкових атрибутів самості й розуміється як щось цінне, котре підтримується та культивується;

– продукт соціальної чи політичної дії; тут акцентується на виявленні процесуальних та інтерактивних моментів колективної солідарності й самоусвідомлення, що уможливають колективну дію. Особливо широко цей підхід представлений в літературі про «нові соціальні рухи»;

– динамічний продукт численних і конкуруючих дискурсів, який має нестійкий і фрагментований характер; такий підхід характерний для постмодерної літератури [6].

Введення терміна «ідентичність» у соціальний аналіз і початок його поширення в суспільно-політичних науках і публічному дискурсі відбулося у США в 60-х роках ХХ ст. У цей період він викликав широкий резонанс, швидко долаючи дисциплінарні та національні кордони, утверджуючись у журналістському, а також академічному лексиконі, пронизуючи мову соціального і політичного аналізу, а також соціальної та політичної практики. Особливе значення мали звернення до проблематики «масового суспільства» у 50-х роках і молодіжні бунти 60-х років, утвердження у 80-х р. у соціальній науці й практиці «трьох китів» дослідження – раси, класу та гендеру. Один із основних напрямів аналізу ідентичності був пов'язаний із працями американського психолога Е. Еріксона. Однак, поняття ідентифікації вперше з'являється у психоаналітичному контексті (З.Фрейд) і пов'язується із етнічністю, з одного боку, та соціологічними теоріями ролей і референтних груп – з іншого [9].

У контексті аналізу феномену ідентичності використовують три основні методологічні підходи: примордіалізм, есенціалізм і конструктивізм.

*Примордіалізм* виходить з того, що риси ідентичності (наприклад, етнічної чи національної) є даними, незмінними і традиційними. Проблема полягає лише у необхідності їхньої підтримки кожним новим поколінням. Примордіалізм розподіляють на декілька типів – біологічний (кровна спорідненість як основа соціальності), культурний (природність конкретної культури), релігійний (концепція «обраного народу»). Особливо яскраво примордіалізм простежується в рамках теорій, пов'язаних із націоналізмом.

*Есенціалізм* – методологічний напрям, близький до примордіалізму. Головний принцип есенціалізму полягає в існуванні певної сутності (есенції), наприклад, долі, призначення, природи людини, котрі й визначають конкретні ідентичності. Подібні сутності є постійними і незмінними, відмова від їхнього дотримання провокує появу соціальних проблем. Фактично есенціалістським є класичний раціоналізм. Ідеалом есенціалізму виступає повна статика, після досягнення відповідності між соціальним життям та його сутністю (ідеєю).

*Соціальний конструктивізм* разом із теорією соціальних ролей. Соціологічний аналіз ролей був суттєвим кроком вперед через визнання факту конструювання самості в соціальному житті. Головний принцип конструктивізму базується на автономності соціального актора і його здатності творчо інтерпретувати культурні цінності і норми, враховуючи те, що світ ніколи не є цілком закритим і детермінованим завжди залишається простір для нових інтерпретацій і перетворень. Кожна «реальність» – результат конструктивістської діяльності та інтерпретації [6]. При цьому важливою є тенденція культури, що порушує будь-який інституціональний порядок – так зване радикальне уявне означування (К. Касторіадіс) чи «робота уяви» (А. Аппадурі). Йдеться

про наявність у середині культурної моделі суспільства творчого потенціалу, що не зводиться до існуючого соціального порядку. Завдяки роботі уяви кожне суспільство містить у собі образ альтернативного порядку, це і відображається в автономії та конструктивістській спрямованості діяльності. Отже, з позиції конструктивізму, – будь-що сутнісне й основоположне є лише результатом соціального взаємообміну. Теорії спростовуються не через невідповідність чомусь, що означається як «реальне», але в межах конвенцій, які існують всередині певних анклавів значень [8].

Конструктивізм відмовляється від теоретичного схематизму й ідеологічних спекуляцій, адже базовим моментом виступає реальна феноменологія соціальних процесів та інструментальні рішення. Так, П. Бергер і Т. Лукман звертають увагу, що соціальні структури є продуктами людської діяльності: (суб'єктивні) значення, котрі індивід формує і проектує на світ, піддаються інституціоналізації та перетворюються на (об'єктивні) соціальні структури, які стають джерелом систем значень. Аналіз у такий спосіб скеровується на практики соціальних агентів, у процесі котрих у кінцевому підсумку і створюються якісно нові соціальні структури (інститути) [3, с. 41–43].

Як уже зазначалось, поняття ідентичність вперше застосовує З. Фройд, однак не термінологічно, а концептуально, оскільки головна ідея психоаналізу зводиться до пошуку самості прихованої навіть від самого індивіда. Проте, як особливий соціально-культурний феномен ідентичність вперше дослідив американський психолог Е. Еріксон на основі використання психоаналітичного, філософського та соціологічного підходів, це й утвердило міждисциплінарний статус поняття. Аналізуючи індивідуальну ідентичність, вводить у науковий обіг термін «его-ідентичність» і «криза ідентичності», вирізняючи три основні аспекти розгляду поняття – відчуття ідентичності, процес її формування та ідентичність як конфігурація результату цього процесу.

Згідно з положеннями його теорії, необхідно виокремлювати особистісну (індивідуальну) та колективну ідентичності. Також чітко простежується думка: ідентичність охоплює взаємодію між внутрішнім розвитком окремого індивіда і розвитком почуття індивідуальності внаслідок взаємодії зі суспільством, під час якої відбувається інтерналізація культурних норм, засвоєння статусів та програвання ролей. При цьому зауважимо, що ідентичність Е. Еріксон розглядав у контексті вивчення національного характеру [9, с. 13–15].

Основу сучасного розуміння ідентичності заклали дослідження взаємодії «Я – Інший», насамперед у рамках символічного інтеракціонізму та соціальної феноменології. Вагоме значення тут мали роботи Дж. Г. Міда, що стосуються дослідження «самості» – *self* (не вживає поняття ідентичність, проте в перекладі ідентичність і самість виступають тотожними категоріями). З його точки зору, ідентичність є соціальним утворенням: індивід, завдяки розуму формує (бачить) себе таким, яким бачать його Інші. Переймаючи роль Іншого, індивід дивиться на себе очима іншої людини, що виявляє комунікативний характер ідентичності: ідентичність та інтеракція постійно переходять одна в одну.

В межах символічного інтеракціонізму сам термін «ідентичність» використовується в роботах І. Гофмана та П. Бергера. І. Гофман працював над так званою драматургічною версією символічного інтеракціонізму. Вчений виходить із розуміння світу як одного колосального театру, в якому людина повинна програвати різні уявлення не лише для різних груп у відповідності із їх вимогами та очікуваннями, а й у відповідності з власним вибором певних інституціоналізованих ролей та якістю їх виконання [8].

Практично від початку у соціальній теорії центральне місце посідала дилема об'єктивного і суб'єктивного, котра сформульована у питанні: що є джерелом соціальної дії – особистість як суб'єктивне начало чи суспільство як об'єктивний фактор? Таким чином, відмінність психологічного (Е. Еріксон) та соціологічного підходів (П. Бергер, І. Гофман) полягає у відповіді на запитання: як розуміється ідентичність? – як щось внутрішнє, що є сталим при зовнішніх змінах, чи як щось запропоноване і змінне у відповідності із зовнішніми обставинами.

Працюючи в рамках фрейдівської традиції, Еріксон стверджував, що ідентичність – компонент «розміщений» в глибокій психічній структурі індивіда. Вона формується і змінюється в ході взаємодії особистості зі середовищем, але зміни і кризи трапляються саме у внутрішньому світі. Фактично, в основі цієї позиції лежить принцип примордіалізму.

В межах соціологічного підходу ідентичність розглядається виключно як артефакт взаємодії між індивідом і суспільством – це істотним чином проблема іменування, з якою пов'язується його поведінка. За П. Бергером, ідентичність соціальна за походженням і соціально підтримується, а відтак – особистість не є стійким попередньо даним об'єктом.

Отже, Е. Еріксон наполягає на тому, що ідентичність залишається постійною, незалежно від змін, пережитих під час проходження стадій життєвого циклу; натомість інтеракціоністи говорять про певну динамічну послідовність ідентичностей, засвоєваних відповідно до вимог різних соціальних ситуацій. Для прихильників Еріксона / примордіалістів ідентичність є глибокою, внутрішньою та постійною структурою, для конструктивістів – поверхневим, зовнішнім феноменом [6].

За П. Бергером та Т. Лукманом ідентичність – продукт зовнішніх і внутрішніх типізацій. Зовнішня типізація зараховує індивідів до представників певних груп, внутрішня – це інтерналізація і суб'єктивне переживання того типу, до якого відносить індивіда оточення, причому суб'єктивно пережита ідентичність не завжди може збігатись із приписуваною ззовні. Соціальна (і політична) ідентичність, таким чином, виступає частиною Я-концепції і витікає зі знання індивіда своєї приналежності до групи та емоційного переживання притаманних групі цінностей.

Загалом, П. Бергер і Т. Лукман вивчаючи проблему ідентичності й ідентифікацій у зв'язку із теорією первинних (прімарних) та вторинних (секундарних) інститутів, демонструють, що в процесі соціалізації відбувається і ототожнення/ідентифікація з єдиною можливим світом «важливих Інших», а згодом узагальнених «Інших» і створенням/виникненням симетрії між суб'єктивною та об'єктивною реальністю «Я», як результатом процесів інтерналізації, екстерналізації та об'єктивації, що відбуваються через посередництво мережі соціально-політичних інститутів.

Вони пояснюють: у дійсності ідентичність об'єктивно визначається як місце у певному конкретному світі і суб'єктивно може бути прийнята лише одночасно із цим світом. Тобто всі ідентифікації відбуваються у межах, котрі визначають соціальний світ. Отримати ідентичність означає отримати визначене місце у визначеному соціальному світі [3, с. 46-50].

Одночасно з'являється і критика надмірного інтересу до феномену ідентичності та аргументи, щодо перетворення самого поняття на кліше. Знаковою у цій області є стаття Р. Брубейкера і Ф. Купера, де розглядається відмінність між практичними та аналітичними категоріями. Під практичними автори розуміють категорії буденного соціального досвіду, що розвиваються і застосовуються у повсякденному житті

соціальними акторами, на противагу категоріям, що використовуються соціальними аналітиками і є віддаленішими від досвіду. Ідентичність як поняття є одночасно і практичною і аналітичною категорією. Автори вважають, що в сенсі практичному ця категорія є важливою і широко використовується для орієнтації у повсякденному житті. Але подібне значення не обов'язково вимагає використання поняття як категорії аналізу, оскільки феномен має здатність до реіфікації, таким чином перетворюючи суб'єктивну конструкцію на непорушний об'єктивний факт (подібний механізм вони вбачають в основі расизму). Автори підкреслюють необхідність уникнення ненавмисного відтворення або посилення подібної реіфікації, що є результатом некритичного застосування категорій практики в якості категорій аналізу [10].

Варто звернути увагу ще на один момент, адже сьогодні, в ситуації світу, що глобалізується, головний акцент і в теоретичному і політико-практичному плані зміщується від уже готових ідентичностей до процесів ідентифікації, котрі прийнятніші для сучасних реалій (так звана концепція слабкої ідентичності). Важливим аспектом ідентичності виступає її процесуальна сутність, а, відповідно, завдяки тому, що соціальній і політичній також ідентичності концептуалізуються поняттям процесу, можемо уникнути гострого розриву між діяльністю та структурою. За словами З. Баумана сам процес ідентифікації завжди є незавершеною відкритою, направленою у майбутнє діяльністю, в яку ми всі чи з необхідності чи за власним бажанням є включеними. Новий тип мультикультурної людини – це тип, що не вкорінений у певній культурі і має здатність змінювати власну ідентичність і властивості з метою функціонування між культурами [1].

Ще раз повертаючись до П. Бергера та Т. Лукмана, підкреслимо: ідентичність є конкретно обумовленою інтерпретацією та реалізацією соціального запасу знань в рамках практик уяви. Причетність до цього запасу структурує індивідів в соціальному просторі, формуючи відповідне поведіння із ними та типи взаємодії. Соціальний запас знання включає знання ситуації суб'єкта та її меж, надаючи схеми типізації, необхідні для більшості щоденних справ повсякденного життя – типізації людей, досвіду і подій, і соціальних, і природних. Ці знання не викликають жодних сумнівів допоки успішно сприяють вирішенню проблем. Однак, коли руйнуються принципи конституювання подібного запасу, суспільство стає хаотичним, типізації та вихідні з них перспективи вступають в конфлікт. Саме подібний механізм є характерним для соціальної трансформації – різні суб'єкти виходять з різних запасів знання [3, с. 52].

Тому, розмірковуючи про ідентичність, необхідно рухатись від суто абстрактного розбору проблеми до реальних практик. У цьому контексті особливо значущими для аналізу практик ідентифікації є ідеї П. Бурдьє, де, власне, теорія соціального конструювання реальності набирає форми «символічного конструктивізму». П. Бурдьє виявляє, що реальність, повсякденний світ – не «грати» заборон і правил, а сукупність практик, де діючі агенти керуються не зовнішніми правилами і свідомим розрахунком, а практичними стратегіями, що структурують соціальний простір. Необхідно тільки зрозуміти і пояснити принцип, що їх породжує. Проблема полягала в пошуку балансу між свободою та наказом, відтворенням старого та появою нового, що і подано як механізм набуття ідентичності. Отже, ідентичність не обирається довільно, але і не є наслідком жорсткого дотримання приписів, породжена саме практикою постає структурою, яка структурує.

Ці процеси П. Бурдьє інтерпретує у вигляді боротьби символічних капіталів усередині конкретних соціальних полів. У процесі такої «боротьби» набувається (і



нав'язується) певний символічний капітал, який в кінцевому рахунку і виявляється своєрідною візуалізацією ідентичності. Процес формування ідентичності стає ринком. Символічні сутічки і символічне насильство приймають форму класифікаційних конфліктів, в яких ворогуючі угруповання намагаються нав'язати як єдино легітимний власний погляд на світ та відповідні класифікаційні схеми.

Отже, реальність ідентичності – це реальність відмінностей, а процес ідентифікації є процесом розрізнення. Розрізнення вписане в структуру самого соціального простору, оскільки сприймається відповідно до категорій, погоджених цією структурою. Символічний капітал – інша назва розрізнення. Розрізнення постає як символічні трансформації фактичних розходжень і, ширше – ранги, порядки, градації або ж інші символічні ієрархії становлять продуктом застосування схем побудови [4].

Отже, сьогодні ідентичність як наукова категорія набула надзвичайної популярності. З. Бауман, досліджуючи причини різкого зростання інтересу до феномену ідентичності, підкреслює, що йдеться не просто про розвиток ще одного поля дослідження – ідентичність стає тією призмою, крізь яку розглядаються, оцінюються та вивчаються особливості сучасного життя. Відтак, необхідне виявлення «емпіричних підстав» та «структурного коріння» цього інтересу, що красномовніше характеризує теперішній стан суспільства, аніж відомі концептуальні та аналітичні результати його осмислення [1].

Інтерес до проблем самості був породжений проектами модерну, тому перехід до постмодерну вносить фундаментальні зміни стосовно їхнього розуміння. Постмодернізм відкриває простір для радикальної рефлексивності в сучасних культурних трансформаціях, відображаючи проблемність ідентичності в силу її складності та нестійкості. Важливим виміром аналізу практик конструювання ідентичності є демонстрація того, що наша мова та соціальне знання містять приховані сліди боротьби за владу, і ніщо соціальне не є даним від природи.

Існує декілька варіантів використання поняття «ідентичність», що залежить від контексту та наукової традиції. Відповідно вона постає як основа соціальної чи політичної дії, або ж її продукт, як особливий колективний феномен, що означає фундаментальну і закономірну схожість членів певної групи, або ж як глибока, базисна, стійка умова соціального буття чи, зрештою, динамічний продукт численних і конкуруючих дискурсів.

У статті розглянуто декілька теоретико-методологічних підходів до розуміння явища: примордіалізм та есенціалізм виходить із необхідності існування певної сутності (есенції), наприклад, долі, призначення, природи людини, кровної спорідненості та ін., що і визначають конкретні ідентичності, подібні сутності є постійними і незмінними, відмова від слідування їм провокує появу соціальних проблем; з позиції конструктивізму – будь-що сутнісне та основоположне є лише результатом соціального взаємобміну, таким чином головний принцип полягає у автономності соціального актора і його здатності творчо інтерпретувати культурні цінності і норми, враховуючи те, що світ ніколи не є цілком детермінованим.

Суттєві корективи у способи та можливості вивчення явища вносить глобалізація, адже головний акцент зміщується від уже готових ідентичностей на сам процес ідентифікації.

### Список використаної літератури

1. Бауман З. Индивидуализированное общество / Зигмунт Бауман; пер. с англ. – М. : «Логос», 2005. – 390 с.
2. Бауман З. Плинні часи. Життя в добу непевності/ Зигмунт Бауман; пер. з англ. – К. : «Критика», 2013. – 176 с.
3. Бергер П. Социальное конструирование реальности. Трактат по социологии знания / П. Бергер, Т. Лукман. – М.: «Медиум», 1995. – 323 с.
4. Бурдьє П. Люди с историями, люди без историй [Електронний ресурс] / П. Бурдьє Р. Шартъє // Новое литературное обозрение. – 2003. – № 60. – Режим доступу: <http://www.nlo.magazine.ru.pdf> – Назва з екрану
5. Гофман И. 2000: Стигма: Заметки об управлении испорченной идентичностью [Електронний ресурс] // Русский социологический форум. – 2000. – № 1–4. – Режим доступу: <http://www.sociology.ru/forum/ogl3-4-2000.html> – Назва з екрану
6. Миненков Г. Концепт идентичности: перспективы определения / Г. Миненков [Електронний ресурс] – Режим доступу: <http://www.belintellectuals.com/discussions/?id=74> – Назва з екрану
7. Павлова О. Идентичность: история формирования взглядов и ее структурные особенности / О. Павлова [Електронний ресурс] – Режим доступу: (<http://pavolga.narod.ru/identity.html>) – Назва з екрану
8. Петруцийова Е. По следам человеческой идентичности / Е. Петруцийова // Мысль. Санкт-Петербургское философское общество – 2010. – Вып. 10. – С. 103–112 .
9. Эриксон Э. Идентичность: юность и кризис / Э. Эриксон. – М. : Прогресс, 1996. – 300с.
10. Brubaker R. Beyond «Identity» / R. Brubaker, F. Cooper // Theory and Society. – 2000. – Vol. 29 (1).

### ТЕОРЕТИКО-МЕТОДОЛОГИЧЕСКИЕ АСПЕКТЫ ИССЛЕДОВАНИЯ ФЕНОМЕНА ПОЛИТИЧЕСКОЙ ИДЕНТИЧНОСТИ

Оксана Кириенко

*Львовский национальный университет имени Ивана Франко,  
философский факультет, кафедра теории и истории политической науки,  
ул. Университетская 1, 79000, Украина  
e-mail: kyryenko@ukr.net*

Рассмотрены особенности феномена политической идентичности в контексте современных и постмодернистских аспектов развития. Изучено сущность явления с позиции различных методологических направлений, в частности, примордиализма, эссенциализма и конструктивизма. Исследовано процессуальное качество идентичности - идентификацию, сквозь призму глобализационных трансформаций на рынке символических капиталов.

*Ключевые слова:* идентичность, конструктивизм, эссенциализм, символический интеракционизм, интернализация, экстернализация, объективация.

---

## THEORETICAL ASPECTS OF RESEARCH PHENOMENON OF POLITICAL IDENTITY

**Oksana Kiriienko**

*Ivan Franko National University of Lviv  
Faculty of Philosophy, Department of Theory and History of Political Science,  
University st., 1, 79000, Lviv, Ukraine  
e-mail: kyryenko@ukr.net*

It was found the features of the phenomenon of political identity in the context of modern and postmodern aspects of development. The nature of the phenomenon from the standpoint of different methodological areas, including primordialism, essentialism and constructivism have been investigated. The procedural quality identity - identification, in the light of globalization on the market transformation of symbolic capital have been explored also.

*Keywords:* identity, constructivism, essentialism, symbolic interaktsionizm, internalization, externalization, objectification.

УДК 321:316.483(477)

**КОНФЛІКТОГЕННІ ОСОБЛИВОСТІ ДІЯЛЬНОСТІ ОКРЕМИХ ПОЛІТИЧНИХ ІНСТИТУТІВ В УКРАЇНІ****Юлія Білецька**

*Національний університет «Одеська юридична академія»,  
факультет правової політології та соціології, кафедра соціальних теорій,  
вул. Піонерська 2, 65009, Одеса, Україна  
e-mail: julijabiletskaja@rambler.ru*

Дослідженні конфліктогенні особливості окремих політичних інститутів та причини, які зумовлюють виникненню між ними конфліктів. Проаналізовано особливості політичних інститутів, котрі допомагають формуванню політичної свідомості та попередженню політичних конфліктів.

*Ключові слова:* політичний конфлікт, українське суспільство, політичні інститути, політична свідомість, стабільність.

Загальне уявлення про політичний конфлікт у сучасній Україні потребує інституційної деталізації. Адже політичні процеси у нашому суспільстві містять низку особливостей, і для встановлення конфліктних складових варто розглянути засади функціонування окремих політичних інститутів. У зв'язку з різними інституційними змінами з років незалежності потрібно визначити значущість конституційного устрою, виборчої системи, парламенту, інституту президента й інших політичних інститутів у процесі розвитку політичних конфліктів [14, с. 144].

Між науковцями існують різні погляди з приводу проблеми конфліктності в межах політичних інститутів. Так, О. Гарань та М. Розумний вирізняють основну проблему конфліктності - невідповідність конституційно-правових норм потребам у конституційних змінах та нерозвинутість партійної системи. М. Рябчук та О. Фісун акцентують на політико-культурному аспекті конфліктності української політики, зазначаючи, що політичні конфлікти становлять причину трансформації пострадянських суспільств [10; 15].

З одного боку, вчені наголошують на правових змінах, реформах, нововведеннях, а з іншого - зауважують культурні й історичні особливості, що потребують змін у свідомості населення. Обидва напрями доцільні в українському суспільстві, оскільки система норм права, яка регулює повноваження політичних інститутів, спричиняє протиріччя, а відсутність політичної культури затягує цей процес до розвитку повноцінного конфлікту з усіма негативними результатами.

Отже, влада в межах певного інституту – результат створення особливого правового зв'язку між конкретним інститутом, що містить нормативну ідею, і особою, яка є керівником через зазначений статус такого інституту. На думку Ж. Бурдо, «інститут влади – це організація на службі ідеї, встановлена таким чином, що ця ідея існує через дану організацію та має у своєму розпорядженні вищу владу і чинність, ніж влада індивідів, через яких вона здійснюється» [цит. за: 3, с.14].

Сукупність інститутів, котрі потрібні для функціонування демократичного суспільства, створюють апарат державної влади, уповноважений приймати суспільно-необхідні рішення. Тому доцільно розглянути політичні інститути, які часто стають

елементом політичного конфлікту в українському суспільстві. До таких можемо зарахувати: інститут Президента України, парламент, вищий виконавчий орган – Кабінет Міністрів України, інститут політичних партій, інститут громадянського суспільства. Вагому роль у процесі політичного конфлікту відіграє інститут Президента України. Так, І. Стрижова у процесі дослідження інституту президенства на пострадянському просторі зазначає, що президент має особливий статус порівняно з іншими вищими посадовими особами й повноваження та несе відповідальність перед народом. Однак функціонування різних моделей президенства демонструє їхню залежність від систем державного управління і політичних режимів [13; с. 67].

Дехто з дослідників вважає, що необхідна умова приведення в дію інституту президентської влади - забезпечення стримування і противаг законодавчої, виконавчої, президентської й урядової влад та інших інститутів [16; с. 73]. Натомість С. Алексєєв зазначає: крім розподілу влади, потрібне їхнє об'єднання та додаткова стрижнева структура, яка б уособлювала єдність і міцність влади. Президент має стати загальнонаціональною об'єднуючою силою [1; с.7].

З проголошенням незалежності в Україні глава держави повинен був інтегрувати владу держави в умовах правління з розподілом окремих демократичних інститутів, надати державі форму цілісності, координувати діяльність законодавчої та виконавчої влади. Тому, Президент сучасної України став центральним органом державної влади і складовою державного апарату. Нагадаємо, що правові основи діяльності Президента УРСР закріплював Закон УРСР від 5 липня 1991 р. «Про заснування поста Президента Української РСР і внесення змін та доповнень до Конституції (Основного закону) Української РСР», унаслідок чого інститут глави держави набув конституційно-правового розвитку. Еволюція цього інституту продовжується, хоча науковці, політологи, практики мають різні погляди стосовно його ролі й місця в конституційному механізмі державної влади [4; с. 325].

Скажімо, поєднання посад у 1991 р. створювало проблеми у взаємовідносинах між законодавчою та виконавчою владою, спричиняло конфлікти про значення президента у державі.

Вісім років Основний закон держави діяв без змін. У 2004 р. відбулася перша конституційна реформа відповідно до Закону України «Про внесення змін до Конституції України» від 8 грудня цього ж року. Як зазначив академік НАН України Ю. Шемшученко, їхня суть «полягає у перерозподілі владних повноважень між Президентом, Верховною Радою і Кабінетом Міністрів України. Проблема була поставлена таким чином, що відбувся перехід від президентсько-парламентської до парламентсько-президентської республіки» [цит. за 4, с. 326].

У 2010 р. після обрання нового Президента України, зміни до його повноважень визнані неконституційними, тому він виконував свої повноваження відповідно до Конституції 1996 р. Уже 2014 р. у зв'язку з революційними змінами у суспільстві політики прийняли рішення про повернення до Конституції зразка 2004 р. Такі часті зміни рішення засвідчують політичну нестабільність інституту Президента України, його повноважень і роль у суспільстві. Це й призводить до розвитку конфліктів. Адже основним елементом інституту президента повинні бути чіткі повноваження, бо вони визначають його правовий статус та законні механізми впливу на окремі інститути влади. Відповідно до правового статусу глава держави може вступати у конституційно-правові відносини, впливати на конфліктні ситуації між політичними суб'єктами. Незалежно від того, на підставі якої Конституції діє Президент України, першочерговими завданнями є

розподіл повноважень між вищими державними органами та Президентом України. Питання розподілу й перерозподілу повноважень між вищими органами влади - ключові у процесі політичного конфлікту. Розв'язання цих питань супроводжуються невдоволеннями, протиріччями, котрі можуть перерости і переростають у конфлікти. У зв'язку з цим глава держави має забезпечувати ефективне функціонування всіх органів державного управління [4; с. 326].

За роки незалежності в Україні було п'ять президентів. Діяльність кожного по своєму впливала на політичні конфлікти, бо вони мали різні політичні повноваження, різну регіональну підтримку населення, пріоритети та цінності. Незважаючи на це, посада Президента України повинна бути центром функціонування державності, суверенітету, незалежності. І для того, щоб виконувати такі конституційні засади, Президент повинен стати гарантом у вирішенні політичних протиріч, конфліктів, кризи. Саме деструктивна взаємодія політичних суб'єктів є однією з головних причин порушення основ державності.

У загальному вигляді значущість інституту президента в політичному процесі - балануюча складова для стримування і противаг у політичній діяльності різних інститутів влади. Законність рівності гілок влади, їхня співпраця повинні здійснюватися на взаємовигідному рівні, завдяки чому державні інститути продовжують нормально існувати. Коли ж одна з гілок влади порушить принципи взаємодії, це спричинить політичне протистояння і як наслідок - конфлікт.

Отже, велика кількість центрів влади та розпорошеність державних органів зі своїми повноваженнями і компетенцією потенційно формують можливість виявлення політичних конфліктів, що постають в умовах політичної реформи. Тому в українському суспільстві має діяти сильний арбітражний інститут державної влади в особі Президента України, аби його повноваження сприяли вчасному вирішенню спірних політичних і правових ситуацій [16; с.74].

До основних інститутів влади належить також парламент, який є виявом представницької демократії. В українській Конституції прописані демократичні засади взаємодії парламенту з іншими владними суб'єктами, але, на жаль, часто виникають непорозуміння між представниками політичних інститутів і агресивні дії тієї або іншої сторони. Ефективна діяльність парламенту не може здійснюватися без співпраці з дотриманням принципу рівності сторін та стримуванням водночас іншими структурами влади. Безсумнівно, парламент посідає чільне місце у системі органів державної влади, що пов'язано з його статусом загальнонаціонального, виборного, колегіального, представницького, постійно діючого органу. Діяльність парламенту поширюється на всі сфери суспільного життя та відображає соціальну цінність прийнятих рішень [12; с.54].

Еволюція парламенту засвідчує динамічний розвиток держави та суспільства, оскільки відображає тенденції з протистояння інтересів різних політичних сил і здатність приймати владні рішення у важливих сферах життя - політиці, дипломатії, обороні й безпеці, економіці [11; с. 103]. Український парламент для подальшого демократичного розвитку не може працювати за тоталітарними принципами, але рівність сторін не повинна здійснюватися блокуванням роботи парламенту, з відсутністю взаєморозуміння та взаємопідтримки. Тому важливе завдання влади у кожному періоді державної діяльності - уникнення інституційних протиріч задля зміцнення політичної стабільності й демократії. Представники політичних інститутів влади мають зберігати толерантність і виваженість у взаємовідносинах.

Отже, парламент України як інститут політичної влади та вищий законодавчий орган є правотворчою ланкою державної влади. Проте його діяльність ґрунтується на протиріччях щодо ціннісних орієнтирів державотворчих процесів, розподілу владних повноважень і впливу на систему державних органів на усіх рівнях. Політичні конфлікти заважають його нормальній роботі. Причиною таких конфліктів є самі народні депутати, їхній особистий інтерес від прийнятих рішень. У взаємовідносинах парламентарів відсутня політична культура, дух патріотизму та цінність нації.

На думку Б. Кістяківського, «престиж державної влади полягає не в її недосяжності або височині, а в тім, що вона дістає підтримку в народі» [11; с.106], адже населення має змогу реалізувати власні інтереси та цілі через своїх представників. Коли ж зміни відбуваються в напрямі погіршення становища людей, це може зумовити невдоволення, мітинги і революційні протистояння. Власне, у діях представників парламенту пріоритетним повинна залишатись законодавча діяльність для покращення рівня життя населення, бо зразок правової й успішної держави становить дієвість і ефективність законодавчої влади. Виконання цих основ - запорука підтримки народу та зменшення рівня конфліктності між суб'єктами політики.

На думку О. Мазур, «ключовою проблемою демократичного будівництва є ефективність політичного будівництва, надання цим інститутам соціальної спрямованості в інтересах широких верств населення. У тих, країнах де вдалося поєднати демократичні інститути з сильною соціальною політикою, ці інститути набули необхідної легітимності і стійкості» [8; с. 140].

Одночасно важливим завданням для політичних діячів є дотримання культури у парламенті. Орган, який створює правила поведінки та взаємодії між різним суб'єктами, часто сам забуває про основоположні культурні норми. Регламентом діяльності парламенту встановлена чітка процедура ведення засідань представницького органу, хоча оратори систематично порушують правила депутатської етики, застосовуючи грубі, образливі вислови, котрі ображають честь і гідність їхніх колег, часто подають явно неправдиву інформацію, використовують необґрунтовані звинувачення, закликають до незаконної діяльності. Оскільки заходи реагування на ці вчинки мають морально-етичний характер, то такі ненормативні висловлювання продовжуються [5; с.48]. До речі, парламент України був і залишається ареною для багатьох політичних конфліктів, що стали історією державотворчих змін в українському суспільстві. Такі приклади повинні сприяти зміні політичної свідомості, застосуванню процедури компромісу між сторонами протиріччя, подальшій довірі й співпраці між ними.

У державному управлінні партія як політичний інститут належить до сучасних демократичних важелів впливу на владний механізм. Виник цей інститут унаслідок розвитку парламентаризму. Політичні партії існують у більшості країн світу й у всіх політичних системах. Тому дослідження конфліктності на ґрунті владного протистояння неможливе без аналізу інституційної взаємодії між політичними партіями та у взаємодії між іншими владними органами в системі державного управління. Можна стверджувати: в Україні політичні партії стали активним учасником політичних взаємовідносин. Хоча необхідно зазначити: представники політичних партій в органах управління, зокрема в парламенті, у межах власних політичних переконань створюють підстави для розвитку політичних конфліктів.

Основне завдання політичних партій - участь у формуванні вищих органів законодавчої та виконавчої влади, визначення напрямку розвитку країни, що будуть втілювати у життя органи державного управління. Безперечно, такий інститут політичної

системи повинен зосереджувати діяльність не лише в завоюванні політичної влади, а й у представництві органів виконавчої влади. Специфіка політичних партій як суб'єктів державної влади у тому, що вони сприяють забезпеченню різних інтересів, котрі отримують нормативне втілення і стають у подальшому регуляторами суспільних відносин. Політичні партії реалізують власні партійні програми та рішення, які через механізми державної влади мають змогу перетворюватися на конкретні дії [2].

Отже, взаємодія політичних партій, з органами законодавчої та виконавчої влади побудована так, що представники політичних партій забезпечують втілення у життя своєї політичної програми за допомогою розроблення та прийняття нормативно-правових актів і застосування їх у дії. Політичні партії стають об'єднувальним чинником між різними політичними органами, сприяють їхнім взаємовідносинам.

Під час вирішення нагальних політичних проблем в українському суспільстві значний вплив продемонстрували громадсько-політичні інститути, аби задовольнити політичні інтереси та реалізувати власні ідеї. Громадянське суспільство є основою демократичної держави, яке ініціює владні зміни. У свою чергу держава захищає всі недержавні організації, котрі формують громадянське суспільство. Причина існування тоталітарного й авторитарного режимів - нерозвиненість інституту громадянського суспільства, що сучасна політична наука пов'язує з проблемами розвитку правової держави, де засадами взаємодії між суб'єктами політики повинні бути норми права.

Часто взаємодія органів влади і окремих груп населення призводить до розгортання соціально-політичного конфлікту. Важливо, аби сторони зуміли співпрацювати в межах правового поля. З активністю громадського контролю посилюється вплив суспільства на різні сфери життєдіяльності. Це формує структуру суспільних відносин. Досвід взаємодії представників громадянського суспільства з органами влади засвідчує наявність проблем, які притаманні у взаємовідносинах між владою та громадянами в Україні, - взаємна недовіра, традиції замкненості державного апарату, низька ефективність громадських об'єднань у лобюванні власних позицій [9]. Необхідно, щоб політичні суб'єкти у процесі врегулювання протиріч прислухалися до громадської думки, адже саме народ здійснює владу. Для прийняття політичних рішень думка населення становить ключовий елемент. Тому, складовою частиною політичного процесу можна вважати громадську думку - одну з фундаментальних основ, на яких ґрунтуються демократичні системи. Українське суспільство перебуває ще далеко від партнерської взаємодії між населенням і органами влади [9].

Громадяни можуть підтримати політичне рішення або висловити невдоволення через мітинги, демонстрації, революції. У таких діях сила народу дуже велика й ефективна. Найвпливовішими громадськими вчинками стали революції 2004 та 2014 рр., котрі продемонстрували волю народу та необхідність взаємодії політичних представників і врахування думки людей у процесі прийняття політичних суспільно-значущих рішень. Адже конституційно закріплено, що носієм суверенітету і єдиним джерелом влади в Україні є народ. Він здійснює владу безпосередньо і через органи державної влади й органи місцевого самоврядування. Такі демократичні цінності надають право народові уповноважувати власних представників на вищі державні посади за допомогою виборчого процесу. Хоча й сам виборчий процес та його результати неодноразово виявлялися причинами розгортання політичного конфлікту в українському суспільстві.

Обираючи легітимні владні структури на засадах демократичних процедур, громадяни повинні мати право отримувати повну інформацію про їхню діяльність у



межах довірених повноважень. У зв'язку з цим у суспільстві зростає роль і вплив масової свідомості на поведінку й ухвалення рішень уповноваженими особами. На сучасному етапі розвитку української державності можна спостерігати: громадянські інститути, в тому числі політичні партії, не досягнули повної ефективності в своїй діяльності. Самостійно політичні партії не можуть вирішити протиріччя й конфлікти, неодноразово такі процеси доходили до кризових явищ у суспільстві. Владно-командні способи взаємодії не сприймаються населенням, а тим паче - політичними інститутами.

Згідно з розподілом владних повноважень, вагому роль у процесі політичного конфлікту відіграє виконавча влада, яка повинна працювати для народу, щоби забезпечити його життєві потреби. Саме через ці органи здійснюється державне управління та розпорядча діяльність. Кабінет Міністрів України має свої особливості у повноваженнях та забезпечує управління більшої сфер країни - економічної, політичної, культурної, соціальної, правової на міжнародному рівні та ін. Ця гілка влади має розгорнуту систему органів, яка здійснює владно-розпорядчу діяльність, не притаманну іншим гілкам влади. Сукупність таких органів побудована в ієрархічному взаємозв'язку, що регламентує чітку відповідальність та підзвітність усіх органів [6. с. 208].

Українське суспільство перебуває в умовах політичної кризи уже тривалий період. На нашу думку, жоден з політиків не отримав визнання у суспільстві як провідний політичний лідер, котрий зміг би своїм авторитетом спрямувати вектор розвитку держави та стримати розгортання владних протистоянь. Важливим завданням залишається об'єднання населення й установа демократичних перетворень за допомогою чесної влади та її політичних лідерів. Безсумнівно, слабка і безвідповідальна влада, що не виконує обіцянок, потребує негайних змін, тому в політичних інститутах часто виникають політичні конфлікти і, як наслідок - зміна політичних суб'єктів.

Процес корінних змін представників політичних інститутів терміново потрібен в українському суспільстві. Всі усвідомлюють ситуацію, що склалася з політичними інститутами, їх неефективність, непрозорість, а спроби змінити політичну ситуацію призводять до негативних наслідків для самого населення.

### Список літератури:

1. *Алексеев С. С.* Президент – это серьезно / С. С. Алексеев // Моск. новости. -1990. - № 8. – С.7.
10. *Розумний М.* Розвиток політичної системи України: виклики і загрози / М. Розумний // Політ. менеджмент. - 2008. - №1(28).
11. *Словська І.* Поняття, зміст та властивості парламенту / І. Словська // Юрид. науки: вісн. Київ. нац. ун-ту ім. Т. Шевченка - 2011. - Вип. 87.
12. *Снігур І. Й.* Установча влада народу та установча функція парламенту (окремі аспекти взаємодії) / І. Й. Снігур // Юрид. наука: наук. юрид. журн. - 2011. - №1. – С. 54.
13. *Стрижова І. А.* Інститут президентства на пострадянському просторі / І. А. Стрижова // Гілея: наук. вісник. - К., 2011. – Вип. 49 (7). - 2011. – С. 67.
14. *Титов М. К.* Проблеми інституціоналізації правил і обмежень, регулюючих діяльність суб'єктів по урегулюванню політичних конфліктів / М. К. Титов // Право и образование. Современ. гуманитарн. ун-т. - 2010. - № 11.
15. *Фисун А.* Демократия, неопатримониализм и глобальне трансформации. – Х., 2006.
16. *Чобану М.* Роль інституту президента в організації державної влади: світовий досвід

- і Україна. / М. Чобану // Держ. управління та місцеве самоврядування. - 2013. - Вип. 1 (16). – С. 73.
2. *Артеменко І. В.* Вплив політичних партій на діяльність органів державного управління в Україні: теоретико-методологічний аспект. [Електронний ресурс] / І. В. Артеменко. — Режим доступу: [http://www.dridu.dp.ua/zbirnik/2013-02\(10\)/4.pdf](http://www.dridu.dp.ua/zbirnik/2013-02(10)/4.pdf)
  3. *Бурковський П. А.* Роль інституту Президента України у подоланні політичної кризи 2006-2007 рр.: аналіз за положеннями концепції парламентського правління Ж. Бюрдо / П. А. Бурковський // Стратег. пріоритети. - 2009. - № 1(10).
  4. *Горбатюк В. В.* Інститут президенства в Україні: історико-правовий аспект / В.В. Горбатюк // Часопис Київ. ун-ту права. - 2011. - № 2.- С. 325.
  5. *Гошовська В. А.* Концептуальні умови організації взаємодії Верховної Ради України з неурядовими організаціями / В. А. Гошовська, О. Р. Антонова // Держава та регіони.: науково-виробн. журн. – 2013. – № 2. – С. 48-52. - (Серія: Державне управління).
  6. *Жилін Є. В.* Виконавча влада в Україні: значення та сутність / Є.В. Жилін // Форум права. - 2013. - № 3. – С. 208-213.
  7. *Лейст О.* История политических и правовых учений // О. Лейст – М., 2000.
  8. *Мазур О. Г.* Особливості процесу інституціональної легітимації в сучасній Україні / О. Г. Мазур // Грані. - 2013. - № 6. – С. 140-144.
  9. *Подлевський С.* Взаємовплив політичної влади та громадської думки в контексті трансформацій суспільства. [Електронний ресурс] /С. Подлевський. — Режим доступу: <http://www.readera.org/article/10115482.html>.

## **КОНФЛИКТОГЕННЫЕ ОСОБЕННОСТИ ДЕЯТЕЛЬНОСТИ ОТДЕЛЬНЫХ ПОЛИТИЧЕСКИХ ИНСТИТУТОВ В УКРАИНЕ.**

**Юлия Билецкая**

*Национальный университет «Одесская юридическая академия»,  
факультет правовой политологии и социологии, кафедра социальных теорий,  
ул. Пионерская 2, 65009, Одесса, Украина  
e-mail: julijabiletskaja@rambler.ru*

Исследуются конфликтогенные особенности отдельных политических институтов и причины возникновения между ними конфликтов. Анализируются особенности политических институтов, которые помогают формированию политического сознания и предупреждению политических конфликтов.

*Ключевые слова:* политический конфликт, украинское общество, политические институты, политическое сознание, стабильность.

## CONFLICT FEATURES ACTIVITIES OF SOME POLITICAL INSTITUTIONS IN UKRAINE

**Julia Biletska**

*National University "Odessa Law Academy",  
legal Department of Political Science and Sociology, Department of Social Theories  
str. Pioneer 2, 65009, Odessa, Ukraine  
e-mail: [julijabiletskaja@rambler.ru](mailto:julijabiletskaja@rambler.ru)*

Studied conflict-specific features of political institutions and the causes of conflict between them. Analyzes the characteristics of political institutions, which helps the formation of political consciousness and political conflict prevention.

*Keywords:* political conflict, Ukrainian society, political institutions, political consciousness, stability.

УДК 329 (473)

**ТИПОЛОГІЯ ПОЛІТИЧНИХ ПАРТІЙ У ПЕРЕХІДНИХ СУСПІЛЬСТВАХ (НА ПРИКЛАДІ УКРАЇНИ)****Наталія Шестак**

*Ужгородський національний університет,  
факультет суспільних наук, кафедра політології та державного управління,  
вул. Університетська 14, 88000, Ужгород, Україна  
e-mail: natalia.shestak@mail.ru*

Проаналізовано особливості типології політичних партій у перехідних суспільствах, у тому числі типологізація Г. Кітчельта, К. Джанди, Р. Гантера.

Охарактеризовано головні типи політичних партій в Україні, специфіку їхнього утворення.

*Ключові слова:* партія, партійна система, партійна система України, всеохоплюючі партії, картельні партії, кадрові партії.

Типологія належить до методів вивчення явищ і процесів політичної дійсності з допомогою абстрактних теоретичних моделей (типів), у котрих фіксуються найважливіші структурні чи функціональні особливості досліджуваних об'єктів. Вона ґрунтується на понятті типу як одиниці розчленовування реальності, конкретної ідеальної моделі об'єктів, що історично розвиваються.

Своєрідні особливості функціонування перехідних суспільств не могли не відобразитися на специфіці партійних організацій у них. Крім того, логіка розвитку партійних структур у перехідних суспільствах залежить і від загальної логіки розвитку політичних партій у постіндустріальних суспільствах. Одночасно у реальній політичній практиці важко знайти ідеальні типи партій. Зазвичай, можна розглядати лише наближення політичної партії за ознаками до того чи іншого типу та поєднання ознак різних типів усередині однієї структури.

Існуючі типології політичних партій були сформовані за результатами досліджень у країнах Західної Європи та США, що зумовлює обмежені можливості їхнього використання для країн посткомуністичних, у котрих відбулась і відбувається системна трансформація – перехід до демократії.

Мета статті – проаналізувати особливості функціонування та головні типи політичних партій у перехідних суспільствах. Для цього необхідно розв'язати такі завдання: а) охарактеризувати розвиток партійних систем у перехідних суспільствах; б) визначити й описати основні типи політичних партій у перехідних суспільствах, у тому числі й в Україні.

У політичній науці є велика кількість типологій політичних партій. На нашу думку, для їхнього вивчення потрібно застосовувати типологію, що враховує специфіку еволюції суспільств. Адже, типології, створені за ідеологічним критерієм, а також членства, методів діяльності можна використовувати для різних типів суспільств, зокрема й трансформативних.

Отже, за основу доцільно взяти типологію партійних структур, критерієм якої є історичні періоди їхнього розвитку, тобто залежність від типу суспільств. У зв'язку з цим виокремимо такі тип політичних партій: аристократичні угруповання; політичні клуби; масові політичні партії (цю тріаду запропонував М. Вебер). З урахуванням розвитку постіндустріальних суспільств назвемо ще всеохоплюючі партії, картельні партії, партії «нової хвилі» (постматеріальних цінностей).

Політичні партії, котрі формуються в нових демократіях діють зазвичай відповідно до принципів всеохоплюючих і картельних партій. Всеохоплюючі партії набувають ознак, не властивих їхнім попередникам:

1) не орієнтуються на представництво інтересів однієї соціальної групи, а намагаються згуртувати максимальну кількість виборців різної соціальної, етнічної й іншої приналежності для розв'язання головних питань поточного моменту;

2) утворюються навколо прагматичного лідера (лідерів), найчастіше загальнонаціонального масштабу;

3) орієнтуються на тісний зв'язок з державою, її фінансову підтримку [8, с. 541 – 543; 10, с. 151]. Третя ознака сприяє подальшій трансформації політичних партій у *партії картельного типу* (Р. Катц, П. Мейер). На думку дослідників, цей тип стає певною мірою механізмом розподілу державних посад між фаховими групами політиків. Для картельних партій характерні *ознаки*: схожість програм політичних партій; незначні відмінності між членами та нечленами партій; скорочення дистанції між виборцями і політичними лідерами; безпосередній зв'язок політика і виборця в обхід партійної організації; розширене державне фінансування; капіталомісткіші й водночас професійніші й організованіше партійні виборчі кампанії, усе більша подібність лідерів партій на підприємців [4, с. 37 – 38; 10, с. 253].

Інший шлях розвитку партій, альтернативних масовим партіям, – створення партій “нової хвилі”, що виникали у 70-х роках ХХ ст. на засадах соціальних рухів (зокрема “зелених”), виступаючи під гаслами розширення громадянських прав, забезпечення емансипації та рівноправності громадян, боротьби за мир і захисту навколишнього середовища. Їхня мета є створення альтернативи класичним партіям представницьких структур, здатних ефективно реалізовувати функцію політичного представництва внаслідок ідейної гнучкості, демократичної організації, децентралізації та посилення ролі місцевих осередків [9, с. 321 – 323].

Розглянувши історичну еволюцію політичних партій, виокремимо їхні особливості в нових соціально-політичних: 1. Перехід від кадрових і масових партій до універсальних (зниження ролі первинних організацій, та ролі членства, підвищення ролі альтернативних партійних структур).

2. Зменшення ролі партій як зв'язуючої ланки громадянського суспільства і держави: (зростання ролі ЗМІ, мережі Інтернет у комунікативних зв'язках із виборцями; перебирання партійних функцій іншими громадськими організаціями; зниження ролі партійної преси і под.)

3. Підвищення значення виборчих технологій у політичному житті. Це натомість зумовлює те, що іміджмейкери принижують роль партійних організацій і активістів у організації та проведенні виборчих кампаній.

4. Зміна взаємовідносин партій і держави внаслідок конституалізації партій, прийнятті законів про партії та вибори, посилення контролю державою за діяльністю партій, державного фінансування партій.

5. Персоналізація політики, посилення впливу партійних лідерів, зменшення впливу і ролі партійних програм.

6. Зміна електорату, який під час вибору орієнтується не стільки на партію, стільки на той образ, який створюють їй засоби масової комунікації [3, с. 226 – 230].

У посткомуністичних країнах існує специфічне становлення в них партійних систем. Зазначимо передусім, що в Західній Європі процес партійного будівництва відбувався знизу, а в країнах Центрально-Східної Європи (ЦСЄ) – згори до низу. Тобто спочатку здійснюється інституційне оформлення еліт (груп інтересів), відтак створюються умови для виникнення й інституціоналізації політичних партій. Звідси і констатація дослідниками низького рівня політичної участі в країнах демократії «третьої хвилі».

Учений К. Джанда вирізняє *типи партій* у країнах ЦСЄ:

1. Масових демократичних рухів («Солідарність» у Польщі, «Громадянський форум» у Чехії, «Саюдіс» у Литві, «Союз демократичних сил у Болгарії», «Фронт національного порятунку в Румунії» та ін.).

2. Залишки комуністичних партій.

3. Відновлені довоєнні (ліберальні, консервативні, селянські).

4. Етнічні (угорські партії в Румунії, Словаччині).

5. Релігійні.

6. Західних політичних цінностей (феміністичні, захисту довкілля і под.).

7. «Екзотичні» (партії шанувальників пива) [9, с. 139].

Дослідник еволюції партійних систем у країнах ЦСЄ Г. Кітчельт називає три (ідеальні) типи партій у період переходу до консолідованої демократії:

1. Програмні – це партії, які пов'язані з існуючими конфліктними лініями та мають ідеологічну і / чи світоглядну основу. Зазвичай вони представляють інтереси певних верств населення, мобілізують групи виборців на основі своїх програмних документів.

2. Харизматичні – партії, ідентичність котрих визначається харизматичним вождем і не прив'язана до змістової складової їхньої політики. Виборці не можуть розраховувати на послідовність і певний результат політики обраного ними лідера. Такі партії погано вписуються в демократичну систему врядування.

3. Клієнталістські, що також заважають консолідації демократії. Такі партії хоч і обіцяють загальні блага, але піклуються передусім про забезпечення своєї клієнтели через розподіл різних ресурсів – субвенцій, податкових пільг, соціальних благ [6, с. 47 – 48]. До цього переліку додамо квазіполітичні партійні структури й етнічні партії.

В основу квазіполітичних партій покладемо своєрідні корпоративні інтереси. Вони відображають поточні інтереси окремих майнових, фахових або інших соціальних груп і діяльністю сприяють задоволенню їхніх приватних вимог. Це: партії-клани, підгрунття котрих родинні зв'язки; партії-профспілки, діяльність яких обслуговує вузькопрофесійні інтереси; регіональні партії, орієнтовані на задоволення вузькотериторіальних інтересів; фінансово-промислові партії, що, використовуючи ресурси певної фінансово-промислової групи, лобіюють відповідні інтереси в центрах прийняття рішень (парламент, уряд, президент, місцеві адміністрації та ін.).

Етнічні партії – результат специфічних міжетнічних відносин, котрі переважно визначаються емоційно різко забарвленим сприйняттям ідей незалежності й суверенітету етнонаціональних і національно-культурних спільнот, почуттям ошуканої гідності народів (зокрема малочисельних). Особливої гостроти подібні відносини набувають на

ґрунті конфесійних відмінностей порівняльно з базовим («титультним») етносом. Нерідко такі партії виходять за межі системних

Отже, зазначені типології політичних партій, побудовані на засадах критеріїв, котрі враховують нові умови існування соціумів, дають змогу окреслити моделі основних політичних партій, притаманних суспільствам, які трансформуються. Аналіз виокремлених моделей політичних партій засвідчує: кардинальних змін зазнала організаційна структура, що й обумовлює специфіку їх функціонування на сучасному розвитку політич. Один з перших, хто акцентував на визначальній ролі організаційної структури для діяльності політичних партій – М. Дюверже [2].

Перші посткомуністичні партії України мали тенденцію набувати організаційної форми двох типів. З одного боку, існували партії, народжені масовими рухами проти радянського режиму (Народний рух за перебудову). З іншого – у посткомуністичних країнах, як і в Західній Європі, партії зовнішнього походження були вимушені мобілізувати підтримку для їхнього залучення до політичної системи.

Так формувалися масові партії. Спочатку вони діяли у вигляді вільних утворень і не наголошували на розбудові формальної організаційної структури, оскільки були впевнені в своєму успіху завдяки мобілізації протесаного електорату. Наприкінці 80-х і на початку 1990 р. виникали неформальні, переважно небагаточисленні організації, соціальну основу котрих становили студенти вищих навчальних закладів. Український Гельсінський союз (група лідерів Л.Лук'яненко, Г.Горинь, З.Красівський, В. Чорновіл), ухвалив 18 грудня 1988 р. резолюцію про активізацію роботи зі створення в Україні Народного руху (НРУ) за перебудову. З нових партій НРУ, що формально зареєстровано як політичний інститут у 1992 р., нагадував радше масову партію, народжену і підтримувану знизу. НРУ зумів зберегти роль потужної партії національно-демократичного спрямування попри те, що послаблення організації зумовлювала хронічна внутрішня боротьба за владу. Велика кількість партій, сформувалися впродовж 1990–1994 рр., унаслідок розколів потужних політичних партій, котрі згуртовувалися навколо окремих лідерів і нагадували організаційну структуру кадрових партій. Однак діяли й партії, які пристосували традиційну масову партію (комуністичного типу) з сильною дисципліною та організацією внутріпартійного життя до нових умов. Це – Соціалістична партія України (лідер – О. Мороз), а після зняття заборони 1993 р. – Комуністична партія України (очолив П. Симоненко), що успадкувала і організаційну інфраструктуру, і матеріальні ресурси КПРС. Тому спостерігалася збереження за старою комуністичною номенклатурою провідних позицій у суспільстві. На початку незалежності в Україні не відбулося заміни політичної еліти, на відміну від країн Центрально-Східної Європи. КПУ залишалася домінуючою політичною партією на два електоральні цикли [5].

Наступне покоління партій формувалося у 1994–1998 рр. і вже під впливом інших чинників, ґрунтованих переважно на конфігураціях влади. Штучно створені політичні партії потребували формальних організаційних структур, аби виробити масову підтримку, необхідну для електорального успіху. Перша партія такого типу – Ліберальна партія України (ЛПУ), створена керівниками індустріальних галузей виробництва зі Східної України. На тілі соціально-економічної кризи й повільної структуризації суспільства зміцніли групи державно-політичної та бізнесової еліти, яка потребувала легалізації й захисту своїх інтересів. Відповідно, виникали нові партії або привласнювалися існуючі з метою представлення інтересів влади, ФПГ та окремих осіб. Партії в цей період були утворені згори (у межах парламенту або радянською номенклатурою), тому зазнали великих труднощів у формуванні членської бази.

Третє покоління партій формувалося з 1998 р. Головна їхня особливість захист і представлення вузькогрупових інтересів. За природою і виборчою стратегією вони нагадують кадрові партії з яскраво вираженим персоніфікованим лідерством та клієнтельно-олігархічним характером. Ідеологія перетворилася на атрибут виборчих технологій або інструмент консолідації політичного активу.

З погляду організаційного розвитку, специфікою першого покоління політичних партій в Україні, котрі формувалися впродовж 1991–1994 рр., було те, що вони переважно утворювалося знизу, внаслідок ініціативи колишніх дисидентів або вияву громадянської позиції політично активних громадян, а не на основі домовленостей у межах парламенту (це практикуватиметься пізніше). Друге покоління виникло у 1994–1998 рр., ґрунтуючись переважно на конфігураціях влади. Штучно створені політичні партії потребували формальних організаційних структур, аби виробити масову підтримку, необхідну для електорального успіху. Третє покоління партій формувалося з 1998 р., і його особливості збереглися до тепер. Політичні партії цього періоду – законсервовані квазіпартійні структури, котрі не мають розвинутої мережі первинних осередків, а отже, і відповідних організаційних ресурсів для повсякденної партійної роботи [5].

Отже, на основі зробленого аналізу особливостей функціонування й головних типів політичних партій у новітніх суспільствах доходимо висновку, що в Україні, як і в інших перехідних суспільствах домінуючими типами партій є всеохоплюючі та картельні за сутністю, і вони ж нагадують кадрові партії за організаційною структурою. До речі, жодна політична партія в Україні не відповідає повністю жодному з ідеальних типів. Політичні партії поєднують особливості декількох типів партій, але мають тенденцію схилитися до одного з них. Політичні лідери в Україні не були обтяжені історичним минулим масових партій і вибирали “всеохоплюючий” тип партій з огляду соціальної бази, а в основу організації партій покладена модель “сучасної кадрової партії”: слабо організовані місцеві осередки, незначне членство, персоніфіковане керівництво.

### Список використаної літератури

1. Гантер Р. Вид политических партий: Новая типология / Р. Гантер, Л. Даймонд // Политическая наука: Политические партии и партийные системы в современном мире. – М.: ИНИОН РАН, 2006. – С. 54 – 61.
2. Дюверже М. Политические партии / М. Дюверже. – М., 2002. – 560 с.
3. Исаев Б.А. Теория партий и партийных систем: учеб. пособ. для студентов вузов / Б.А. Исаев. – М.: Аспект-Пресс, 2008. – 367.
4. Кац Р. Изменение моделей партийной организации и партийной демократии: Возникновение картельных партий / Р. Кац, П. Мсир // Политическая наука: Политические партии и партийные системы в современном мире. – М.: ИНИОН РАН, 2006. – С. 27 – 45.
5. Лебедюк В. Трансформація організаційного типу політичних партій України /В. Лебедюк// Актуальні напрямки розвитку суспільних наук: матеріали міжнар. науково-практ. конф. (Львів, 17 – 18 серп. 2012 р.). – Л., 2012. – С. 104 – 106.
6. Михалева Г. М. Российские партии в контексте трансформации. – М.: Книжный дом «ЛИБРОКОМ», 2009. – 352 С.
7. Партійна система України: особливості становлення, проблеми функціонування, тенденції еволюції // Національна безпека і оборона. – 2010. – № 5. – 320 с.



8. Рэндолл В. Гипотеза «всеохватности». Растущие партии достигают сродства между собой // Теория и методология в современной политической науке: Первая попытка теоретического синтеза /В.Рэндолл// под. ред. С. У. Ларсена. – М.: РОССПЭН, 2009. – С. 540 – 558.
9. Сморгунов Л. Современная сравнительная политология: учебник / Л. Сморгунов. – М.; РОССПЭН, 2002. – 472 с.
10. Шведа Ю.Р. Партії та вибори: енциклопедичний словник /Ю. Р. Шведа – Л.: Видавн. центр ЛНУ імені Івана Франка, 2010. – 750 с.

## TYPOLOGY OF POLITICAL PARTIES IN TRANSITION SOCIETY (THE CASE OF UKRAINE)

**Nataliya Sestak**

Uzhgorod National University,  
Faculty of Social Sciences, Department of Political Science and Public Administration,  
Str. University 14, 88000 Uzhgorod, Ukraine  
*e-mail:* [natalia.shestak@mail.ru](mailto:natalia.shestak@mail.ru)

The article characterized the typology of political parties in transitional societies. The author notes that typology parties in transitional societies depends on the characteristics of their development. In this article the typology parties in transitional societies depends on the characteristics of their development. In this article the typology parties in transitional societies depends on the characteristics of their development. In this article the typology parties in transitional societies depends on the characteristics of their development. It is noted that these types are extensive and cartel party. It is concluded that different generations of political parties in Ukraine and the specifics of their education.

*Keywords:* party, party system, party system in Ukraine, catch-all parties, cartel party, staff party.

## ТИПОЛОГИЯ ПОЛИТИЧЕСКИХ ПАРТИЙ В ПЕРЕХОДНЫХ ОБЩЕСТВАХ (НА ПРИМЕРЕ УКРАИНЫ)

**Наталья Шестак**

*Ужгородский национальный университет,  
факультет общественных наук, кафедра политологии и государственного управления,  
ул. Университетская 14, 88000, Ужгород, Украина  
e - mail : natalia.shestak @ mail.ru*

Анализируются особенности типологии политических партий в переходных обществах, в частности типологизация Г. Китчелта, К. Джанды, Р. Гантера. Характеризируются основные типы политических партий в Украине, специфика их образования.

*Ключевые слова:* партия, партийная система, партийная система Украины, всеохватные партии, картельные партии, кадровые партии.

УДК: 316.334.3:327.3

**ТЕОРЕТИКО-МЕТОДОЛОГІЧНІ ЗАСАДИ АНАЛІЗУ КОНЦЕПТУ «ГЛОБАЛЬНЕ ГРОМАДЯНСЬКЕ СУСПІЛЬСТВО»****Ірина Нерубашенко**

*Державний заклад “Південноукраїнський національний педагогічний університет імені К. Д. Ушинського”, кафедра політичних наук  
вул. Старопортофранківська, 26, 65020, Одеса, Україна  
e-mail: prpu\_politolog2010@mail.ru*

Розглянуто основні підходи до розуміння концепту глобального громадянського суспільства, що досліджено через з'ясування сутності глобального суспільства як ширшої категорії. Проаналізовано головні структурні елементи глобального громадянського суспільства, його суб'єкти й ознаки.

*Ключові слова:* глобалізація, глобальне суспільство, глобальне громадянське суспільство.

Формування громадянського суспільства у багатьох країнах світу та розширення глобалізованих соціальних мереж виявилися основними складовими проекту третього тисячоліття — розбудови «глобального громадянського суспільства». Філософські й моральні ідеали, юридичні практики й інформаційні технології історично зумовили появу теоретичних підходів до його вивчення. У сучасному політологічному дискурсі вчені зазначають різні аспекти актуалізації та власне розуміння концепту глобального громадянського суспільства, відшукують відповіді щодо його сутності й акторів.

Проблематика сутності, функціонування та перспектив розвитку глобального громадянського суспільства вивчалася у дослідженнях У. Бека, Х. Булла, І. Валерстайна, Дж. Гольдстайна, В. Добренькоє, В. Іноземцева, Р. Коєхена, Г. Колодко, В. Кувалдіна, С. Кружалова, К. Мацуури та ін. Важливим у їхніх працях є обґрунтування взаємозалежності та різних аспектів взаємодії глобального громадянського суспільства і глобальної (транснаціональної, субнаціональної) держави. З-поміж українських учених, котрі займалися цією проблематикою, виокремимо праці В. Бебика, Р. Войтовича, М. Здоровеги, О. Кіндратець, О. Полторакова, В. Співака, В. Степаненка, К. Трими. У цих розвідках значна увага приділялася аналізу сутності глобального громадянського суспільства (як нової форми соціальної організації), інституційним аспектам його функціонування. Однак, зважаючи на багатовимірність глобалізаційних процесів, їхні суперечності на національному й транснаціональному рівнях, можемо констатувати недостатню концептуалізацію глобального громадянського суспільства. Наше завдання — розгляд основних теоретико-методологічних підходів до вивчення досліджуваної теми.

Щоби з'ясувати сутність концепту «глобальне громадянське суспільство», необхідно визначити спочатку ширше поняття — «глобальне суспільство». Глобальне суспільство — це спільна діяльність людей, сукупність відносин, яка формується внаслідок реалізації спільних інтересів і виробництва спільних благ на глобальному рівні. Такі спільні блага, за Дж. Модельські, — міжнародний мир, безпека, збереження територіальної та політичної цілісності суб'єктів, регуляція економічних відносин. Основними структурними елементами глобального суспільства, на думку Р. Войтовича,

є: взаємини між суб'єктами глобальної соціальної організації; відносини між глобальним суспільством та іншими формами соціальної організації; механізми регулювання системи глобального суспільства; механізми розвитку глобального суспільства [2]. Отже, глобальне громадянське суспільство належить до форм глобального суспільства, що також охоплює: глобальне інформаційне суспільство; глобальне комунікативне суспільство; глобальне відкрите суспільство; глобальне громадянське суспільство. Глобальне громадянське суспільство сьогодні вже є реальним актором сучасної міжнародної політики, здатним конкурувати з владою, висувуючи та лобюючи альтернативні цінності. Це і зумовлює актуальність його дослідження.

Будучи новою концепцією, глобальне громадянське суспільство доволіно інтерпретується суспільствознавцями і політиками. Політики (зокрема західні) аналізують глобальне громадянське суспільство як поширення чогось такого, що вже існує на заході; підтримка громадянського суспільства розглядається у вигляді певного політичного еквівалента неолібералізму в економіці. Глобальне громадянське суспільство вважають обмежувачем ролі держави (обмежує повноваження держави і перебирає на себе частину її функцій). На думку же самих активістів громадянського суспільства, його призначення — не обмеження ролі держави, а підвищення відповідальності політичних інститутів.

Ідея глобального громадянського суспільства започаткована від концепції І. Канта, який допускав виникнення права світового громадянства (*jus cosmopoliticum*), що сполучає громадян і держави у вищу республіканську співдружність держав. Цей союз він називав «універсальним громадянським суспільством». Двома століттями згодом концепція міжнародного суспільства, розроблена у працях Х. Булла та М. Уайта — представників англійської школи міжнародних відносин другої половини ХХ ст., котрі з'єднуючи нові явища, спробували зберегти старе значення *societas civilis*.

*Перший* методологічний підхід запропонував англійський мислитель Дж. Кін. На його думку, глобальне громадянське суспільство як соціальний феномен, що постійно розвивається, є незавершеним проектом. Він «складається з іноді розвинутих, а іноді нерозвинутих взаємозв'язаних мереж, пірамід та комунікативних (*hubandspoke*) кластерів соціально-економічних інститутів і акторів, котрі самоорганізуються через межі з усвідомленою метою об'єднати світ по-новому» [9, с. 8]. Характеризуючи причини виникнення та генезу глобального громадянського суспільства, учений виокремив сім взаємопов'язаних тенденцій: 1) відродження концепції громадянського суспільства у Східній і Центральній Європі та її актуалізація в період посткомуністичних революцій початку 90-х років ХХ ст.; 2) вплив нових супутникових та комп'ютерних технологій і комунікацій; 3) формування під впливом масових пацифістських і екологічних рухів нової глобальної самосвідомості щодо життя в світі, який потенційно саморуїнується; 4) поширення думки про формування нового глобального політичного порядку після розвалу світової комуністичної системи радянського типу; 5) значне посилення впливу неоліберальної економічної парадигми та всесвітнє розростання ринкової капіталістичної економіки; 6) настрої масового розчарування, передусім серед населення країн «третього світу» стосовно обіцяної економічної допомоги постколоніальним країнам; 7) посилення тривоги щодо небезпечного політичного вакууму, який виник унаслідок розпаду імперій та держав, і став причиною багатьох громадянських війн в різних куточках планети [9, с. 1–2].

*Другий* методологічний підхід є порівнянням глобального громадянського суспільства із традиційним громадянським суспільством. Багато учених вбачають у

цьому феномені певну закономірну історичну фазу розвитку громадянського суспільства в епоху глобалізації, акцентують на концептуальній схожості неологізму «глобальне громадянське суспільство» з його історичним аналогом, що традиційно формувався і розвивався в межах національних держав. Дослідники зазначають: глобальне громадянське суспільство — «близький концептуальний родич громадянського суспільства»; він з'явився на авансцені в останню чверть XX ст. як корисна концепція для характеристики глобального автономного простору цивільної й організаційної активності в епоху глобалізації [10, с. 12]. З позиції В. Степаненка, глобальне громадянське суспільство, за цим підходом, є «третім сектором», що не лише відрізняється від модерної державоцентристської моделі міжнародних відносин і глобального економічного ринку, а є певною альтернативою їм [6, с. 161].

*Третій* методологічний підхід убачає основну родову ознаку глобального громадянського суспільства в спорідненості цього феномену з процесами глобалізації. Суперечливий характер глобалізації поєднує і оптимістичні можливості міжнародної економічної кооперації, розширення свободи комунікації та інформації, і гострі проблеми нерівності економічного розвитку різних країн. Глобальне громадянське суспільство як виявлення глобалізації повністю засвідчує її суперечливий характер.

Усім елементам глобального громадянського суспільства притаманна одна загальна риса: незважаючи на просторово-часові відмінності, вони свідомо самоорганізуються і здійснюють свою транснаціональну діяльність поза владними структурами [7, с. 60].

Формулу глобального громадянського суспільства сприймають не всі дослідники. Е. Гіденс вважає її суцільним неологізмом, оскільки вона покликана встановити баланс таких процесів: 1) зниження ролі держави; 2) різке підвищення ролі ринку. У концепції вченого ідея глобального громадянського суспільства має три основних виміри — громадянськість, інформаційність, участь [8]. Отже, ця концепція розв'язує аспекти проблеми глобального громадянського суспільства, котрі мають пояснити розвиток глобального капіталізму, з'ясувати причини посилення взаємозалежності й взаємопов'язаності світу, визначити принципи становлення глобальної свідомості. Теоретико-методологічна цінність концепції Гіденса полягає в тому, що йому вдалося чітко розмежувати економічний, соціальний і політичний чинники всесвітньої взаємозалежності, а це натомість спростувало ідею ототожнення понять «світове» та «глобальне» суспільство. Втім досі в науковій літературі з поняттям «глобальне громадянське суспільство» часто паралельно циркулюють поняття «глобальне суспільство», «мегасуспільство», «всепланетне людство», «світове суспільство» і под.

Багато сучасних теоретиків дотримуються погляду: глобальне громадянське суспільство є демократичною альтернативою глобалізації «знизу» як відповідь на глобалізацію «згори» [6, с. 162]. Йдеться про те, що у системі глобального управління немає механізмів контролю за процесом прийняття політичних рішень громадськістю. Це засвідчує потребу збільшення демократичної участі в глобальному контексті. М. Здоровега звертає увагу на такі особливості глобального громадянського суспільства:

1) Домінування інтересів людини як індивіда над інтересами людини як громадянина. Це підтверджує формування нових концепцій безпеки особистості у сучасній міжнародній теорії та практиці, й нових форм міжнародного співробітництва, котрі зосереджені переважно на оптимальному й першочерговому забезпеченні потреб населення, а не національних держав. Окрім того, відбувається цілеспрямоване

інвестування у розвиток людського потенціалу з метою максимального використання людських можливостей і под.[4];

2) Його функціонування за межами національної держави, у сфері міжнародних взаємин. Можемо констатувати, що національні громадянські суспільства (сфера недержавних відносин) сьогодні розширюють свої повноваження на основі міжнародного рівня. Відбувається формування структури нового міжнародного громадянського інституту, який ґрунтується на цінностях та принципах демократії [3].

Глобальне суспільство характеризується низкою таких ознак: 1) відокремлена від наддержавних, міждержавних і державно-національних утворень сукупність структур, що складається з громадян, їхніх добровільних асоціацій і об'єднань, соціальних груп, націй та ін.; 2) вільні відносини між суб'єктами глобального громадянського суспільства; 3) домінування громадянських прав і прав націй та народів над глобальними (наддержавними й міждержавними) угодами та державно-національними законами; 4) забезпечення прав і свобод особистості, можливостей реалізації її інтересів та прагнень, політичного, ідеологічного, релігійного, етнічного й інших видів плюралізму; 5) наявність приватної власності, вільної конкуренції, вільних відносин обміну діяльністю та її продуктами між незалежними власниками, тобто ринку; 6) саморегуляція відносин між людьми, їх асоціаціями і добровільними об'єднаннями на основі соціальних і психологічних норм — регуляторів суспільного життя; 7) розмаїття соціальних, інтелектуальних, наукових, культурних ініціатив і под.; 8) збереження національних, соціальних та інших традицій, культури тощо [1].

Головними структурними елементами глобального суспільства в постають недержавні або неурядові організації національних громадянських суспільств, котрі трансформуються у міжнародні неурядові організації. Важливо, що ускладнення структури глобального суспільства, розширення простору для його функціонування спричиняє розмивання інституціональних кордонів державної та недержавної сфер. Так, відбувається загострення проблеми залучення до громадянського суспільства нових — індивідуальних і колективних міжнародних членів [5]. Головно це стосується проявів діяльності глобального тероризму як деструктивного явища у становленні глобального суспільства.

Дослідник В. Степаненко звертає увагу на те, що ні традиційний термін «*societas civilis*», ні державно-центрична концепція міжнародного суспільства не в змозі пояснити появу глобального громадянського суспільства [6]. Глобальне громадянське суспільство — сфера ідей, цінностей, інститутів, організацій, мереж і громадян, розташована між сім'єю, державою та ринком, діє поза національними суспільствами, політич і економік. Усі актори глобального громадянського суспільства, попри відмінності між ними, мають спільну рису. На величезних географічних відстанях, незважаючи на бар'єри в часі, вони свідомо самоорганізуюватимуться і проведуть транскордонну діяльність поза урядовими структурами з мінімумом насильства та максимальною повагою принципу цивілізованого розподілу ресурсів між різними життєвими стилями. Водночас глобальне громадянське суспільство обмежене в просторі, оскільки є регіони (наприклад, більшість країн Африки, значна частина Азії і под.), де громадянське суспільство відсутнє або тільки починає формуватися.

Концепція глобального громадянського суспільства допускає його існування зовні й над національними, регіональними і локальними соціумами. Елементи наднаціональної і неурядової сфери простежувалися й раніше, але лише за останні два

десятиріччя зростає кількість і масштаби діяльності суб'єктів глобального громадянського суспільства.

Окремі теоретики глобального суспільства не лише акцентують на акторах «поза суверенітетом», неурядових організаціях і загалом населенні планети, а й вважають однією з головних ознак існування глобального суспільства стрімкість поширення різноманітних глобальних криз. На їхню думку, такі кризи зумовлюють появу загальних інтересів і усвідомлення єдиної ідентичності в усіх землях. У зв'язку з цим і держави, й інші конкретні спільноти — цивілізації та культури — повинні розглядатися як абстракції, котрі народжуються загальносвітовим комплексом громадських стосунків. Саме цей комплекс усе помітніше набуває ознак самоврядного глобального громадянського суспільства. Головна проблема такої постановки питання полягає в тому, що її прибічники наполегливо вилучають із цього комплексу держави, вважаючи їх застарілими, відмираючими інститутами. Зауважимо, що громадянське глобальне суспільство, як суспільство взагалі, немислиме без його співвідношення з такою ж масштабною інституцією — державою.

Отже, глобальне громадянське суспільство є метасуспільною структурою у вигляді глобального конгломерату різноманітних організацій. Найгостріше питання, що зумовлює перспективу подальших досліджень цього феномену — оцінка перспектив розбудови справді дієвого позадержавного механізму роз'язання (послаблення) проблем, котрі виникають у контексті глобальних змін. Чи зможе глобальне громадянське суспільство виконувати урівноважуючу роль на глобальному рівні — залишається предметом наукових дебатів і простором для дослідницького інтересу.

### Список використаної літератури

1. *Бєбик В.* Глобальне громадянське суспільство: теорія, методологія, менеджмент [Електронний ресурс] / В. Бєбик // Укр. центр політ. менеджменту. — 2012. — №4–5. — Режим доступу: <http://www.politik.org.ua/vid/magcontent.php3?m=1&n=56&c=1190>.
2. *Войтович Р. В.* Глобальне суспільство як нова форма соціальної організації у сучасних умовах [Електронний ресурс] / Р. В. Войтович // Державне управління: теорія та практика. — 2005. — №2. — Режим доступу: <http://www.academy.gov.ua/ej/ej2/txts/philo/05vrvosu.pdf>
3. *Здоровега М.* Особливості становлення глобального громадянського суспільства / М. Здоровега // Укр. нац. ідея. — 2014. — Вип. 26. — С. 101–106.
4. *Кружалова С. Е.* Формирование и развитие глобального гражданского общества как способа «гуманизации» и «цивилизации» глобализации [Электронный ресурс] / С. Е. Кружалова. — Режим доступу: [http://www.rusnauka.com/3\\_KAND\\_2007/Politologia/16398.doc.htm](http://www.rusnauka.com/3_KAND_2007/Politologia/16398.doc.htm).
5. *Полтораков О. Ю.* Глобальне громадянське суспільство в системі міжнародних відносин / О. Ю. Полтораков // Дослідження світової політики. зб. наук. праць. — К. : Ін-т світової економіки і міжнар. відносин НАН України. — 2008. — Вип. 44. — С. 149–156.

6. Степаненко В. Глобальное гражданское общество: концептуализации и посткоммунистические вариации / В. Степаненко // Социология: теория, методы, маркетинг. — 2005. — № 2. — С. 156–175.
7. Трима К. А. Особливості функціонування глобального громадянського суспільства // Тенденції розвитку сучасної системи міжнародних відносин та світового політичного процесу: зб. матеріалів II-ої Інтернет-конференції (16 берез. 2012 р.) / за заг. ред. К. В. Балабанова. — Маріуполь : [б. в.], 2012. — С. 56–60.
8. Anheier H. Global Civil Society: 2001 / H. Anheier, M.Glasius, M.Kaldor. — Oxford : Oxford Univ. Press, 2001. — 348 p.
9. Keane J. Global Civil Society? (Contemporary Political Theory) / J. Keane. — London : Cambridge University Press, 2003. — 236 p.
10. Hall B. Global Civil Society : Theorizing a Changing World // Convergence. — 2000. — Vol. 33. — Is. 1–2. — P.10–42.

### ТЕОРЕТИКО-МЕТОДОЛОГИЧЕСКИЕ ОСНОВЫ АНАЛИЗА КОНЦЕПТА «ГЛОБАЛЬНОЕ ГРАЖДАНСКОЕ ОБЩЕСТВО»

**Ирина Нерубашенко**

*Государственное заведение “Южноукраинский национальный педагогический университет имени К. Д. Ушинского”, кафедра политических наук  
ул. Старопортофранковская, 26, 65020, Одесса, Украина  
e-mail: npnu\_politolog2010@mail.ru*

Рассматриваются основные подходы к пониманию концепта глобального гражданского общества, что исследуется через выяснение сущности глобального общества как широкой категории. Анализируются главные структурные элементы глобального гражданского общества, его субъекты и признаки.

*Ключевые слова:* глобализация, глобальное общество, глобальное гражданское общество.

### THEORETICAL AND METHODOLOGICAL BASIS ANALYSIS CONCEPT OF «GLOBAL SOCIETY»

**Iryna Nerubashchenko**

*State institution Southern National Pedagogical University named after K.D. Ushinsky  
(Odesa), department of political sciences  
Staroportofrankivska st., 26, 65020, Odesa, Ukraine  
e-mail: npnu\_politolog2010@mail.ru*

The main approaches to the understanding of the concept of global civil society. Global civil society is studied through the elucidation of the essence of the global society as a broad category. The basic structural elements of a global civil society and its actors. Analyzes the main features of a global civil society.

*Keywords:* globalization, globalsociety, globalcivilsociety.

УДК

**ПРИНЦИПИ ТА ДЕТЕРМІНАНТИ СУЧАСНИХ ФОРМ УНІВЕРСАЛІЗАЦІЇ  
ПОЛІТИЧНОГО БУТТЯ (МЕТОДОЛОГІЧНІ ПРАКТИКИ)****Вікторія Буник**

*Львівський національний університет імені Івана Франка,  
філософський факультет, кафедра теорії та історії політичної науки,  
вул. Університетська 1, 79000, Львів, Україна  
e-mail: vik-ka04@ukr.net*

Досліджено специфіку співвідношення понять «глобалізація» й «універсалізація». Розглянуто головні ознаки всіх періодів універсалізації в історії людства, роль конфлікту в глобалізованому світі й процесі універсалізації.

*Ключові слова:* універсалізація, глобалізація, теорії конфлікту, зіткнення інтересів.

Універсалізація – процес, що об'єднує суспільства певним ідеалом або еталоном. Глобалізація, що пропагує розмаїття поглядів та можливостей, універсалізує суспільство для розвитку в «одному руслі» й часто нав'язує зовсім не той еталон, якого прагне досягти суспільство, реалізуючи ту чи іншу політику. Помилково думати, що універсалізація – явище, яке стосується лише великих транснаціональних корпорацій чи міцних міжнародних структур. Воно позначається на окремому індивідові, скеровуючи його до певних цінностей, потреб та їх здійснення через взаємозалежності й взаємодії з іншими. Дуже часто такий процес стихійний і отримати «блага» глобалізації вдається не всім. Тоді й спрацьовує життєво перевірений принцип – «виживає сильніший». Нерідко такими «сильнішими» виявляються великі багаті держави і корпорації. Доля ж інших спільно залежить саме від їхньої здатності універсалізуватись у процесі глобалізації. Політичній сфері найчастіше і найперше необхідно мати таку здатність. Адже політичні принципи є також універсальними, що зумовлює взаємодію суспільно-політичних процесів, які повинні бути вигідними і для внутрішньої та зовнішньої політики конкретної держави, і для стабільності світової політики.

Європейський стиль життя став справді універсалом, мрією багатьох нерозвинутих і тих, що розвиваються, країн світу. Однак у такому європейському універсалізмі, на думку І.Валерстайна, можуть розглядатись винятково три цінності: 1) політика універсалізму скерована на захист прав та свобод громадян, і співпраця в середовищі, яке називається демократією; 2) політика універсалізації на Заході, спрямована на те, аби утримати позиції світового гегемона; це відгук «Зіткнення цивілізацій» С. Хантінгтона, оскільки ще раз підтверджується думка, що західна цивілізація лідирує серед інших, бо вона ґрунтується на універсальних цінностях та істинах; 3) універсалізація як наукове утвердження істин ринку, політика котрих заснована на тому, що у держав немає іншого виходу, аніж прийняти ці істини [5].

Інший вплив, який мав вагоме значення для посилення процесу універсалізації, належить США. Проте саме американізація суттєво змінила його. Термін використовують найчастіше в негативному контексті, порівнюючи його з утратою традиційної культури та звичаїв. Особливості американізації в галузі культури полягають в ірраціоналізації раціональних матриць, спрямованості на кількісні характеристики



(комерціалізація), готовність до застосування (оперантність) і підтримки певного рівня якості [4]. Отже, масова культура, стиль життя, бізнес-моделі, політика, навіть мова стали універсальними для всього світу. Стримуючим елементом тут постає лише цивілізаційна ідентичність.

Проте питання про вибір одного полюса складається з опозиції «Схід – Захід», яка все ж не актуальна. Ретроспективний погляд на історію суспільства, сучасні тенденції підтверджують, що універсалізовмі опонує різноманітність соціокультурної сутності сучасного світу. У зв'язку з цим серйозний теоретичний і практичний інтерес становить пошук логіки між різноманітністю й універсалізмом, осмислення, пізнання сучасних процесів, тенденції саме тих, котрі сприяють позитивному результату [4]. Глобалізація підриває модель національної держави, успадковану від часів американської боротьби за незалежність і Великої французької революції, підриває навіть її легітимність. Тому першою, хто відчув наслідки глобалізації та змушений був до неї адаптуватися, виявилася американська держава. Дуже цікава з цього приводу думка американського вченого Дж. Ная. З одного боку, він розглядає американську потугу, її чинники. З іншого – реалістично оцінює глобалізацію та її наслідки для американської економіки й політики. «Глобалізація, тобто зростання всесвітньої взаємозалежності, по суті, настільки ж стара, як історія людства, – пише він, зазначаючи помилковість тези про зародження глобалізації в США. – Проникнення християнства на все нові й нові континенти на багато століть випередило відкриття Голівудом методів комерційного поширення фільмів, знятих на біблійні теми» [цит. за: 3].

Виокремлюючи та вивчаючи етапи розвитку людства, можна простежити основні акти універсалізації на кожному з них. Ці акти мають вигляд основних проблем, котрі турбували суспільство та вимагали свого пізнання. І якщо універсалізація відбувалася, не долаючи кордони і мала на меті не глобальну єдність світу, то можна дійти висновку: вона засвоювалась у свідомості людей і суспільства. Саме тому універсалізація – явище, яке супроводжувало людство впродовж усього його розвитку, своєрідний процес учіння, запозичення, пропагування, відкриття нового, можливо, навіть насаджування з часом ідей, принципів і цінностей, котрі стали ключовими на цьому етапі.

Примітно, що універсалістські уявлення про соціальні регулятори міфологічного та ранньорелігійного характеру виникли уже в додержавних і доправових спільнотах. За подібним уявленням, в основу всього соціального життя (його регулятивних засобів, інститутів і под.) покладено єдине загальне надприродне (божественне) - початок, який додає безумовну універсальну значущість і обов'язковість сформованим і діючим правилам соціального порядку. До прикладу, в розвинутіших умовах Стародавньої Греції та Стародавнього Риму виникають уже глобальні ідеї свободи і рівності всіх людей за природним правом і розробляються універсалістські вчення стосовно права й держави природно-правового характеру, котрі з відомими варіаціями та модифікаціями дійшли до наших днів і покладені в основу сучасних універсалістських державно-правових поглядів. Тобто ідеї свободи, рівності й чесності стають універсальними для доби Античності. Виявлені ознаки ціннісного світу людини дають змогу дійти такого висновку: якісною характеристикою цінностей є міра їхньої універсальності. Це допомагає на онтологічній підставі розглядати не лише виникнення, а й розвиток взаємозалежності світу від людини і навпаки. Уже на цьому етапі виявляється важлива закономірність взаємозв'язку розвитку ціннісного світу людини з розвитком світу взагалі, що є актом універсалізації.

Ще одним актом універсалізації, який став ключовим у добу Середньовіччя, можна вважати релігію, що об'єднувала людей під ідеалом віри. І хоча раціонально необґрунтовані твердження мали велику теоретичну базу, релігія як акт універсалізації долала державні кордони і навіть була певною політикою об'єднання держав. Такий процес універсалізації на цьому етапі розвитку можна охарактеризувати словами Ф. А. фон Хаска, котрий запевняє, що універсалізація як адекватна «відповідь» на черговий цивілізаційний «виклик» збігається з основною тенденцією соціально-історичного розвитку людства. Власне, названа ученим універсалізація «розширюється порядком людського співробітництва», під час котрого відбувався не лише процес обміну, а й процес утворення взаємозв'язку – з ворогів перетворитися на друзів. У період Середньовіччя релігія як акт універсалізації мала і прихильників, і противників. Найяскравіший такий вияв релігії - Хрестові походи. Це військово-релігійні походи західно-європейського лицарства і цивільних осіб до країн Близького Сходу під гаслом боротьби за визволення Святої Землі від «невірних». Ідеться про своєрідне запровадження цінностей, тобто, коли взаємодія та сприйняття єдиного ідеалу не сприймається кимось іншим, то цю взаємодію можна насаджати й «силою». Саме в Середньовіччі й через Хрестові походи, на нашу думку, простежується конфлікт глобального (універсального) та локального (одиночного).

Деформація потреб здійснює постійний «зсув» суспільства до всесвітньої економічної, політичної та культурної інтеграції й уніфікації. Однак не завжди таке зближення має на меті лише співпрацю. Розглядаючи поняття «універсалізація» та виявлення його на певних етапах розвитку людства, звернемо увагу на те, що універсалізація означає утвердження та перероблення суспільством певних цінностей та ідеалів. Можливо і у такий спосіб суспільство розвивало свої відносини до глобалізації світу, але тоді цей процес відбувався лише в культурному та ціннісному сенсі.

Універсалізація в раціональному розумінні вперше набула нового значення саме у Новий час, оскільки на першому плані постали не духовні цінності, а раціональне розуміння світу. Новий час як культурно-історичну епоху ми визначаємо через світське раціоналістичне мислення, що виробилося на протигагу богословсько-бароковому і стало підґрунтям для розвитку науки і техніки, а отже, - так званого індустріального суспільства. Новий статус знання систематизує і перетворює розуміння істини, на відміну від двох попередніх епох; універсалізація уособлює в цей період взаємозв'язки у природі й мисленні. Ідея прогресу тепер розвивається в основі філософських систем і політологічних теорій. Саме тому поняття універсалізації вперше виявляється і в політологічному сенсі. Можна констатувати остаточне виокремлення в цей період цивілізації та культури, котрі в попередні епохи являли відносну цілісність як дві відмінні сфери людського існування. Політична соціалізація стала актом універсалізації. Адаже саме через процес соціалізації політичної сфери, освоєння суспільством раціональності й технічності світу розширились взаємозв'язки та взаємозалежність країн у світі. Ці зв'язки стали настільки тісними, що згодом склались в єдину глобалізовану систему. З'явилися нові поняття у політичній системі світу, котрі виявились ключовими для розвитку прогресу та збагачення більшості країн світу. Тепер головною прерогативою був політичний, економічний і технічний прогрес, який дав змогу вийти на політичну арену новим державам-гегемонам. Саме тому універсалізацію вважають процесом, що визначається ринковими, а не державними силами. Універсалізація, як і глобалізація, означає гомогенізацію життя: ціни, продукти, рівень, якість охорони здоров'я, рівень доходів, відсоткові банківські ставки мають у цьому випадку тенденцію

до вирівнювання на світовому ринку. Універсализація сприяє тому, що формується глобальна за масштабом система взаємозалежності, набуває сили процес, який генерує трансконтинентальні і міжрегіональні потоки. Створення ринкових відносин у світі формує єдину систему світової економіки. Відмінність між взаємозалежною економікою та глобалізованою економікою – якісна, оскільки йдеться не лише про значно зростаючі об'єми торгівлі, а про такий світовий ринок, що являє собою ринок єдиної держави [2].

Концепція універсализації на цьому етапі виявляє себе переважно через певні ринкові відносини, через економічні відносини, але тоді універсализація реорганізувала тип виробництва та його поширення в суспільстві. Взаємопроникнення промислових підприємств через державні кордони, розширення фінансових ринків, збільшення частки іноземних прямих інвестицій в економіку, котрі розвиваються, зростання глобального ринку праці, розповсюдження технологій, міжнародних комунікацій, всесвітньої культурної інтеграції та розповсюдження споживацьких товарів, масові переміщення населення і на Півдні, й на Сході та Заході, - такі головні ознаки універсализації політичної й економічної сфери у світі на шляху до глобалізації є найважливішими. Проте варто розглянути й проблему виникнення конкуренції - неодмінної складової економічного розвитку, що виявляється у зовсім відмінних формах у політичному середовищі. Посилюється конкуренція між державами за місце гегемона на світовій арені. Саме це явище у суспільно-політичному процесі й визначає характеристику універсализації в період науково-технічного прогресу. Під універсализацією тепер вбачають нові сутнісні проблеми в соціально-політичній сфері - інтенсифікацію трансмережових економічних, політичних, соціальних і культурних зв'язків. Історичний період після завершення «холодної війни» і характеризується трансформацією світової економіки, тріумфом американської системи цінностей, ортодоксальною ідеологією, технологічною революцією, нездатністю національних держав вирішувати глобальні проблеми.

Важливим місцем у вирішенні основних актів і характеристик універсализації в період науково-технічного прогресу є інституалізація влади. Саме інституалізація становить новий процес, який є чинником взаємозалежності політичних процесів, котрі існують у світі. Тобто з'являється потреба певної організації політичних процесів та політичної діяльності, що здійснюється за допомогою інституалізації влади. Політичні інститути - спосіб організації політичного життя суспільства; він втілює ті або інші політичні норми, спричинені конкретно-історичною ситуацією, вимогами політичного життя. Політичні інститути - це, по суті, певні політичні установи (сукупність політичних партій, органів суспільного громадського самоуправління та ін.), котрі визначають спільність людей, які мають особливі повноваження і виконують спеціальні функції в політичному житті суспільства (військові комітети, комісії), певну діяльність (президентське правління).

Отже, на зазначених етапах розвитку суспільства виникають суттєво нові цінності глобалізації й акти універсализації. Проаналізувавши ці періоди, можна стверджувати, що універсализація - це явище, притаманне усім етапам розвитку людства. Розвиваючи свої можливості, суспільство почало відшуковувати нові шляхи пізнання й утверджувати свої позиції для інших. Саме у такий спосіб і виявлялась універсализація. На сучасному етапі розвитку універсализація стала синонімом понять «узагальнення» та «поширення». Шукаючи відповіді на власні запитання, людина намагалась поширити його для інших. Це відбувалось з метою утвердження власної позиції для інших та зрозуміння інших цінностей для себе. Отже, здійснювався обмін інформацією, що й

потребував взаємозалежності одне від одного. Універсалізація - процес засвоєння людством позитивних ідей справедливості, добра, загального блага у різних сферах суспільних відносин, котрі в подальшому, можливо, отримають нормативне закріплення і в національному розвитку держав, і в міжнародній співпраці. Фактично універсалізація ототожнюється з процесом становлення і розвитку людини та суспільства [1].

Водночас наголосимо: універсалізація людини є ключовою, але не єдиною тенденцією розвитку. Так, низка авторів цілком обґрунтовано пояснює існування, поряд із процесами універсалізації людини, процесів партикуляції (регіоналізації). Артикуляцію суспільства розглядають як процес створення стандартів та ідентифікацію людини відповідно до традицій і культури регіональних утворень. Партикуляція вкрай необхідна задля подолання національних кордонів, адже запровадження певних стандартів у процесі регіоналізації відбувається зі збереженням культурних та духовних особливостей регіону. Хоча зауважимо: не всі суспільства могли стрімко трансформуватись з регіонального виміру на глобальний і універсальний. Це спровоковане боязню втрати ідентичності, національності й традиційності суверенних держав перед гегемонами глобалізованого світу. Тому універсалізація світу супроводжувалась численними конфліктами етнічного, національного, релігійного, загарбницького та визвольного характеру, тобто на протидію універсалізації цінностей, котрі були пізнані суспільством, але не хотіли продовжувати розвиток поза його межами. У такий спосіб дихотомія поступає конфліктом між усезагальними (універсальними) інтересами і потребами й партикулярними (одиночними та груповими інтересами, цінностями).

Поряд з цим розумінням універсалізації та глобалізації виокремимо низку парадигм, запропонованих Я. Пітерсом, які він трактує через конкретні поняття на певному етапі історичного розвитку:

- „зіткнення цивілізацій” – фрагментація світу відбувається через цивілізаційні відмінності, що ґрунтуються на культурній диференціації;
- „макдольнадизація” – гомогенізація культур, яку здійснюють транснаціональні корпорації, вона відбувається під гаслом модернізації (вестернізації, європеїзації, американізації);
- „гібридизація” – широкий спектр міжкультурних взаємодій, котрі приводять до взаємозбагачення [1].

Універсальність у контексті глобалізації розуміється як результат ускладнення міжцивілізаційних зв'язків. Вона передбачає рівність партнерів цивілізаційного розвитку, можливість ведення «рівноправного діалогу». Саме в ракурсі такого розуміння універсалістського мислення можна вирішувати конкретні глобальні проблеми. Інша вагома ознака - ціннісність, тобто процес універсалізації завжди супроводжує попередня ціль, що підтримується суспільством, тяжіння до єдиних стандартів, цінностей і принципів функціонування. Отже, підсумовуючи, доходимо висновку: універсалізація - самостійне явище, яке не тільки залежить або походить від ширшого - глобалізації. Для цього потрібно дослідити принципи цього явища та можливі механізми його впливу на суспільство.

### Список використаної літератури:

1. Васечко Л. О. Еволюція прав людини під впливом процесу глобалізації / Л. О. Васечко // Форум права. - 2010. - №4. - С.121-126.
2. Воронкова В. Г. Глобалізація як процес універсалізації стосунків між державою [Електронний ресурс] / В. Г. Воронкова. - Режим доступу: [http://www.nbu.gov.ua/portal/soc\\_gum/znpvgvzdia/2008\\_35/pdf\\_35/VISNIK\\_35\\_2.pdf](http://www.nbu.gov.ua/portal/soc_gum/znpvgvzdia/2008_35/pdf_35/VISNIK_35_2.pdf)
3. Наумкіна С. Глобалізація: тенденції інтеграції, універсалізації та поляризації сучасного світу. [Електронний ресурс] / С. Наумкіна. – Режим доступу: <http://www.politik.org.ua/vid/magcontent.php3?m=1&n=46&c=966>.
4. Нерсесянц В. С. Процессы универсализации права и государства в глобализирующемся мире / В. С. Нерсесянц // Государство и право. - 2005. - №5.
5. Хантингтон С. Столкновение цивилизаций / С. Хантингтон. - М.: АСТ МОСКВА, 2006. - 571 с.

### ПРИНЦИПЫ И ДЕТЕРМИНАНТЫ СОВРЕМЕННЫХ ФОРМ УНИВЕРСАЛИЗАЦИИ ПОЛИТИЧЕСКОГО БЫТИЯ (МЕТОДОЛОГИЧЕСКИЕ ПРАКТИКИ)

**Виктория Бунік**

*Львовский национальный университет им. Ивана Франко,  
философский факультет, кафедра теории и истории политической науки,  
ул. Университетская, 1, 79000, Львов, Украина  
e-mail: vik-ka04@ukr.net*

Анализируется специфика соотношения понятий «глобализации» и «универсализация». Рассматриваются основные черты всех периодов универсализации в истории человечества, роль конфликта в глобализованном мире и процессе универсализации.

*Ключевые слова:* универсализация, глобализация, теории конфликта, столкновения интересов.

### PRINCIPLES AND DETERMINANTS OF MODERN FORM OF UNIVERSALIZATION IN POLITICAL LIFE(METHODOLOGICAL PRACTICES)

**Victoria Bunyk**

*Ivan Franko National University of Lviv  
Institute of philosophy, department of theory and history of political science  
Universytetska st., 1, 79000, Lviv, Ukraine  
e-mail: vik-ka04@ukr.net*

Specific character of relationship between the concepts of "globalization" and "universalization". Named the list and the main features of all periods in the universalization of human history. The role of conflict in a globalized world and in the process of universalization.

*Keywords:* universalization, globalization, conflict theory, conflict of interests.

УДК: 323.1

**ГЕНОЦИД ТУТСІ: ПОЛІТОЛОГІЧНЕ ПРОЧИТАННЯ****Наталія Івчик**

*Рівненський державний гуманітарний університет,  
історико-соціологічний факультет, кафедра політичних наук,  
вул. Остафова 29, 33013, Рівне, Україна  
e-mail: ivchik@bigmir.net*

Розглянуто політологічне прочитання геноциду в Руанді. Проаналізовано його причини, діяльність центральної влади з метою політичної мобілізації хуту, інших інституціоналізованих суб'єктів здійснення злочину, а також роль у них засобів масової інформації. Визначено основні тенденції в поведінці хуту й причини мінімальних шансів жертв на порятунок.

**Ключові слова:** Руанда, геноцид, хуту, тутсі.

Надія на те, що людство здатне уникати фатальних помилок і гіркотних трагедій спонукає багатьох представників сучасної політичної та історичної думки покликатися до переосмислення геноцидів. Той факт, що вони класифікуються як порушення міжнародного гуманітарного права [13] є вагомим аргументом, який спонукає не лише знову й знову покликатися до тих чи інших сторінок трагедій, а й приводить до спроб формулювання певних теоретичних гіпотез, схем, котрі мають допомогти ідентифікувати рівень загрози і головне – вчасно задіяти механізми, здатні запобігти розгортанню трагедій.

У цьому контексті важливі події 1994 р. у Руанді – країні, де спостерігалася різниця представників народності хуту. Події, що відбувалися в цій державі 20 років тому, вкотре продемонстрували силу й небезпеку чинника етнічного упередження, відносної легкості його використання задля мобілізації супроти вигаданого „ворога”, незмірну жорстокість, яку демонструють „пересічні” люди у час, коли вони перетворюються на частину натовпу та ін.

Географічне віддалення театру геноциду і євроцентризм – основні фактори, котрі зумовлюють маргінальність уваги вітчизняних дослідників до подій 1994 р. у Руанді. Найчастіше ці події в той чи інший спосіб згадуються в підручниках з новітньої історії країн Азії й Африки, інколи – головню в дні річниці початку геноциду – в друкованих органах засобів масової інформації.

Це, безсумнівно, не означає повного ігнорування вітчизняним ученими проблематикою теорії геноцидів та їх окремими (у нашому випадку – руандійськими) сюжетами. Як приклад спроб теоретичного осмислення геноцидів назвемо посібник М. Гона [4, с. 17–34]. Тим часом розлогий фактологічний матеріал геноциду тутсі розглянув А. Козицький у посібнику, предметом якого є політика й практика масового знищення цивільного населення у XX ст. [7, с. 513–535].

Зауважуючи фактичну відсутність спроб політологічного прочитання геноциду тутсі, вважаємо завданням нашої розвідки: визначення його суб'єктів, з'ясування причин злочину проти людяності із урахуванням темпорального чинника (XVI–XX ст.), аналіз ролі політичних еліт і діяльності ЗМІ задля використання самості як мобілізуючого

фактора супроти „чужих” , установлення політичної поведінки представників етнічної більшості під час реалізації геноциду.

Розглядаючи події 1994 р. насамперед зауважимо: ст. 2 Статуту Міжнародного трибуналу з Руанди, створеного Радою Безпеки ООН, події, котрі відбувалися в цій державі, класифіковані як геноцид. Аналіз документа засвідчує, що трактування сутності цього злочину суголосне тим положенням, які визначені Конвенцією ООН від 9 грудня 1948 р. „Про запобігання злочину геноциду та покарання за нього”. Центральне місце серед його компонентів посідає, безперечно, вбивство членів етнічної групи [13].

Досліджуючи уроки трагедії в Руанді, варто, на наш погляд, урахувати судження представника російської академічної науки І. Сафіуллиної: після майже 50-річної практики порушення міжнародного гуманітарного права, котрі відбувалося в плінні тих чи інших воєнних конфліктів, такі злочини стали не лише об’єктом уваги міжнародної спільноти, а й почали переслідуватися міжнародним правосуддям. Початок такої практики (після ухвалення Статуту Міжнародного воєнного трибуналу 1945 р. і покарання засуджених наступного року в Нюрнберзі) покладено появою Статутів міжнародних трибуналів з Югославії та Руанди [11].

Вивчаючи події 1994 р. у класичній схемі (причини геноциду, його організація, перебіг та наслідки), звернемо передусім увагу на етнодемографічну структуру населення тодішньої Руанди (85 % – хуту, 14 % – титусі [6]) та причини вчиненого злочину проти людства: високий рівень етнічного упередження убивць щодо жертв, конфліктогенний характер їхньої взаємодії.

Етнічні упередження поміж тутсі й хуту – продукт давньої соціальної структуризації суспільства. Адже перші, котрі з’явилися на теренах сучасної Руанди в XVI ст., поступово змогли закріпити за собою панівні позиції в її економічній структурі. Вони характеризувалися парадоксальною для аграрного суспільства ситуацією: хуту, які були автохтонами й займалися сільським господарством, поступалися соціальними позиціями тутсі, що не тільки виявилися меншими, ніж перші, не лише за чисельністю, а й, за характером “фахової діяльності”, були скотарями. Причому за тамтешньою економічною системою, що отримала назву убухаке, тутсі віддавали частину поголів’я худоби на випас хуту й урегульовували „трудові відносини” з ними переданням частини сільськогосподарських знарядь та їжі. Відтак на теренах сучасної Руанди з часів Середньовіччя склалися соціально-економічні відносини, котрі сучасні вчені визначають такою формулою: хуту більше, однак тутсі вище. Останні, зокрема, що володіли стадами великої рогатої худоби, поступово перетворилися в аристократичну верхівку; землероби ж були позбавлені права володіти поголів’ям, займалися винятково його випасом і були усунені від участі в органах влади [12]. Зазначимо: з кінця XIX ст. колоніальна адміністрація – німці, а згодом – бельгійці, які керували Руандою в час, коли вона здобула статус підопічної території ООН, – повсякчас залучали тутсі до апарату управління [2].

Отже, маємо підстави стверджувати, що на час деколонізації (1962 р.) в економіці Руанди існували економічні сектори, котрі формувалися „своїми” й „чужими”. Проте констатація цього факту, як і різниці в їхніх соціальних статусах, – враховуючи непоодинокість етнічних упереджень поміж суб’єктами одного етнополітичного організму, – фактично не дає відповіді на питання про причини геноциду. Тому вважаємо за необхідне звернути увагу на передумови цілеспрямованого винищення тутсі. Вони, на наш погляд, приховуються у площині сталості міжетнічної упередженості поміж двома народностями. Йдеться насамперед про етнопсихологічні наслідки довготривалого

домінування тутсі на тих територіях, котрі в період деколонізації регіону ввійшли до складу двох незалежних держав – Бурунді й Руанди. Виникнення неприязні між двома культурно спорідненими соціальними групами (котрі спілкуються однією мовою та мають спільні культурні традиції) зумовлена монополізацією представниками тутсі влади на територіях, де чисельно домінували хуту. Така ситуація не змінилася й згодом, коли представники різних колоніальних адміністрацій фактично потурали зміцненню і функціонуванню офіційно нелегалізованої ранжованої системи міжетнічних відносин. Вона характеризувалася соціальним домінуванням тутсі, їхньою значною участю в колоніальних органах влади й, відповідно, перетворенням хуту на представників „нищого класу”. За названих умов, ті з представників „чужих”, котрі прагнули збільшити шанси на „нормальне життя”, вдавалися до мімікрії: вони намагалися „тутсифікуватися” [7, с. 515], що яскраво засвідчило диспропорцій у доступі до основних соціальних ресурсів, які визначали суспільні реалії в колоніальний період історії Руанди.

Етнопсихологічна дистанція поміж тутсі й хуту не зменшилася і в подальші роки. Політика бельгійців 50-х років ХХ ст. – сприяння емансипації останніх – не лише сприяла покращенню становища упослідженої раніше народності, а й супроводжувалася виникненням нових авто- і гетеростереотипів: в одному випадку – одвічно експлуатованих хуту, в іншому – повсякчас „паразитуючих” тутсі [7, с. 515]. Безсумнівно, такі протиставлення „своїх” „чужим”, поява й популяризація у середовищі хуту образів, котрі ґрунтувалися на категорії кривди, стали вагомим чинником, що визначав характер міжетнічної взаємодії на територіях, які згодом стали театром геноциду. Подальше зростання напруження між майбутніми суб’єктами геноциду зумовили оцінки подій 1972–1973 рр. і серпня 1988 р. у Бурунді тими хуту, які змушені були залишити країну і переселитися в Руанду\*.

Саме на такому психологічному тлі повернутися до питання про причини геноциду 1994 р. у цій країні. Їхнє розуміння суттєво доповнюється констатацією діянь Ж. Хабіарімана – лідера військових, котрі захопили владу в Руанді 1973 р. і згодом вдалися до пропаганди ідеї винятковості хуту. Етнополітика руандійської влади тих років містила не тільки ідею „національного відродження” останніх, а й використання чинника самості - важливого критерію для визначення перспектив індивіда в державі. Радикалізм тодішньої політичної еліти промовисто засвідчує розпорядження, згідно з яким військовим-хуту заборонялося одружуватися з жінками-тутсі. Масла у вогонь підлила також інтерпретація подій 1988 р.: після придушення повстання в Бурунді руандійська пропаганда почала формувати образ тутсі у вигляді одвічного ворога хуту, спільноти, що, незважаючи на державу проживання, прагне домогтися домінування над останніми в Руанді [7, с. 516–517].

Вивчення причин геноциду в цій державі дає змогу констатувати їхню певну схожість із іншими злочинами проти людства: як і в інших випадках, винними у проблемі етнічної більшості її представниками потрактовано меншість. Роль останньої в розвитку суспільства, попри її відносну нечисельність, стрімко гіперболізується. Підтверджує такі судження виступ одного з міністрів руандійського кабінету міністрів на засіданні, де обговорювалася внутрішньополітична ситуація в державі: „Без тутсі всі проблеми Руанди будуть вирішені” [9]. Така категоричність, пропозиція „врегулювання” проблеми без

\* Хуту масово залишали батьківщину внаслідок репресій, які розгорнула контрольована тутсі влада після спроби перших підняти антиурядове повстання у Бурунді.



урахування віку членів цільової групи, що має бути знищена, гендерного фактора та ін. – показник не лише категоричності суджень представників владної еліти, а й того, що в процесі організації геноциду (тим паче, його реалізації) образ ворога демонізується, а водночас мінімізує, навіть нейтралізує будь-які морально-етичні критерії в ставленні до нього.

Проте не менш значущою є констатація того, що питання винищення тутсі обговорювалося на засіданнях уряду Руанди [9]. Це безпосередню підтвержує організації злочину на державному рівні. Констатація таких засідань високопосадовців допомагає провести пряму паралель зі засіданням верхівки СС, НСДАП і представників окремих міністерств у Ванзеї, де в січні 1942 р. ними узгоджувалися дії в процесі „остаточного вирішення єврейського питання” – Голокосту [1, с. 4].

Розглядаючи безпосередній початок геноциду в Руанді, маємо підстави аналізувати й про особливу роль у ньому політичних еліт. Йдеться про діяльність неформального угруповання „Аказу”. До його складу входили впливові політики з оточення президента Ж. Хабіарімени. Саме вони ухвалили рішення закликати хуту нападати на тутсі [7, с. 521].

У реалізації геноциду в Руанді активну участь брала держава як політичний інститут. Цю злочинну діяльність можна простежити щонайменше в двох ракурсах. По-перше – нагнітання істерії довкола майбутніх жертв, застосуванні дискримінуючого законодавства та формуванні негативного ставлення до них хуту, наприклад, розпорядженням влади заборонено одружуватися представникам різних народностей, унеможливлено перебування тутсі на державній службі, (унаслідок чого значна їхня частина втратила роботу; 1973 р. дітям-тутсі заборонено навчатися в школі, а молоді – здобувати вищу освіту [9]). По-друге – центральна влада цілком лояльно поставилася до створення парамілітарних утворень „Інтерагамве” та “Імпузамугамбі”, котрі декларували намір боротися з тутсі [7, с. 518]. Скажімо, перша сповідувала ідеологію „сили хуту” та „хутуїзму”, які оперували положеннями нехтування життям тутсі й поширювалися екстремістськими ЗМІ [10].

Ще важливішою є констатація навчання методам убивства людей військовими молоді, що була членами „Інтерагамве” [10], використання міжнародних кредитів для озброєння ополчення хуту, котре напередодні геноциду налічувало приблизно 30 тис. осіб [2], передання військовими поліцією зброї членам парамілітарних організацій, безпосередня участь армії та президентської гвардії в знищенні безневинних жертв. Так, полковник Т. Багосоре був головним організатором штурмових загонів, а також ініціатором укладання списків тутсі, яких планували вбити насамперед [9].

Відомі й інші приклади безпосередньої участі високопосадовців Руанди в організації геноциду. Приміром, у квітні 1994 р. голова Тимчасового уряду, окремі його міністри і прем’єр відправилися в провінції, що започаткувало етнічне насильство в них. Того ж року 19 квітня голова Тимчасового уряду Т. Сіндікубвабо особисто закликав хуту до вбивства тутсі по радіо в Бутарі – префектурі, де на той момент актів злочинів ще не відбувалося [8].

За вивчення ролі держави в організації й здійсненні геноциду особливо промовистим є визнання злочинності своїх дій (травень 1998 р.) прем’єр-міністром Руанди на засіданні Міжнародного кримінального трибуналу [2]. Ним позбавлено волі на 30 років О. Бізімунгу – начальника генерального штабу Руанди, який не тільки не спробував зупинити трагедії, а й власноруч укладав списки тутсі, котрих, на його погляд, необхідно знищити [3].

Відомо, що задля здійснення такого масштабного злочину, як геноцид потрібно не лише використовувати ресурси держави, а й залучати до нього „пересічних” громадян. У цьому контексті зауважимо: формування образу ворога особливо активізувалося після початку громадянської війни в Руанді (1990 р.), котра чи не з самого початку набула ознак протистояння на етнічному ґрунті. Особливо важливу роль у процесі нагнітання ворожості стосовно майбутніх жертв геноциду відіграли засоби масової інформації. Серед них – „Радіо і телебачення Тисячі Пагорбів” і газета „Кангура”. Міжнародний трибунал з Руанди констатував, що саме ЗМІ на початку квітня 1994 р. закликали вбивати тутсі. При чому журналісти свідомо не використовували назви народності, супроти якої закликали діяти, а послуговувалися щодо неї словом „тарган”. Відтак, вивчаючи запуск маховика ненависті в Руанді й для оцінки міжнародним правосуддям дій керівників згаданих ЗМІ, констатуємо: директор „Радіо і телебачення Тисячі Пагорбів” Ф. Нахімана та головний редактор згадуваної газети Х. Нґезе згодом були засуджені до пожиттєвого позбавлення волі [8]. Останньому, зокрема, інкриміновано опублікування в грудні 1990 р. маніфесту „Десяти заповідей хуту”. В них поєдналися кілька ідейних компонентів, центральне місце серед котрих посідало „жіноче питання”. Так, жінки-тутсі проголошувалися такими, що керуються винятково інтересами своєї етнічної групи. Тому ті, хто одружується з ними, заводять коханку з представниць цієї групи чи наймає на будь-яку роботу жінку-тутсі, проголошувалися зрадниками.

Другий блок у „Десяти заповідях хуту” стосувався економічних проблем. Вони закликали до економічного бойкоту тутсі, а також декларували необхідність домінування хуту в політичній і економічній царинах, армії, що мала формуватися винятково з хуту, органах безпеки й освіти. Важлива складова названого документа – твердження, які можна умовно зарахувати до третього тематичного блоку „заповідей”: „хуту мають забути про поблажливість до тутсі”; „хуту повинні бути сильними й пильними перед лицем своїх ворогів-тутсі”; ідеологію хуту повинні вивчати всі члени цієї етнічної групи [5].

Знищення тутсі в Руанді почалося 7 квітня 1994 р. на тлі повідомлень ЗМІ про загибель її президента. Першими безпосередніми реалізаторами злочинів стали військові та представники правоохоронних органів, члени „Інтерагамве” й „Імпузамугамбі”. Згодом до тих, хто прилучився до геноциду, приєдналися одурманені пропагандою „пересічні” хуту, навіть частина священників – небачене, як зауважує А. Козицький, явище в історії ХХ ст. [7, с. 521].

Перш ніж проаналізувати проблему методів знищення жертв, вважаємо за необхідне стверджувати до початку геноциду руандійське суспільство вже мало досвід актуалізованих міжетнічних конфліктів. Йдеться про „селянську революцію хуту” 1959–1961 рр. Зауважимо, що інша назва цих подій – „соціальна революція” [8] – яскраво характеризує основну площину суперечностей поміж тутсі й хуту.

Ескалацію конфлікту поміж ними зумовила не лише „селянська революція хуту” та зміна курсу центральної влади після того, як її заколотницьким способом у липні 1973 р. здобув Ж. Хабіарімана. Він здійснював дискримінаційну практику щодо тутсі (зокрема, унеможлилював їхню участь в управлінні країною) [8]. Стрімке нагнітання суспільно-політичної атмосфери й міжетнічної взаємодії – також наслідки громадянської війни, що відбувалася в Руанді 1990–1993 рр. Її безпосереднім учасником став Руандійський патріотичний фронт (РПФ). Створений у 1987 р. на території Уганди біженцями-тутсі з Руанди та поміркованими хуту, він застосовував на теренах останньої партизанські методи. Його вчинки, утеча частини хуту з теренів, де діяв РПФ, дали

привід центральній владі активно використовувати твердження про загрозу, яку бучімото уособлювали тутсі. Вони виставлялися етнічною групою, що прагне знову поневолити більшість країни, а відтак захист хуту проголошувався владою важливим її завданням та обов'язком хуту. Крім того, саме Руандійський патріотичний фронт був обвинувачений урядовими чинниками в загибелі президента Ж. Хабіарімана [3], що й стало безпосереднім приводом для початку геноциду тутсі.

Вагомим аспектом політологічного прочитання геноциду в Руанді є вивчення методів, якими вбивці знищували жертв. Їх можна розподілити на основні групи: ті, що здійснювалися вогнепальною, з одного боку, та холодною – іншого, зброєю; остеронь них – використання задля знищення тутсі природних ресурсів.

Вогнепальну зброю, крім військових, активно використовували члени „Інтерагамве” й „Імпузамугамбі”. Інколи сконцентрованих у тих чи інших будівлях жертв знищували (як, наприклад, 15 квітня 1994 р. у центрі Святого Йосифа в Кібунго) гранатами. Проте головними засобами вбивства жертв стали мачете; вбивці часто використовувалися також сокири, палиці й залізні пруті [8]. Жертв масово знищували і в інший спосіб. Це засвідчують слова очевидця: „Людей просто вишикували для страсти на березі [р. Кагера] і потім зіштовхували у потік. Інший метод убивства – примусити людей стрибати в стрімку течію... Бандити “Інтерагамве” помітили, що цей метод дуже ефективний для вбивства маленьких дітей...” [8].

Особливістю геноциду в Руанді правомірно вважати думку більшості потенційних спостерігачів. Піддавшись впливу масованої пропаганди, яка мала на меті зміцнити настроїв супроти тутсі, вони не лише не самоусунулися від участі в злочинах, й масово та добровільно прилучалися до їх здійснення (станом на 2000 р., під слідством за участь у злочинах перебувало понад 100 тис. підозрюваних [8]). Це важливо, оскільки позиція значної частини представників етнічної більшості де-факто позбавила тутсі можливостей порятунку. Їхня ситуація ускладнювалася тим, що прикладу порятунку жертв з боку хуту було обмаль.

Аналізуючи події 1994 р., не можна залишити увагою ролі в них окремих ЗМІ. Адже вони не тільки стали ретрансляторами ненависті, й в окремих випадках, застосовуючи свої ресурси, виконували роль координаторів у злочинній діяльності вбивць (скажімо, інформували слухачів про місця концентрації жертв). Промовистою в цьому контексті є уже згадувана діяльність “Радіо і телебачення Тисячі Пагорбів”: його диктори транслювали відкриті заклики вбивати тутсі й зачитували списки “особливо небезпечних” їх представників [8]. Геноцид 1994 р. був зупинений не з ініціативи його організаторів чи протиставлення злочинам більшості руандійської громадськості. Кінець їм поклав успішний наступ Руандійського патріотичного фронту [8] і втеча злочинного уряду в Заір. На цей час жертвами геноциду стало (за різними оцінками) від 800 тис. до 1 млн тутсі.

Як і в більшості випадків злочинів проти людяності, здійснених у ХХ ст. за критерієм походження жертв, міжнародна спільнота не спромоглася використати відповідні заходи для припинення трагедії. Цей прикрий факт у грудні 1999 р. визнали члени незалежної комісії, що працювала під мандатом тодішнього генерального секретаря ООН К. Аннана. В її звіті констатовано: керівництво цієї міжнародної організації та її члени могли запобігти геноциду тутсі. Причина їхньої пасивності – нестача ресурсів та, на нашу думку, особливо болісно – відсутність політичної волі для колегіального ухвалення адекватних ситуації рішень [2].

Отже, інституціоналізованими суб'єктами геноциду в Руанді була не тільки держава, а й парамілітарні організації хуту „Інтерагамбе” та “Імпузамугамбі”. Високопосадовці цієї держави несуть відповідальність як за генерування самої ідеї знищення цільової групи, так і за безпосередню участь у реалізації цього кривавого злочину. Стосовно дій членів названих організацій, то вони стали знаряддям політичних і військових еліт (що, безперечно, не применшує їхньої відповідальності за участь у злочинах), котрі використовували необхідні механізми для введення їх у таку діяльність.

Особливістю причин трагедії 1994 р., яке відбулася в Руанді, варто, на наш погляд, трактувати довготривале їхнє формування – лінії соціального розмежування між землеробами-хуту й скотарями-тутсі, ранжування суспільства за критерієм походження, що, крім іншого, виявлялося в недопущенні перших до управлінських структур і под. – вагомій складові передумов поступового досягнення пікової точки протистояння двох етнічних груп, наприкінці ХХ ст. Ураховуючи їхню культурну спорідненість, доходимо висновку трагедія в Руанді є яскравим прикладом особливої значної етнічної упередженості. Діючи століттями, вона в кінцевому підсумку еволюціонувала у фазу актуалізованого конфлікту на етнічному ґрунті.

Водночас події 1994 р. яскраво засвідчують відносну легкість застосування політичними чинника фактору самості задля мобілізації „своїх”. У випадку масованих PR-кампаній вигаданий / реальний ворог перетворюється на цільову групу, яка, згідно з волею політичних еліт, стає об'єктом знищення незалежно від віку й статі жертв. Окрім цього, трагедія в Руанді вкотре продемонструвала механізм зміни статусу вимушених спостерігачів у добровільних вбивць.

Геноцид 1994 р. – швидкоплинний, що відрізняє його, скажімо, від злодіянь нацистів, учинених супроти євреїв або ромів під час Другої світової війни. Однак методи здійснення злочинів – застосування поруч із вогнепальною зброєю природних ресурсів регіону (масові акти потоплення жертв у річках) – формує певну паралель між подіями у цій африканській державі й геноцидом вірмен в Османській імперії.

Не можна не зазначити й того, що міжнародні чинники, як і у випадку з іншими геноцидами, котрі відбувалися в ХХ ст., виявилися неготовими для порятунку безневинних жертв. Цей факт, безсумнівно, актуалізує завдання подальшого пошуку міжнародним співтовариством тих механізмів, які були б ефективним інструментом запобігання та врегулювання зенітної точки етнічних конфліктів – геноциду.

### Список використаної літератури

1. Ванзейська конференція й геноцид європейських євреїв. – Berlin: [ :б.в. ], 2012. – 55 с.
2. Вртанесян К. Акты геноцида в истории человечества / Карен Вртанесян, Арам Палян [Электронный ресурс]. – Режим доступа: <http://www.genocide.ru/lib/genocides/rwanda.htm>
3. В Руанде покарали убийц 800 тыс. человек [Электронный ресурс]. – Режим доступа: <http://world.eizvestia.com/full/v-ruande-pokarali-ubijc-800-tys-chelovek>
4. Гон М. Геноциды первой половины XX столетия: порівняльний аналіз. Навч. посіб. / Максим Гон. – Івано-Франківськ : Лілея-НВ, 2009. – 180 с.
5. Десять заповедей хуту [Электронный ресурс]. – Режим доступа: <http://www.tokyonews.ru/>
6. К годовщине геноцида в Руанде 7 апреля [Электронный ресурс]. – Режим доступа: <http://itar-tass.com/info/1099727>

7. *Козицький А.* Геноцид та політика масового винищення цивільного населення у ХХ ст. (причини, особливості, наслідки): навч. посіб / Андрій Козицький. – Л.: Літопис, 2012. – 608 с.
8. Международный трибунал по Руанде [Электронный ресурс]. – Режим доступа: <http://mup-info.com/mup/tribunal/ruanda>
9. *Пумпянский А.* Хуту – тутсилэнд [Электронный ресурс] / Алексей Пумпянский // Новая газета. – 2009. – 3 апр. - № 34. – Режим доступа: <http://old.novayagazeta.ru/data/2009/034/09.html>
10. Руанда. Геноцид: в 2 ч. [Электронный ресурс]. – ч.2. – Режим доступа: <http://lj.rossia.org/users/arkhip/497190.html?thread=11168038>
11. *Сафиуллина И. П.* Резолюции Совета безопасности ООН о создании Международных трибуналов по Югославии и Руанде как продолжение традиций Нюрнберга [Электронный ресурс] / И. П. Сафиуллина – Режим доступа: <http://www.law.edu.ru/doc/document.asp?docID=1218836>
12. *Солдатов А.* Тутси против хуту. Досье на национальный конфликт / Андрей Солдатов [Электронный ресурс] // Agentura.ru. – Режим доступа: <http://www.agentura.ru/dossier/russia/people/soldatov/tutsihutu/>
13. Устав Международного трибунала по Руанде. [Электронный ресурс]. – Режим доступа: [http://zakon1.rada.gov.ua/laws/show/995\\_d65](http://zakon1.rada.gov.ua/laws/show/995_d65)

## ГЕНОЦИД ТУТСИ: ПОЛИТОЛОГИЧЕСКОЕ ПРОЧТЕНИЕ

**Наталья Ивчик**

*Ровенский государственный гуманитарный университет,  
историко-социологический факультет, кафедра политических наук,  
ул. Остафова 29, 33 013, Ровно, Украина  
e-mail: ivchik@bigmir.net*

Рассматривается политологическое прочтение геноцида в Руанде. Анализируются его причины, деятельность центральной власти с целью политической мобилизации хуту, других институционализированных субъектов осуществления преступления, а также роль в них средств массовой информации. Определяются основные тенденции в поведении хуту и причины минимальных шансов жертв на спасение.

**Ключевые слова:** Руанда, геноцид, хуту, тутси.

**TUTSI GENOCIDE: POLITOLOGIC READING****Nataliya Ivchyk**

*Rivne State University of Humanities,  
Department of History and Sociology, Chair of Political Science,  
Ostafova st., 29, 33013, Rivne, Ukraine  
e-mail: ivchik@bigmir.net*

The article presents the political scientific reading of the Rwanda genocide. Its reasons, activity of the central government with a view to political mobilization of the Hutu and other institutionalized subjects of crime are analyzed. The author investigates the role of media and determines the main trends in the behavior of Hutu and reasons of minimal chance to rescue victims.

**Keywords:** Rwanda, genocide, Hutu, Tutsi.

УДК 324:316.62

## **ВПЛИВ МОТИВАЦІЇ ЯК ПСИХОЛОГІЧНОГО ЧИННИКА ПОЛІТИЧНОЇ ПОВЕДІНКИ НА ЕЛЕКТОРАЛЬНИЙ ВИБІР ОСОБИ**

**Аліна Ясінська**

*Чернівецький національний університет імені Юрія Федьковича  
вул. Кафедральна, 2, , 58012, Україна  
e-mail:AlinaYassinska@i.ua*

Розглянуто явище мотивації як психологічного чинника політичної поведінки. Розкрито особливості її структури. Визначено, що мотив є одним із базових факторів, які впливають на вибір особи. Проаналізовано вплив різного роду чинників, які є визначальними при формуванні мотивації. Встановлено взаємозв'язок між досвідом суб'єкта та мотивацією його політичної участі. Досліджено роль фактора інформування громадськості, як засобу маніпулювання свідомістю, при вивченні проблеми політичної невизначеності. Визначено основні перешкоди на шляху прийняття компетентного політичного рішення.

*Ключові слова:* мотивація, політичний вибір, електоральна поведінка, політична невизначеність, виборчі технології, політична сила, методи «переконання».

Проблема політичного вибору - перманентна та притаманна кожному суспільству. На сучасному етапі вона простежується досить гостро в силу різноманітних факторів, значення, яких посилюється з кожним роком та постійного вдосконалення засобів маніпуляції свідомістю людини. Зауважимо: в процесі здійснення вибору громадянин відкритий до сприйняття різноманітної інформації, яка потребує певного аналізу та сортування. В цьому випадку на формування певної політичної невизначеності або визначеності значною мірою впливає мотивація людини та її розуміння самого процесу вибору. Важливо з'ясувати, в якою мірою вибір громадянина є самостійним та якими мотивами він керується, віддаючи перевагу тій чи іншій політичній силі.

Дослідження електоральної проблематики активно проводяться в країнах Західної Європи та США. На сьогодні уже існує потужний емпіричний матеріал вивчення політичної поведінки громадян. До відомих дослідників у цій сфері належать: С. Роккан, С. Ліпсет, М. Фіоріна, П. Данвілі, Д. Фукс, Д. Мейсон та інші. Російські дослідники розглядали електоральну поведінку крізь призму та особливості становлення власної держави, тому в їхніх працях можна віднайти акценти, які не властиві західному суспільству через відмінність політичної культури. Відомі праці з проблематики електорального вибору В. Авдоніна, В. Лапкіна, Є. Мелешкіна, Ю Шевченка, В. Гельмана тощо. В Україні поведінка виборців активно досліджується через вивчення виборів, політичної участі, пасивності, ефективності інструментів маніпулювання громадською думкою. Цим проблемам присвячені праці таких українських дослідників: Г. Циганенко, С. Протоцька, М. Головатий, В. Бунь, О. Вишняк тощо.

Розглянути вплив мотивації як психологічного чинника політичної поведінки на електоральний вибір особи, для чого були визначені такі завдання:

- розкрити особливості структури мотивації;

- дослідити вплив структурних елементів мотивації на процес «вибору» особи.

Особа, будучи громадянином, перебуває у певному політичному просторі. Тому вона себе асоціює з державою, навіть тоді, коли не до кінця це усвідомлює. Часто це зумовлено впливом законів, морально – правових шаблонів, присутніх в тому чи іншому суспільстві. Відповідно, отримуючи статус громадянина, особа знаходиться під тиском певних прав та обов'язків, які скеровують її подальшу діяльність та вимагають відповідної політичної поведінки. Політична поведінка у свою чергу є одним із індикаторів політичної культури особи. Вона виражається як у зацікавленості та активній участі у політичному житті, так і в абсолютно пасивному стані, абсентеїзмі чи політичній невизначеності.

Через рівень власної зацікавленості людина усвідомлює потрібність та важливість певних суспільних благ, ефективність державних інститутів, а відтак і формує певне ставлення до них. В цьому випадку інтереси людини посідають основне місце серед мотивуючих чинників. Вони визначають політичну поведінку особи, що відображається на її політичній участі в житті власної держави.

Оскільки мотивація впливає на процес електорального вибору, розглянемо її як систему мотивуючих факторів. Так, під мотивацією розуміють сукупність стійких мотивів, які визначаються характером особистості, її ціннісною орієнтацією та діяльністю, яка нею викликана [9]. У філософській енциклопедії мотивація розглядається як система внутрішніх факторів, які викликають та направляють орієнтовну на досягнення мети поведінку людини чи тварини [10]. Отже, - це певний процес спонукання себе до якогось виду діяльності задля отримання вигоди або ж досягнення особистих результатів. Коли справа стосується участі в політичному житті країни, мотивація виступає фактором, який спонукає людину діяти, щоб змінити політичну ситуацію чи покращити власне майбутнє.

Наукового забарвлення «мотивація» як термін почала набувати в ХХ ст., коли з'явилися різноманітні теорії мотивації, проте значно раніше існувало певне усвідомлення цілеспрямованого впливу на людину. В більшій мірі мотиваційні теорії суперечать одна одній. Оскільки незрозумілим залишається той факт, чому в одних людей мотивація сильніша, в інших – навпаки, в результаті одні досягають успіху, а інші терплять поразку, хоча стартові можливості однакові. Деякі психологи віддають перевагу ролі внутрішніх механізмів, які відповідають за дії індивіда, другі вбачають причину мотивації в зовнішніх стимулах, треті вивчають основні мотиви та визначають, які з них вродженні, а які – набуті. Так, своє бачення специфіки мотивації запропонували: З. Фрейд, Р. Вудворт, Г. Мюррей, А. Маслоу та інші [10].

З психологічної точки зору досить часто розглядається теорія А. Маслоу, відповідно до якої людська поведінка скеровується певним набором потреб. Цю теорію можна використовувати і при характеристиці електоральної поведінки, оскільки фізіологічні та соціальні аспекти життя людини тісно переплетені з функціонуванням партій, діяльністю керівних осіб, що творять політику в країні.

Грунтовною в процесі аналізу електорального вибору особи є схема класифікації мотивів, яку запропонували Д. Маклеланд і Дж. Аتكісон. Дослідники виділили три основних мотиви, які суттєво впливають на поведінку особи - мотив влади, досягнення та афіліації. Не лише політична влада, на переконання дослідників, можуть впливати на поведінку людини, інколи цей вплив набагато відчутніший з боку сім'ї та оточення людини на роботі. Д. Маклеланд і Дж. Аتكісон доводять: прагнення до влади



зумовлюють три типи причин: 1) влада потрібна для того, щоб домінувати над іншими, обмежувати їхні дії, створювати для них ситуацію деривації; 2) щоб інші люди не домінували над ними; 3) щоб здійснювати політичні досягнення [12, с. 138-139].

Мотив досягнення проявляється в турботі про ефективну діяльність. Залежно від особистих якостей людина більше вмотивована або уникнути поразки, або досягти успіху. Природно, що людина, здійснюючи вибір, піддається сумнівам, остерігається помилок та невдач. Спосіб уникнення поразки часто вбачається в наслідуванні іншим. В теорії масової комунікації це називається ефектом приєднання до більшості. На виборах деякі люди схильні підтримувати кандидата, за якого голосує більшість. Таким чином, підсвідомо людина відчуває себе на боці переможця, тобто у виграшному становищі. Р. Чалдіні пояснює ефект наслідування, оперуючи двома принципами: перший - людина рахує свою поведінку правильною в конкретній ситуації, якщо бачить, що інші люди ведуть себе подібним способом; другий - особа не впевнена в собі або, коли ситуація видається їй не зрозумілою та неоднозначною, вона схильна звертати увагу на інших та визнавати їх дії правильними [11].

Мотив афіліації передбачає прагнення особи до емоційного комфорту. Афіліація являє собою певний зв'язок, намагання бути в товаристві інших людей та створювати з ними емоційно-позитивні стосунки. З політичного погляду це може означати спрямованість на досягнення компромісу, ведення успішних переговорів тощо [3, с. 194].

Г. Артьомов стверджує: мотивація є комплексом різнорідних, проте пов'язаних між собою внутрішніх переконань людини, які спонукають її до активної дії в конкретному напрямку. Відповідно до власного твердження, дослідник виділяє переконання домінуючі (центральні) та периферійні. В структурі мотивації електорального вибору, Г. Артьомов виділяє емоційні, раціональні та оціночні елементи. До емоційних відносяться мотиви, які базуються на відчуттях (симпатії/антипатії, надії/сумніву, захоплення/розчарування), які виникають у виборців в результаті спостереження за поведінкою кандидатів і спілкування з ними. Раціональними можна вважати елементи мотивації, засновані на очікуванні певної поведінки кандидата, що зумовлене знаннями програми кандидата чи партії. Ціннісними елементами мотивації електорального вибору можна вважати ті, які засновані на думці виборця про значущі якості кандидата [1]. Погоджуємося з дослідником: в реальній електоральній поведінці ці елементи мотивації поєднуються в різних пропорціях. Тим паче, що вагомий вплив на мотивацію виборця здійснює ряд факторів: вік, стать, дохід, приналежність до соціально – професійних та релігійних груп. Характер електоральної поведінки переважно визначається специфікою відношення особи до політики, рівнем її політичної обізнаності та типом політичної культури.

В контексті електоральної поведінки розглядається політична невизначеність, як показовий індикатор громадської пасивності. Явище обумовлене впливом цілого ряду чинників зовнішнього та внутрішнього середовища, котрі можуть бути відомими або прихованими. Невизначеність в моделях прийняття рішень слід розуміти як наявність декількох можливих результатів кожної альтернативи. В повсякденному розумінні невизначеність пов'язується з непередбачуваністю, випадковістю, неоднозначністю, нечіткістю [7]. Політична невизначеність населення обумовлена: частою зміною політичного становища в країні, можливими політичними скандалами, недовірою до політиків, що знаходяться при владі, неефективною політикою правлячої партії, нестабільністю політичної ситуації в країні.

Детальніше вплив чинників на формування політичної поведінки, а зокрема і політичної невизначеності, дослідили в праці «Політична поведінка» Ж. Майно та А. Лансло. Вчені стверджують: відносини між громадянином та владою формуються природним шляхом, відповідно до політичної ситуації, яка існує в конкретний відрізок часу. Ми ж спостерігаємо їх як набір досвіду суб'єкта. До цього набору можна віднести і соціальну ситуацію, яка включає: членство у групі (сім'я, соціальний клас, церковна чи релігійна приналежність), соціально-економічні інтереси (дохід, рід занять, місце проживання), соціальну організацію та її оточення [13, с.16].

Соціально-економічний статус є важливим аспектом електорального вибору, який у кінцевому результаті приводить до формування загальної політичної поведінки. Вплив віку на політичну поведінку становить подвійну проблему. Оскільки, по-перше, політичні переконання формуються відповідно до кожного періоду життя. По-друге, кожний новий період призводить до переосмислення уже існуючих політичних поглядів. Особа в молодому віці надає перевагу політичним вподобанням, які існують у сім'ї. Починаючи з періоду зрілості, людина обирає політичну модель уже за межами сім'ї. Ж. Майно та А. Лансло стверджують, що на диференціацію політичних поглядів має вплив також гендерний аспект. Жінки консервативніші у сфері політики, ніж чоловіки, та схильніші до традиційного впливу церкви. Особливе місце у праці відводиться осоловостям характеру особи та їхньому впливу на політичні вподобання. Так, якщо людина флегматик, то вона більш аполітична та виявляє повагу до свободи інших людей. Люди «пристрасні» є авторитарними лідерами, а революціонерів можна знайти серед холериків [13, с.23].

Для пояснення мотивів електорального вибору можна використати також теорію М. Вебера про ідеальні типи соціальної дії. При цілераціональному типі соціальної дії в основі лежить очікування визначеної поведінки предметів зовнішнього світу та інших людей і використання цього очікування в якості «умов» або «засобів» для досягнення своєї раціонально поставленої та продуманої цілі. Ціннісно-раціональний тип ґрунтується на вірі в безумовну – естетичну, релігійну або іншу – самодостатню цінність певної поведінки як такої, незалежно від того, до чого вона приведе. Афективна соціальна дія розглядається як емоційна, зумовлена афектами або емоційним станом індивіда. Традиційний тип базується на тривалій звичці [4]. Тобто, при цілераціональному типі суб'єкт керується в більшій мірі раціональними переконаннями. Рішення приймаються не під впливом емоцій чи традицій, а обирається політична сила, яка пропонує програму ідентичну світогляду суб'єкта. У випадку ціннісно-раціонального вибору особа керується певними загальноприйнятими нормами, релігійними чи моральними установками, проте і має конкретно визначену мету. Акт голосування розглядається як прояв групової солідарності. Прикладом традиційної політичної дії може слугувати феномен спадкового голосування. Можна виділити і афективну поведінку виборців. Головним є мотив протесту, коли виборець голосує за партію чи кандидата тому, що він проти решти [3, с. 196].

Перелічені фактори - класичний набір. Вони піддаються перманентному аналізу та переосмисленню науковцями. Їх вплив розглядається з точки зору різних характеристик та безсумнівно є суттєвим. Однак діє низка інших чинників, які відіграють свою роль у формуванні політичної мотивації людини. До них можна віднести: особисті фобії (расизм, ксенофобію, антисемітизм), стереотипи, якими живе людина, морально-ціннісні аспекти її світогляду, рівень поінформованості.

Значна увага приділяється інформуванню громадськості. За відсутності об'єктивної інформації, люди часто оцінюють вірогідність подій суб'єктивно, керуючись інтуїцією, знаннями, досвідом і непрямими даними про ситуацію. Такий спосіб трактування отриманої інформації часто призводить до помилкових висновків. Негативний вплив на стан політичної невизначеності населення здійснює дезінформація або маніпулювання громадською думкою ЗМІ. В результаті громадянин не лише не має чітко сформованої позиції стосовно тієї чи іншої політичної сили, а взагалі сумнівається в доцільності інституту виборів. Ж. Майно та А. Лансло, розглядаючи провокуючі модифікації до яких належать і прогресивні методи «переконання», стверджують, що їхня особливість полягає в тому, що вони постійно удосконалюються. Спочатку їх використовували для приватних та публічних виступів, пізніше для традиційних виборчих кампаній, згодом разом із ЗМІ їх відносять до методів психологічної війни. Тепер їхнє завдання полягає не лише в тому, щоб переконати, але й змінити загальне ставлення суб'єкта. Основна роль у розповсюдженні методів «переконання» відводиться різного роду медіазасобам. Вони збирають та поширюють культурні моделі в середовищі, інтерпретують їх відповідно до ситуації. На основі уже отриманої інформації людина формує власну реакцію на ті чи інші події. Тим паче, що політична поведінка громадян піддається впливу інформації навіть не політичного характеру [13, с.46].

Правильний та свідомий вибір здійснюється особою за умови, що вона володіє інформацією про події, які відбуваються в ході виборчої кампанії та цікавиться політичним життям країни. Рівень поінформованості виборця залежить від того наскільки він обізнаний з політичними програмами та законодавством, діяльністю партій та кандидатів. Оскільки в сучасному світі основна частина інформації циркулює в ЗМІ, медіа засоби наділені значними функціями та інколи відіграють роль уже сформованого органу. Проте бути під тиском авторської подачі інформації погоджується не кожен громадянин. Частина виборців з мінімальною допомогою медіа намагається розібратися в ситуації та в кінцевому результаті робить незалежний вибір, сформований власною свідомістю, а не нав'язаний ззовні. В крайньому випадку вибір має формуватися під впливом різних джерел інформації, а не лише одного, щоб мати змогу проаналізувати та критично осмислити отриману інформацію.

В. Комаровський стверджує: для аналізу картини у цілісному вигляді людині потрібно враховувати всі компоненти: знання виборчого законодавства; знайомство з біографією та політичними установками, поглядами кандидатів та програмами політичних партій, що беруть участь у виборчому процесі; ознайомлення з матеріалами ЗМІ про хід виборчої кампанії, кандидатів та програм політичних партій; участь у зустрічах з кандидатами, обговорення виборчої проблематики у колі сім'ї, друзів, на роботі тощо; агітація «за» чи «проти» того чи іншого кандидата чи партії; надання підтримки кандидатам чи партіям у тій чи іншій формі (фінансова, матеріальна, моральна тощо) [5].

Сутність передвиборчої діяльності полягає в тому, що вона покликана сформувати позитивне або негативне бачення політичної сили і кандидата. Оскільки сьогодні важко будь-кого вразити класичними методами подачі інформації, все частіше використовують психологічний тиск та різні маніпуляції свідомістю. На нашу думку, маніпулювання свідомістю виборця належить до основних чинників, які впливають на прийняття політичного рішення. Особа об'єктивно усвідомлює: впоратися з тією кількістю інформації, яка до неї надходить, вона не в змозі. Це в подальшому призводить до зростання сумнівів, виникнення незрозумілих ситуацій, які провокують стан

невизначеності. Як стверджує А. Прохоров: «свобода політичного вибору набирає фіктивного характеру, оскільки технології впливу досягли такого рівня, що можна говорити про масштабне маніпулювання свідомістю громадян» [8].

Виборчі технології обов'язково передбачають вивчення мотивації не лише на рівні групи, а й на рівні окремого індивіда (це спонукає його взяти участь у виборах чи утриматися від голосування). Аналізується взаємозв'язок не тільки між соціально-політичними показниками та електоральною поведінкою виборців, а й між усталеною їх орієнтацією та реально зробленим вибором [6]. Практично усі виборчі технології мають на меті впливати на поведінку людей та контролювати її. Найбільший акцент завжди робиться на відчуття людини, її уяву та пам'ять, оскільки саме вони породжують нові стереотипи у свідомості людини. Виборець втрачає зв'язок з дійсними своїми мотивами, потребами та цінностями, яких він дотримувався раніше, і формує нові образи та ідеали. Тому, якщо інформація була засвоєна некритично, виникає суперечність між новосформованими образами і тими, що є насправді, наступає стадія розчарування у політичній владі та її діяльності.

Отже, при вивченні політичної поведінки, а зокрема при дослідженні особливостей формування політичного вибору важливо враховувати мотивацію, як комплекс внутрішніх переконань людини. Основна її роль при формуванні політичного вибору особи полягає в тому, що вона породжує прагнення впливати на владу. Таким же чином, основним мотивом ухиляння від участі є непевненість людини у своїх силах та відчуття власної безкорисності.

Мотиви формуються під впливом різних чинників, котрі здатні підсилювати мотивацію або ж її пригнічувати. Глибокий системний аналіз дозволяє дослідити вплив цих факторів на поведінку особи та її мотивацію. Виборець може зробити правильний вибір за умови критичного осмислення інформації та власних цінностей. Володіючи свободою у відборі інформації, важливо, щоб особа здійснювала вибір відповідно до власних переконань.

### Список використаної літератури

1. *Артемов Г.* Мотивация электорального выбора [Електронный ресурс] / Г. Артемов // Политический анализ. Доклады Центра эмпирических политических исследований СПбГУ. – Режим доступа: <http://library.sociology.kharkov.ua/books/politanaliz/01.html>
2. *Артемов Г.* Политическая социология [Електронный ресурс] / Г. Артемов / Библиотека Гумер – социология - Режим доступа: [http://www.gumer.info/bibliotek\\_Buks/Sociolog/artem/11.php](http://www.gumer.info/bibliotek_Buks/Sociolog/artem/11.php)
3. *Бунь В.* Электоральный выбор: суть та основні складові / В. Бунь // Вісник Львів. ун-ту. Серія: філософські науки. – Львів: Львів. Нац. ун-т. ім. І. Франка. 2008. – Вип. 11. – С. 192-201.
4. *Вебер М.* Избранные произведения [Електронный ресурс] / М. Вебер – Режим доступа: [http://www.gumer.info/bibliotek\\_Buks/Sociolog/Weber/osn\\_soc.php](http://www.gumer.info/bibliotek_Buks/Sociolog/Weber/osn_soc.php)
5. *Комаровский В.* Демократия и выборы в России: теория и история вопроса [Електронный ресурс] / В. Комаровский - Режим доступа: <http://ecsocman.hse.ru/data/306/907/1216/003Komarovskij.pdf>

6. *Кочубей Л.* Методи соціально-психологічного впливу на електорат [Електронний ресурс] / Л. Кочубей // Український центр політичного менеджменту – Режим доступу: <http://www.politik.org.ua/vid/magcontent.php3?m=1&n=22&c=225>
7. *Кулагин О.* Поняття ризика і неопределенности в моделях прийняття рішень [Електронний ресурс] / О. Кулагин // Management-service: - Режим доступу: [http://www.management-service.ru/article\\_08.php](http://www.management-service.ru/article_08.php)
8. *Прохоров А.* Інформаційно-психологічне підґрунття політичних технологій / А. Прохоров // Наук. Зап. «Києво-Могилян. Акад.». – 2002 – Т. 20: Спец. Вип., ч. 1. – С. 256 – 258.
9. Современный толковый словарь русского языка Ефремовой [Електронний ресурс] / Словари и энциклопедии на Академике – Режим доступу: <http://dic.academic.ru/dic.nsf/efremova/187811/%D0%9C%D0%BE%D1%82%D0%B8%D0%B2%D0%B0%D1%86%D0%B8%D1%8F>
10. Философская энциклопедия [Електронний ресурс] / Словари и энциклопедии на Академике – Режим доступу: [http://dic.academic.ru/dic.nsf/enc\\_philosophy/2755/%D0%9C%D0%9E%D0%A2%D0%98%D0%92%D0%90%D0%A6%D0%98%D0%AF](http://dic.academic.ru/dic.nsf/enc_philosophy/2755/%D0%9C%D0%9E%D0%A2%D0%98%D0%92%D0%90%D0%A6%D0%98%D0%AF)
11. *Чалдини Р.* Психология влияния [Електронний ресурс] / Р. Чалдини – Режим доступу: <http://www.litmir.net/br/?b=95725>
12. *Шестопад Е.* Психологический профиль российской политики 1990-х. Теоретические и прикладные проблемы политической психологии /Е. Шестопад– М.: Рос. Пол. Эн, 2000. – 431с.
13. *Meynaud J., Lancelot A.* Les attitudes politiques / Jean Meynaud, Alain Lancelot -Paris: Les Presses universitaires de France, 1964, 2ème édition. - 128 p.

## THE INFLUENCE OF THE MOTIVATION AS THE PSYCHOLOGICAL FACTOR OF POLITICAL BEHAVIOR ON THE ELECTORAL CHOICE OF THE PERSON

**Alina Iasinska**

*Yuriy Fedkovych National University of Chernivtsi  
Cathedralna st., 2, Chernivtsi, 58012, Ukraine  
e-mail: AlinaYassinska@i.ua*

In the article the phenomenon of motivation is examined as the psychological factor of political behavior, the peculiarities of its structure are revealed. As it was determined the motive is one of the basic factors which influence the personal choice. The influence of various crucial factors in the formation of motivation is analysed. The connection between the subject's experience and motivation of his political involvement is established. The role of factor of informing the society was investigated as means of manipulation of the consciousness during studying the problem of the political uncertainty. Fundamental obstacles in making competent political decisions are identified. The author suggests while making the choice to pay attention to the critical perception of the information and its conformity to one's own convictions.

*Keywords:* motivation, political choice, electoral behavior, political uncertainty, election technologies, political force, methods of «persuasion».

## ВЛИЯНИЕ МОТИВАЦИИ КАК ПСИХОЛОГИЧЕСКОГО ФАКТОРА ПОЛИТИЧЕСКОГО ПОВЕДЕНИЯ НА ЭЛЕКТОРАЛЬНЫЙ ВЫБОР ЧЕЛОВЕКА

**Алина Ясинская**

*Черновицкий национальный университет имени Юрия Федьковича  
ул. Кафедральная, 2, г. Черновцы, 58012, Украина  
e-mail: AlinaYassinska@i.ua*

Рассмотрено явление мотивации как психологического фактора политического поведения, раскрыты особенности ее структуры. Определено, что мотив является одним из базовых факторов, которые влияют на выбор человека. Проанализировано влияние различного рода факторов, которые являются определяющими при формировании мотивации. Установлена взаимосвязь между опытом субъекта и мотивацией его политического участия. Исследован роль фактора информирования общественности, как средств манипулирования сознанием, при изучении проблемы политической неопределенности. Определены основные препятствия на пути принятия компетентного политического решения. Автор предлагает обращать внимание при совершении выбора на критическое восприятие информации и ее соответствие собственным убеждениям.

*Ключевые слова:* мотивация, политический выбор, электоральное поведение, политическая неопределенность, избирательные технологии, политическая сила, методы «убеждения».

УДК 323.127(477.87)

## ПОЛІТИЧНА УЧАСТЬ НАСЕЛЕННЯ ЗАКАРПАТСЬКОЇ УКРАЇНИ В УМОВАХ ПОЛІТИЧНОЇ НЕСТАБІЛЬНОСТІ ВОСЕНИ 1944 Р.

Оксана Докаш

*Чернівецький торговельно-економічний інститут КНТЕУ,  
кафедра соціально-гуманітарних наук, економічної теорії та права  
Центральна площа, 7, м. Чернівці, 58002, Україна, e-mail: sanax79@mail.ru*

Проаналізовано політичну участь, яка пов'язана не лише з можливостями громадян впливати на уряд та його структуру, а й впливом на політичну систему загалом. Характеризовано форми реалізації політичної участі в період політичної нестабільності, їхнє істотне розрізнення залежно від масштабу, характеру і ступеня залученості населення. Розглянуто військово-політичну ситуацію в Закарпатській Україні на завершальному етапі Другої світової війни. Акцентується на інституційно-процедурному аналізі національного самовизначення українського населення краю.

Ключові слова: політична участь, політична нестабільність, вибори, тимчасові органи влади та управління, Закарпатська Україна.

Основні засади концепції політичної участі, сформовані відомими зарубіжними науковцями Г. Алмондом, С. Вербою, Р. Далем, С. Ліпсетом, Р. Міллом, Н. Наєм продовженні у дослідженнях вітчизняних політологів В. Борнікова, О. Максимової, Н. Ротар, О. Царенко та ін. Проте багатогранне поняття, як «політична участь» потребує не лише теоретико-методологічної конкретизації та уточнення, але й актуальним видається аналіз характеру, ступеня та якості політичної участі в конкретно-історичних умовах.

Широкий спектр питань національно-політичного самовизначення населення Закарпатської України на завершальному етапі Другої світової війни знайшов своє належно відображене в узагальнюючих працях київських [7] і закарпатських [8] політологів та істориків. На окрему увагу заслуговують публікації відомого історика М. Болдижара [1-3]. Надзвичайно цінною для нашої публікації виявилась історико-джерелознавча публікація О. Довганича [5]. Водночас відсутні політологічні узагальнення причин повстання, специфіки функціонування та політичного значення Закарпатської України як державного утворення, зокрема масштабу, характеру й ступеня залученості населення краю до державотворчих та національно-консолідуючих процесів в умовах військово-політичної нестабільності.

Мета статті - політологічний аналіз багатоаспектного поняття «політична участь» в конкретно-історичних умовах – формуванні органів влади та управління Закарпатської України та реалізації їхнього курсу на возз'єднання з Радянською Україною.

У зв'язку з цим необхідно необхідно розв'язати завдання:

- дати теоретико-методологічне визначення поняття «політична участь»;
- характеризувати політичну участь населення Закарпатської України у формуванні та діяльності місцевих органів влади та управління – народних комітетів;
- розкрити якість політичної участі під час виборів делегатів I з'їзду Народних комітетів Закарпатської України;

- Проаналізувати механізми політичної участі мешканців краю в реалізації Маніфесту I з'їзду Народних комітетів Закарпатської України від 26 листопада 1944 р. про возз'єднання Закарпатської України з Радянською Україною.

На нашу думку, дискурс політичної участі дає змогу виявити специфіку політичних процесів, що відбувалися в Закарпатській Україні після вступу Червоної армії у жовтні 1944 р. Найуніверсальніше визначення політичної участі запропонував американський політолог Дж. Нагель, який розуміє під нею дії, через які рядові члени будь-якої політичної системи впливають або намагаються впливати на результати її діяльності. Дослідники С. Верба, Н. Най та Дж. Кім аналізують політичну участь як законні дії окремих громадян, більшою або меншою мірою прямо спрямовані на те, щоб впливати на відбір урядового персоналу та його дії. Науковці зазначають легальний характер участі, яка має законне підґрунтя. За такого підходу, політична участь є епізодичним актом вираження особистого політичного інтересу громадян, зокрема участі в голосуванні, виборчих кампаніях, функціонуванні місцевих органів влади та управління, зверненнях до політиків, а вияв політичного невдоволення, оформленого у вигляді протестних виступів, названі дослідники залишають поза категорією участі [12, с. 20].

З нашого погляду, варіативність теоретико-методологічних підходів до визначення політичної участі варто використовувати з врахуванням відповідних історико-політичного та політико-правового контекстів. Так, завершення визволення України від нацистської окупації актуалізувало питання статусу Закарпатської України. На початку вересня 1944 р. Червона армія розпочала Карпатсько-Ужгородську операцію: 24 жовтня були зайняті Хуст, Міжгір'я (Волове), Свалява, 26 жовтня – Великий Березний, Мукачево, наступного дня – Ужгород.

Загалом погоджуємось із Д. Пецою, що Закарпатська Україна постала певним інституційно-територіальним владним утворенням, яке не може бути оцінене як «держава» у зв'язку з низкою аргументів, а була своєрідним державним утворенням – політико-правовим утворенням, де суспільні відносини регулювалися несuverенною публічною владою. Закарпатська Україна не володіла суверенітетом як верховенством і неподільністю державної влади на відповідній території. Практично всі архівні документи засвідчують що: а) її владна еліта (верхівка Комуністичної партії Закарпатської України, керівники Народної Ради) формувалася радянським військовим і державним керівництвом; б) систему органів влади у Закарпатській Україні формувало військове командування Червоної армії; в) усі основні організаційні заходи Закарпатської України здійснювалися не її органами влади, а передовсім – радянським військовим командуванням; г) монополія на застосування державного примусу, в тому числі й проведення масових репресивних заходів, на території Закарпатської України належала також Збройним силам СРСР; д) державні службовці присягали на користь не лише «батьківщини», а й Радянського Союзу. Територіальні межі Закарпатської України не були чітко окресленими, крім того, – ці межі визначалися дипломатичними представниками СРСР, Чехословаччини, Угорщини, Румунії, природно, без участі керівників Закарпатської України. Жодна держава, включно з СРСР, офіційно не визнавала Закарпатську Україну окремою державою. Інституційно-владна система цього утворення не конституювана за певними правилами і не може бути ідентифікована з певним правопорядком. Довільне формування інституцій влади супроводжувалося руйнацією існуючого правопорядку без формування його нової форми та змісту. Власне правопорядок як такий (демократичний чи навіть недемократичний) у Закарпатській



Україні був в принципі відсутній. Впродовж року існування Закарпатської України за відсутності юридичних правил формувалися органи влади, обмежувалися в правах десятки тисяч людей, мала місце дискримінація за національною та соціальною ознакою тощо [11, с. 374 - 375].

Ширше аналізують політичну участь М. Кааза та А. Марш, які пов'язують її не тільки з можливостями громадян впливати на уряд та його структуру, а й з можливостями впливу на політичну систему в цілому. Вони значно розширюють зміст категорії «політична участь», що допомагає визначити та досліджувати всі без винятку канали і механізми впливу громадян на політичну систему. Окрім того, розуміючи політичну активність як вільну активність громадян, вчені акцентують на її добровільному та автономному характері, а принципи мобілізаційних практик вкладають у параметри політичних технологій або недемократичних режимів [12, с. 21].

На нашу думку, важливо з'ясувати якість політичної участі, яка вимірюється за фактичним впливом на політичну систему. Для початку можемо констатувати: рух за вихід Закарпатської України зі складу Чехословацької республіки, розгортався в складних умовах військово-політичної та політико-правової невизначеності. З одного боку, 8 травня 1944 р. в Лондоні було укладено угоду про співпрацю між СРСР та еміграційним чехословацьким урядом. Вона передбачала перебрання всієї влади на час військових операцій радянським командуванням, а коли території будуть звільнені, чехословацький уряд мав повністю самостійно управляти громадськими справами, надаючи при цьому допомогу радянському командуванню та в липні 1944 р. Уповноваженим Чехословацького уряду на визволеній території Підкарпатської Русі був призначений міністр економіки та реконструкції чех Ф. Немец, мав забезпечити якнайшвидше відновлення діяльності чехословацької державної адміністрації [4, с. 7].

Скориставшись успішним оволодінням військами 4-го Українського фронту Закарпатської України та відсутністю повноцінної адміністрації, вже 28 жовтня 1944 р. Ф. Немец заявив про заснування Адміністрації визволеної території на чолі з урядовим делегатом. Відтоді з'явилися тимчасові місцеві органи державної влади Чехословаччини – військові комендатури і народні ради (комітети). Саме їм адресувалася інструкція урядового делегата Ф. Немеца від 7 листопада 1944 р. про затримання й арешти осіб, які після Мюнхенської конференції (29 вересня 1938 р.) проявилися в антидержавній діяльності. Йшлося про членів і симпатиків українських, угорських, угорських і німецьких ультрарадикальних об'єднань громадян, співробітників правоохоронних органів та їхньої агентури. Так, окремий наголос робився на членах «Карпатської Січі» та партій, очолюваних тоді А. Броді та С. Фенциком [10, с. 111].

На практиці все очевиднішим було прагнення радянського військового командування сконцентрувати максимальну повноту влади в себе чи в підконтрольних структурах. На увагу заслуговують аргументовані зауваження О. Довганича про характер та масштаби залучення до процесу формування тимчасових органів влади та управління командування частин Червоної армії [5, с. 51 - 52]. Здебільшого саме радянські командири та політпрацівники брали на себе ініціативу з формування тимчасових Народних комітетів у звільнених населених пунктах

Як правильно зауважує О. Довганич, процес переходу від простої вдячності Червоній армії за визволення до прагнення возз'єднатися відбувався дуже швидко. Із загальних недостатньо конкретних гасел перших днів, де йшлося про єдність слов'янських народів, українців з обидвох боків Карпат, швидко викристалізувалась вимога-прохання - возз'єднатися з усім українським народом. Так, надзвичайно

популярним стало гасло, яке вперше висунули на зборах жінки с. Затишне (Ташнад) Берегівського округу: «Ми не хочемо до мачухи Чехословаччини, хочемо до рідної матері – Радянської України» [5, с. 50].

Обмежений характер політичної участі місцевого населення підтверджують радянські джерела, де зазначено, що при створенні місцевих органів влади офіцери Червоної армії «намагалися забезпечити участь у них чотирьох найголовніших демократичних партій колишньої Чехословаччини - партії Бенеша, соціал-демократичної, партії дрібних господарів (так званої партії Шрамека) і комуністичної». Недолік її складу - відсутність у ній місцевих робітників і селян, коли майже всі члени майбутньої Народної Ради були чиновниками чи інтелігентами [5, с.52 - 53].

У Мукачевому 26 листопада 1944 р. відбувся Перший з'їзд Народних комітетів Закарпатської України, на якому одногосно було прийнято Маніфест про вихід Закарпатської України зі складу Чехословацької республіки та возз'єднання із Радянською Україною [6, с. 70]. Делегатами з'їзду було обрано 663 особи, які представляли 268 населених пунктів краю, тобто значна частина мешканців, особливо віддалених сіл та присілків не отримала свого представництва [2, с. 100]. Це, на нашу думку, дає підстави для існування певних сумнів щодо політико-правової легітимності самого з'їзду, утворених ним органів та прийнятих рішень. Зауважуючи національний склад (622 українці та русини, 26 угорців, 5 росіян, 4 євреї, по 2 румуни, словаки, німці) та територіального представництва (від Мукачево і округу – 129 делегатів, Іршавського – 86, Севлюшського (Виноградівського) – 80, Тячівського – 72, Ужгорода і округу – 68, Хустського – 55, Берегівського – 28, Перечинського – 11, Великоберезнянського – 6). Делегати Першого з'їзду Народних комітетів Закарпатської України відображали передовсім національно-політичні інтереси переважаючого українського (русинського) населення, а значна частина чеських та угорських мешканців через ті чи інші форми опору самі себе позбавили права політичного представництва в новій політичній системі.

З'їзд Народних комітетів, який створив Народну раду, не визначив її повноважень, а лише сформулював основну ціль її створення – «возз'єднання Закарпатської України з Радянською Україною». Хоча й сам З'їзд Народних комітетів, який був проведений 26 листопада 1944 р. називають «Першим», став єдиним. Жодного іншого разу він не скликався, та і не міг бути скликаним у такому складі, адже місцеві комітети були суттєво оновлені наприкінці 1944 р. [11, с. 375].

Обмежену якість політичної участі окремих груп населення в процесі возз'єднання Закарпатської України із Радянською Україною в останні місяці 1944 р. засвідчують численні факти, які потребуються політико-правової оцінки, зокрема в межах нашого дослідження. Так, одним із своїх декретів Народна рада Закарпатської України зобов'язала «сільські, міські та окружні Народні комітети вжити заходів для призупинення мобілізації в чехословацьку армію громадян Закарпатської України і організувати вступ у Червону армію» [6, с. 78], хоча ще в інструкції для військового коменданта на визволених територіях Чехословаччини від 21 жовтня 1944 р. зазначалося: радянські війська повинні «не втручатися в адміністративні функції місцевої адміністрації і справи громадського управління, підтримувати тісні контакти з місцевою адміністрацією, створеною чехословацьким урядовим уповноваженим». Окремо відзначалося, що «правом мобілізації військовозобов'язаних на визволених територіях Чехословаччини користується тільки чехословацький урядовий уповноважений як представник Чехословацької суверенної держави» [4, с. 34 - 35].

Як зазначалося в доповідній записці начальника військ НКВС з охорони тилу 4-го Українського фронту, впродовж 18 листопада – 16 грудня 1944 р. на території Закарпаття було затримано та відправлено в табори військовополонених майже 23 тис. осіб, з яких 14,2 тис. колишніх військовослужбовців угорської армії, які проживали в тилкових населених пунктах (фактично в себе вдома), та понад 8,5 тис. осіб угорської та німецької національностей жодного відношення до військової служби взагалі не мали [9, с. 56]. На наше переконання, цілком очікуваним стало те, що після «вилучення» частинами Червоної армії та радянської органами державної безпеки десятків тисяч осіб, тобто фактичного позбавлення чималої частини мешканців краю навіть потенційного права на політичну участь, більша частина угорського населення та чимало українців почали висловлювати свої незадоволення та виявляти несприйняття нової політичної системи.

Коли на першій стадії кампанії за возз'єднання (складання петицій, листів, телеграм, ухвалення резолюцій мітингів, зборів, з'їздів, конференцій) представники Чехословаччини на території Закарпатської України «вели себе спокійно, не надаючи серйозного значення цьому руху», то після прийняття Маніфесту возз'єднання Закарпатської України з Радянською Україною «чехи перейшли до активних форм боротьби проти возз'єднання і підписання Маніфесту», аж до залякування та побиття чеськими офіцерами в багатьох селах членів Народних комітетів та окремих активних мешканців з проукраїнською позицією [5, с. 54-55].

До тактики не лише «нейтралітету», або фактично пасивного опору, а нерідко й до активного спротиву процесу возз'єднання та саботування нових органів влади та управління вдавалися також греко-католицькі священники [5, с. 55].

Попри наявність достатньо потужного активного й ще масштабнішого пасивного спротиву політичній легітимазії возз'єднання Закарпатської України з Радянською Україною шляхом підписання мешканцями краю Маніфесту 26 листопада 1944 р., його підписало близько 300 тис. осіб [5, с. 56].

Після невдалої спроби організувати 22 листопада паралельний з'їзд делегатів окружних Народних комітетів, 29 грудня у телеграмі на ім'я Бенеша Немец зазначав: рух за відокремлення від Чехословаччини «треба вважати рухом народним і стихійним» [4, с. 15], це, на нашу думку, засвідчує відповідну якість політичної участі та прагнення більшості українського населення краю впливати на формування нової політичної системи.

Використовуючи широку теоретико-методологічну базу, можна стверджувати: що політичну участь пов'язують не тільки з можливостями громадян впливати на уряд та його структуру, а і з можливостями впливу на політичну систему загалом.

Характеризуючи форми реалізації політичної участі в період політичної нестабільності, варто зазначити їхнє істотне розрізнення залежно від масштабу, характеру і ступеня залученості населення. Узагалі переважає мобілізаційна квазіактивність, що створює ілюзію народовладдя.

В умовах військово-політичної невизначеності та політичної нестабільності в Закарпатті, не без сприяння чи в багатьох випадках активної допомоги партійних та військових структур СРСР, розгортався масовий рух за вихід краю з Чехословацької республіки та входження її до складу єдиної Української держави. Возз'єднання Закарпаття з основним масивом українських етнічних земель у складі Української РСР відповідало корінним інтересам українського народу. Крім того, воно отримало відповідне міжнародно-правове визнання, коли 29 червня 1945 р. в Москві був підписаний договір про рецесію території, яка перейшла до Чехословаччини за Сен-

Жерменським договором від 10 листопада 1919 р. і мала назву Закарпатської України, до складу УРСР, а трохи пізніше, в листопаді 1945 р. цей договір був одностайно ратифікований Чехословацькими національними зборами та Президією Верховної Ради СРСР. Це легітимізувало активну політичну участь значної частини місцевого населення у формуванні органів влади та управління цього державотворчого утворення та особистому підписанні ними Маніфесту Першого з'їзду Народних комітетів Закарпатської України від 26 листопада 1944 р. про возз'єднання Закарпатської України з Радянською Україною. Перспективним напрямом подальших досліджень видається політологічний аналіз масштабів, характеру та ступеня політичної боротьби в процесі національно-політичного самовизначення населення Закарпатської України на завершальному етапі Другої світової війни.

### Список використаної літератури

1. Болдижар М. Державно-правовий статус Закарпаття (Підкарпатської Русі) в складі Чехословаччини / М. Болдижар, П. Мосні. – Ужгород : УжНУ, 2001. – 240 с.
2. Болдижар М. Про деякі аспекти возз'єднання Закарпатської України з Радянською Україною / М. Болдижар. Ужгород, 29 червня 2005 р.). – Ужгород : УжНУ, 2005. - С. 98-105.
3. Болдижар М. Справжнє народне волевиявлення / М. Болдижар. – Ужгород : Виробничо-видавничий комбінат «Патент», 1995. – С. 73-78.
4. Возз'єднання : Збірник архівних документів і матеріалів / Упорядкув., передм. та покажч. О.Д. Довганич. – Ужгород : Закарпаття, 2000. - 344 с.
5. Довганич О. Питання возз'єднання у доповіді політуправління 4-го Українського фронту Головному політичному управлінню Червоної армії / О. Довганич. – Ужгород : Виробничо-видавничий комбінат «Патент», 1995. – С. 50-59.
6. Евсеев И. Ф. Народные Комитеты Закарпатской Украины - органы государственной власти (1944-1945) / И. Ф. Евсеев. - М. : Госюриздат, 1954. - 148 с.
7. Закарпаття в етнополітичному вимірі / Авт. кол. : М. Панчук (керівник), В. Войналович, О. Галенко та ін. ; Ред. кол. : Ю. Левенець (голова), М. Панчук, В. Войналович та ін. – К. : ІПіЕНД імені І.Ф. Кураса НАН України, 2008. – 682 с.
8. Закарпаття 1919-2009 років: історія, політика, культура / україномовний варіант українсько-угорського видання / Під ред. М. Вегеша, Ч. Фединець; [Ред.кол. : Ю. Остапець, Р. Офіцинський, Л. Сорко та ін. ; Відп. за вип. : М. Токар]. – Ужгород : Поліграфцентр «Ліра», 2010. – 720 с.
9. Макара М. Національна політика народної влади / М. Макара, І. Чаварга // Закарпатська Україна. Осінь 1944 року. Матеріали наукової конференції, присвяченої 50-річчю визволення Закарпаття від фашизму та 50-річчю Першого з'їзду Народних Комітетів Закарпатської України. Ужгород, 18 листопада 1994 р. / Упорядники : В. Є. Задорожний, Р. А. Офіцинський ; ред. кол. : В. Є. Задорожний (відп. ред.) та ін. – Ужгород : Виробничо-видавничий комбінат «Патент», 1995. - С. 51-63.
10. Офіцинський Р. Превентивна радянська Закарпатської України (осінь 1944 р. – весна 1945 р.) // Закарпатська Україна : перспективи та реалії розвитку : Матеріали Всеукраїнської наукової конференції, присвяченої 6-й річниці возз'єднання Закарпатської України з Радянською Україною (Ужгород, 24 червня 2010 р.). – Ужгород, 2010. - С. 107-115.

11. Пеца Д. Д. Закарпатська Україна 1944-1945 років : історико-правова оцінка / Д. Д. Пеца // Форум права. – 2010. - № 2. – С. 373-376.
12. Ротар Н. Ю. Політична участь громадян України у системних трансформаційних процесах перехідного періоду : монографія / Н. Ю. Ротар. – Чернівці : Рута, 2007. – 472 с.

## **THE POLITICAL PARTICIPATION POPULATION OF THE TRANSCARPATHIAN UKRAINE UNDER POLITICAL AND MILITARY INSTABILITY IN AUTUMN 1944**

**Oksana Dokash**

*Chernivtsi Trade and Economics Institute KNTEU*

*Department of Social and Human Sciences, Economics and Law*

*Central Square, 7 m. Chernivtsi, 58002, Ukraine, e-mail: sanax79@mail.ru*

Summing up the achievements of foreign and domestic political science in theoretical and methodological investigation discourse of political participation, it is necessary to emphasize, that political participation is associated not only with the possibilities of citizens to influence government and its structure, but also the possibilities of influence on the political system as a whole. Describing the forms of political participation in the implementation period of political instability, we can affirm their essential distinction depending on the scope, nature and extent of involvement of the population. Exposing the military and political situation in the Transcarpathian Ukraine in the final stages of World War II special attention should be paid to the institutional and procedural analysis of national self-determination of the Ukrainian population of the region.

*Key words:* political participation, political instability, elections, temporary authorities and administration, Transcarpathian Ukraine.

## **ПОЛИТИЧЕСКОЕ УЧАСТИЕ НАСЕЛЕНИЯ ЗАКАРПАТСКОЙ УКРАИНЫ В УСЛОВИЯХ ПОЛИТИЧЕСКОЙ НЕСТАБИЛЬНОСТИ ОСЕНЬЮ 1944 г.**

**Оксана Докаш**

*Черновицкий торгово-экономический институт КНТЭУ,*

*кафедра социально-гуманитарных наук, экономической теории и права*

*Центральная площадь, 7, г. Черновцы, 58002, Украина, e-mail: sanax79@mail.ru*

Анализируется политическое участие связывают не только с возможностями граждан влиять на правительство и его структуру, а также с возможностями влияния на политическую систему в целом. Характеризуя формы реализации политического участия в период политической нестабильности, стоит отметить их существенное различие в зависимости от масштаба, характера и степени вовлеченности населения. Рассматривается военно-политическую ситуацию в Закарпатской Украине на завершающем этапе Второй мировой войны, следует особое внимание обратить на институционально-процедурный анализ национального самоопределения украинского населения края.

*Ключевые слова:* политическое участие, политическая нестабильность, выборы, временные органы власти и управления, Закарпатская Украина.

УДК: 303.01

**ДЕРЖАВНА ЕТНОПОЛІТИКА МІЖ  
АСИМІЛЯТОРСТВОМ ТА МУЛЬТИКУЛЬТУРАЛІЗМОМ****Микола Лазарович**

*Тернопільський національний економічний університет,  
юридичний факультет, кафедра документознавства,  
інформаційної діяльності та українознавства  
вул. Микулинецька, 46 а, 46018, м. Тернопіль, Україна,  
e-mail: lazar-m@ukr.net*

Проаналізовано асиміляційну й мультикультурну моделі етнополітики, особливості їхнього формування та функціонування. Підсумовано, що обидві моделі не є універсальними і потребують нових підходів та механізмів.

*Ключові слова:* етнополітика, держава, меншини, асиміляція, мультикультуралізм.

До головних категорій, які забезпечують пошук способів гармонізації міжетнічних відносин, належать етнонаціональна політика. Її виникнення зумовлене поліетнічним складом багатьох держав світу та необхідністю ефективної інтеграції іноетнічних суб'єктів з політичною структурою суспільства. Традиційно об'єктом етнонаціональної політики вважають нації й етноси (народи), етнічні спільноти, національні меншини, а також відносини між ними. Серед суб'єктів етнонаціональної політики виділяють державу, органи місцевого самоврядування, власне нації та етноси (народи), політичні партії, національно-культурні об'єднання, релігійні організації, засоби масової інформації, освітні установи. Причому важливо зазначити, що суб'єкт-об'єктний склад етнонаціональної політики має динамічний характер: один і той самий інститут чи соціальна група можуть мінятися місцями [28, с. 93], тобто бути і суб'єктом, і об'єктом.

Однією з найвпливовіших соціальних груп, «організованою зверху донизу» [23, с. 52], американський соціолог російського походження П. Сорокін назвав державу. Тому саме вона як суб'єкт етнополітики найбільш відповідальна за те, щоб забезпечити діалог етнічних груп із владою. Український етносоціолог В. Євтух визначив сутність державної етнополітики як систему принципів і практичних заходів держави, спрямованих на задоволення потреб різних етнічних спільнот, пов'язаних зі специфікою їхнього етнокультурного розвитку, регулювання міжетнічних відносин, усунення чинників міжетнічної напруженості й міжетнічних конфліктів, забезпечення участі у державотворчих процесах різних структурних компонентів етнонаціональної структури суспільства [8, с. 119].

Залежно від способу взаємодії суб'єктів етнополітики науковці вирізняють дві основні етнополітичні моделі – асиміляційну та мультикультурну. В їхніх межах можливі насильницька чи добровільна асиміляція та вільна конкуренція етнічних спільнот, і їхніх культур.

Метою статті – аналіз асиміляційної та мультикультурної моделей етнополітики, особливостей їхнього формування і функціонування.

Серед зарубіжних і українських науковців, котрі досліджували окреслену проблему, назвемо О. Борисову, С. Дрожжину, Н. Кірабаєва, Р. Коршука, Ч. Кукатаса, В. Малахова, І. М'язову, Ф.-О. Радтке, Н. Смелзера, В. Тішкова, М. Уолцера, Ф. Фукуяму, С. Хантінгтона, Ю. Шабаєва, Е. А. Шилза та ін.

Характеризуючи асиміляційну модель етнополітики, російські вчені В. Тішков і Ю. Шабаєв зазначали, що вона ґрунтується на ідеї «одна країна – один народ – одна мова», і в цьому випадку принцип громадянства протистоїть принципів меншини. Ця модель передбачає культурну гомогенізацію суспільства, що формується з різнорідних в етнічному, расовому та релігійному відношеннях груп населення, перетворення його на певну цілісність, підставою для котрої стають загальні громадянські ідеали й загальні культурні стандарти. Етнічна ідентичність унаслідок такої політики змінюється громадянською ідентичністю, і остання стає найважливішим соціальним маркером за культурного та політичного позиціонування особистості [25, с. 236, 372]. Відомий західний дослідник націоналізму Е. Сміт зауважував, що «...звичай, членам знову введених етносів або етнічним іммігрантам пропонувалися громадянство і мобільність у рамках загальної системи поділу праці в обмін на асиміляцію домінуючою політичною культурою та відмови від старих прихильностей і розмовних мов» [22, с. 94].

На думку російської дослідниці О. Борисової етнічна асиміляція – це природний процес засвоєння представниками різних етносів мови, культури, звичаїв і традицій середовища проживання [2, с. 54–55].

У рамках асиміляційної моделі кожна держава здійснює свою політику, зміст, мета та напрям якої можуть змінюватися. Професор Каліфорнійського університету Н. Смелзер стверджував: асиміляція, що передбачає повне зникнення групи меншини, може бути насильницькою – внаслідок сегрегації, вигнання і знищення або відбуватися мирно, тобто через поступове засвоєння групами чужої для них культури [21, с. 311]. В найрадикальнішому варіанті метою асиміляційної моделі український дослідник Р. Коршук називає формування єдиної нації шляхом нівелювання етнічних і культурних особливостей спільнот, котрі проживають на території держави. Основою асиміляційної моделі є ідея нації-етносу як єдиної етнічної та культурної спільноти. Саме рівень гомогенності й засоби його досягнення відрізняють крайній та поміркований варіанти цієї моделі. Основними засобами проведення подібної політики є заходи в освітній сфері й імміграційна політика [11, с. 444]. Найяскравіший приклад асиміляційної моделі етнополітики – концепції «плавильного котла» у США та «злиття націй» в СРСР.

Професор Лондонської школи економіки Ч. Кукатас розглядав асиміляторство як одну з альтернатив ізоляціонізму – воно полягало в тому, щоб допускати в країну приїжджих, але при цьому здійснювати політику їхньої асиміляції, обмежуючи масштаби впливу сторонніх на культуру приймаючого суспільства. Однак такий підхід також був малопродуктивним, оскільки, по-перше, іммігранти не лише піддавалися асиміляції, а й самі впливали на повсякденне життя і менталітет приймаючого суспільства; по-друге, не всі культурні меншини погоджувалися на запропонований їм сценарій і чинили опір спробам асиміляції; по-третє, в суспільстві з достатнім ступенем індивідуальної свободи асиміляторська політика могла призводити до обмежень не лише іммігрантів, а й корінних мешканців країни [12].

Асиміляційна модель вплинула на становлення багатьох сучасних націй. Їхній досвід засвідчує, що на певному етапі розвитку необхідне використання окремих елементів цієї моделі. Вибір на користь асиміляційної моделі часто зумовлювався специфікою націо- та державотворення, був дієвим засобом подолання трайбалізму і

сепаратизму. Важливу роль відіграють також засоби інтегрування: за умов ліберальної демократії, основою якої є право особи вільно робити вибір між добровільною асиміляцією та її уникненням, ця модель цілком може функціонувати [11, с. 445]. Однак державна політика насильницької асиміляції може викликати зворотню реакцію етнічних груп і навіть спричинити міжсуб'єктний конфлікт.

Вибух етнічного ренесансу в другій половині ХХ ст. і неспроможність асиміляційної моделі забезпечити єдність суспільства зумовили перехід багатьох демократичних країн до мультикультурної моделі етнополітики [11, с. 445–446]. Передвісником політики мультикультуралізму став американський дослідник Г. Каллен, котрий обґрунтував концепцію «культурного плюралізму» та необхідність її прийняття як моделі національного розвитку США. У 1915 р. він написав статтю «Демократія проти плавильного казана» [32], де висловив протест проти руйнування етнонаціональних культур і запропонував демократичну альтернативу примусовій асиміляції. Розвиток відносин між американською демократією й етнічною самобутністю Г. Каллен назвав «культурним плюралізмом».

Модель мультикультуралізму передбачає легітимацію різних форм культурної інакшості, яка лаконічно виражена у формулі «інтеграція без асиміляції». Це передбачає, що в межах однієї держави можуть співіснувати різні етнокультурні, конфесійні й інші утворення, котрі мають право на публічну репрезентацію і збереження власних особливих рис, способу життя, зумовленого культурною специфікою. Водночас, мультикультуралізм – це також спосіб контролю та регуляції мультикультурної мозаїки за допомогою соціальних механізмів [14].

У науковій літературі існує чимало трактувань поняття «мультикультуралізм». Так, американський філософ і політолог Ф. Фукуяма визначив його як один із шляхів подолання напруженості у полікультурних державах та варіантів удосконалення й активізації процесу демократизації, що «...розуміється не тільки як терпимість стосовно культурного розмаїття, а й як вимога законодавчого визнання прав расових, релігійних і культурних груп, у цей час визнаний всіма сучасними ліберальними демократіями» [29]. Професор соціології Принстонського університету М. Уолцер, проаналізувавши способи сприйняття відмінностей, дійшов висновку: метою мультикультуралізму є «...навчання всіх дітей кожної з культур, упровадження плюралізму, характерного для суспільства іммігрантів, у класні кімнати» [27, с. 88]. Німецький учений Ф.-О. Радтке на прикладі Німеччини доводив, що політика мультикультуралізму – це спроба соціальної держави вирішити проблему інституційної дискримінації іммігрантів через символічне визнання різноманітності й рівноправності культур [17].

У мультикультурній моделі етнополітики Ч. Кукатас виокремив дві форми: м'який мультикультуралізм та жорсткий мультикультуралізм. Модель м'якого мультикультуралізму передбачає відмову і від спроб не допустити виникнення культурного різноманіття через самоізоляцію, і від прагнення не дати йому вкоренитися унаслідок асиміляції меншин; допускається і прийом країною представників різних культур, і спокійне ставлення до того, що меншини можуть залишатися «неінтегрованими». Ступінь асиміляції мав визначатися бажанням і здатністю кожного окремого індивіда. На думку Ч. Кукатаса, саме модель м'якого мультикультуралізму найбільше відповідає принципам класичного лібералізму та є оптимальною.

Жорсткий варіант мультикультуралізму відрізняється від м'якого ступенем. Одна з характеристик м'якої мультикультуралістської політики полягає ось у чому: в її рамках можлива асиміляція людей не стільки тому, що вони самі цього хочуть, скільки



тому, що в них нема особливого вибору. В зв'язку з цим представники культурних меншин у суспільстві або нездатні підтримувати свою особливу ідентичність, оскільки це пов'язано з надмірними витратами, або не можуть повністю брати участь у житті суспільства через власні культурні уявлення і традиції. Жорсткий мультикультуралістський підхід полягає в тому, що суспільство має вживати активних заходів для забезпечення таким людям не лише повноцінної участі в житті суспільства, а й максимальних можливостей для збереження особливої ідентичності й традицій. За такою моделлю, до різноманітності варто не просто ставитися толерантно – її потрібно зміцнювати, заохочувати, підтримувати і фінансовими засобами (за потреби), і наданням культурним меншинам особливих прав [12].

Провідний російський теоретик мультикультуралізму В. Малахов охарактеризував мультикультурне суспільство як таке, де нема «панівної культури» ( тут поняття «культура» не прикріплене до поняття «етнос»). Це суспільство, у котрому індивідам надана свобода вибирати, які культурні зразки є їхніми «власними».

Культурне розмаїття, на думку вченого, – не тільки і не стільки етнічне розмаїття, це – різноманітність життєвих стилів, культурних орієнтацій і культурних тенденцій. Культурний плюралізм полягає не в паралельному існуванні автономних «ідентичностей», а в їхній взаємодії, що передбачає їхнє взаємне проникнення та взаємну трансформацію [13].

Учені В. Тішков і Ю. Шабаєв трактують мультикультуралізм у вигляді особливої форми ліберальної ідеології, змістом якої є інтеграція різних етнічних і расових груп в єдину спільноту за збереження й офіційній підтримки їхньої культурної самобутності. Дослідники уточнюють: мультикультуралізм – це сповідувана владою тієї чи іншої країни доктрина єдності в різноманітті, що має на меті гармонізацію взаємодії між різними етнічними і расовими складовими держави на основі спільних цінностей за збереження культурної автономії громад [25, с. 245]. Така форма етнополітики допомагає нетитульному населенню зберігати групову ідентичність і безконфліктно співіснувати з домінуючою більшістю.

Професор Російського університету дружби народів Н. Кірабаєв, розглядаючи мультикультуралізм як «...компроміс у міжкультурному діалозі», охарактеризував його як «теорію, практику і політику неконфліктного співіснування в одному життєвому просторі багатьох різнорідних культурних груп» [10, с. 20]. При цьому вчений зазначив, що, незважаючи на утвердження поваги до розбіжностей, мультикультуралізм не відмовляється від пошуку універсальності. Отже, за політику мультикультуралізму можна розглядати у вигляді середнього шляху створення вільних цивілізаційних просторів, не руйнуючи традиційного буття етносів, сформованих історією локальних цивілізацій.

Українська дослідниця С. Дрожжина визначає мультикультуралізм як «...стан, процеси, погляди, політику культурно неоднорідного суспільства, орієнтовані на свободу вираження культурного досвіду, визнання культурного розмаїття; культурний, політичний, ідеологічний, релігійний плюралізм, визнання прав меншин як на суспільному, так і на державному рівні» [6, с. 94]. Проте, на погляд дослідниці, наявність етнокультурної та мовної розмаїтості не є підставою для визнання суспільства мультикультурним загалом. Для цього необхідно, щоб поряд із дескриптивними ознаками мультикультуралізму існували нормативні. Сутність останніх полягає у піклуванні держави про права, гідність і добробут усіх її громадян, незалежно від етнічного, расового походження, віросповідання, мови та ін. Нормативний підхід

підтверджує виправданість і необхідність для сучасних суспільств докладати зусиль у напрямі підтримки та сприяння матеріальному й духовному розвитку різних культурних груп, а також поваги до їхньої ідентичності [7, с. 97].

На думку української дослідниці І. М'язової, мультикультуралізм сьогодні є ідеологією, політикою та дискурсом, котрі підтверджують правомірність і цінність культурного плюралізму, доречність і значущість існування різноманіття культурних форм. У контексті мультикультуралізму несхожість і відмінність перестають розглядатися як «чуже», стаючи просто «іншим» [15, с. 156].

Однак етнополітична модель мультикультуралізму, попри її позитивні установки – громадянську рівноправність, стабілізацію етнічного складу населення країни, відмови держави від втручання у справи етнічної ідентифікації, дотримання правил толерантної поведінки – не є універсальною панацеєю. Так, викликає застереження характерна для мультикультуралізму перевага групових інтересів етнічних спільнот над інтересами індивіда, посилення «мозаичності», навіть фрагментації окремих культур, прагнення іммігрантів уникнути інтеграції в приймаюче суспільство. На погляд декотрих дослідників, одним із наслідків мультикультурної етнополітики є руйнування традиційної культури місцевого населення представниками іммігрантів [5; 11, с. 446–447; 25, с. 249]. На необхідності збереження національної ідентичності територіального співтовариства, ґрунтованого на єдиній культурі, наголошував американський теоретик С. Хантінгтон, який убачав у мультикультуралізмі деструктивне начало. Він не мав сумнівів, що відмова від єдиної західної ідентичності, заохочення культурного різноманіття послаблять західний світ, тому застерігав: неодноразово лідери тих чи інших народів намагалися «...змінити ідентичність їхньої країни з однієї цивілізації на іншу. Аж до сьогодні в жодному випадку вони не досягли успіху, а породжували замість цього шизофренічні розколаті країни» [30, с. 504].

Подібної думки дотримувався також американський соціолог Е. Шилз, зазначаючи, що «мультикультуралізм», поширений в освітній системі США – чи не найефективніший засіб руйнування національного духу. Він призначений насамперед для підриву ідеї домінантної нації США і національної держави, яка її підтримує. Це може призвести до руйнування громадянського суспільства і відповідно завдати шкоди малим націям, котрі воно захищає. Наслідком розпаду громадянського суспільства була б війна «усіх проти всіх» [31].

Те, що втілення мультикультурної моделі етнополітики в життя іноді зумовлює протилежні наслідки, засвідчує досвід деяких розвинутих країн, зокрема Канади, де замість інтеграції суспільства триває його фрагментація на конкуруючі між собою етнічні сегменти. При цьому не тільки не відбувається зближення між етнічними групами, а й посилюється етнічне розшарування на індивідуальному рівні, тобто ускладнюються умови для міжособистісних комунікацій [25, с. 249]. Наслідком реалізації політики мультикультуралізму є також активізація сепаратистських настроїв: у 1995 р. франко-канадським сепаратистам не вистачило лише 1% голосів виборців, аби проголосити незалежність провінції Квебек [11, с. 447]. Тому не дивно, що низка провідних світових лідерів змушені були визнати повний провал концепції мультикультуралізму в їхніх країнах. Подібні заяви зробили канцлер Німеччини А. Меркель, прем'єр-міністр Великої Британії Д. Кемерон, Президент Франції Н. Саркозі [1, с. 31; 3; 16; 19; 26] та інші політики.

Отже, проаналізувавши асиміляційну і мультикультурну етнополітичні моделі, особливості їхнього формування та функціонування, можна підсумувати, що кожна з них

містить раціональні ідеї, які за певних умов можуть бути використані в процесі реалізації державної етнонаціональної політики. Однак жодна з моделей не є універсальною панацеєю. Так, якщо асиміляторство спрямоване на нівелювання етнічних і культурних особливостей меншин, а мультикультуралізм – на руйнування традиційної культури автохтонного населення. Така ситуація послаблює внутрішню стабільність суспільства і потребує дієвіших механізмів, ґрунтованих на взаємовигідних формулах співпраці, справедливому розподілі влади та ресурсів, культурній терпимості до іншого тощо.

### Список використаної літератури

1. Бандурка А. С. Сім облич мультикультуралізму / А. С. Бандурка // Гілея. – 2012. – Вип. 59. – С. 29–35.
2. Борисова О. В. Этнические группы в политическом процессе / О. В. Борисова. – Ульяновск : ГСХА, 2003. – 172 с.
3. Британська політика мультикультуралізму провалилася – Камерон [Електронний ресурс]. – Режим доступу : <http://www.radiosvoboda.org/content/news/2298705.html>.
4. Гордієнко А. В. Концепція мультикультуралізму в сучасному науковому дискурсі / А. В. Гордієнко // Наукові праці. – 2012. – Т. 178. – вип. 166. – С. 17–20.
5. Дерябина С. Р. Россия и опыт мультикультурализма: за и против [Электронный ресурс] / С. Р. Дерябина. – Режим доступа : <http://www.demoscope.ru/weekly/2006/0231/analit03.php>.
6. Дрожжина С. В. Культурна політика сучасної полікультурної України: монографія / С. В. Дрожжина. – Донецьк : ДонДУЕТ, 2005. – 196 с.
7. Дрожжина С. В. Мультикультуралізм: теоретичні і практичні аспекти / С. В. Дрожжина // Політ. менеджмент. – 2008. – № 3. – С. 96–106.
8. Євтух В. Б. Етнічність: енциклопед. довідник / В. Б. Євтух. – К. : Фенікс, 2012. – 396 с.
9. Касьянов Г. В. Теорії нації та націоналізму: монографія / Г. В. Касьянов. – К. : Либідь, 1999. – 352 с.
10. Кирабаев Н. С. Культурная идентичность, плюрализм и глобализация в современном философском дискурсе / Н. С. Кирабаев // Культурная идентичность и глобализация : докл. и выст. V Междунар. филос. симпозиума, Москва, 27–28 апр., 4–5 мая 2001 г. – М.: [б.и.], 2002. – С. 15–20.
11. Коршук Р. М. Моделі етнополітики / Р. М. Коршук // Гілея. – 2010. – Вип. 40. – С. 442–449.
12. Кукатас Ч. Теоретические основы мультикультурализма [Электронный ресурс] / Ч. Кукатас. – Режим доступа : [http://dialogs.org.ua/ua/issue\\_full.php?m\\_id=10227](http://dialogs.org.ua/ua/issue_full.php?m_id=10227).
13. Малахов В. Зачем России мультикультурализм? [Электронный ресурс] / В. Малахов. – Режим доступа: <http://www.antropotok.archipelag.ru/text/a062.htm>.
14. Мамонова В. А. Мультикультуралізм: різноманітність і множинність [Електронний ресурс] / В. А. Мамонова. – Режим доступу : [http://www.intelros.ru/2007/07/06/vamamonova\\_multikulturalizm\\_raznoobrazie\\_i\\_mnozhestvo.html](http://www.intelros.ru/2007/07/06/vamamonova_multikulturalizm_raznoobrazie_i_mnozhestvo.html).
15. М'язова І. Ю. Про місце та роль мультикультуралізму в комунікативному просторі / І. Ю. М'язова // Філософські проблеми гуманітарн. наук. – 2008. – № 13. – С. 156–160.
16. Меркель: мультикультуралізм у Німеччині не вдався [Електронний ресурс]. – Режим доступу : <http://www.radiosvoboda.org/content/news/2193007.html>.

17. Радтке Ф.-О. Дилемма немецкого социального государства в обращении с иммиграцией [Электронный ресурс] / Франк-Олаф Радтке. – Режим доступа : [http://www.cisr.ru/files/publ/Migr\\_Radtke.pdf](http://www.cisr.ru/files/publ/Migr_Radtke.pdf).
18. Савинов Л. В. Этнонациональная политика: принципы субсидиарной модели / Л. В. Савинов // Сучасна українська політика: політики і політологи про неї. – К. : Укр. центр політ. менеджменту, 2008. – С. 194–202.
19. Саркозі признав провал мультикультуралізму [Електронний ресурс]. – Режим доступу : <http://www.newsmarket.com.ua/2011/02/sarkozi-priznav-proval-multikulturalizmu/>.
20. Словник іншомовних слів: 23 000 слів та термінологічних словосполучень / уклад. : Л. О. Пустовіт, О.І. Скопненко, Г.М. Сюта, Т. В. Цимбалюк. – К. : Довіра, 2000. – 1018 с.
21. Смелзер Н. Социология / Н. Смелзер. – М.: Феникс, 1994. – 688 с.
22. Смит Э. Д. Образование наций [Текст] / Э. Д. Смит // Этнос и политика : хрестомат. / авт.-сост. А. А. Прусаускас. – М.: УРАО, 2011. – С. 86–94.
23. Сорокин П. А. Общедоступный учебник социологии [Текст] / П. А. Сорокин. – Москва : Наука, 1994. – 560 с.
24. Тишков В. А. Теория и практика мультикультурализма [Текст] / В. А. Тишков // Мультикультурализм и трансформация постсоветских обществ / под ред. : В. С. Малахова, В. А. Тишкова. – Москва : Ин-т этнолог. и антрополог. РАН, 2002. – С. 331–350.
25. Тишков В. А. Этнополитология: политические функции этничности [Текст] : учебник / В. А. Тишков, Ю. П. Шабаев. – М.: Изд-во Моск. ун-та, 2011. – 376 с.
26. Ткаченко В. Криза мультикультуралізму й проблеми єдиного освітнього поля / В. Ткаченко // День. – 2011. – 21 лип.
27. Уолцер М. Про толерантність / М. Уолцер. – Х.: РА-Каравела, 2003. – 148 с.
28. Фалалеева И. Н. Субъект и объект этнонациональной правовой политики: проблемы определения элементного состава / И. Н. Фалалеева // Вестн. Волгоград. гос. у-та. – 2012. – № 2 (17). – С. 92–98.
29. Фукуяма Ф. Идентичность и миграция [Электронный ресурс] / Ф. Фукуяма. – Режим доступа : <http://n-europe.eu/content/?p=1290>.
30. Хантингтон С. Кто мы?: Вызовы американской национальной идентичности / С. Хантингтон. – М.: АСТ, 2004. – 635 с.
31. Шилз Е. А. Нація, національність, націоналізм і громадянське суспільство [Електронний ресурс] / Е. А. Шилз. – Режим доступу : <http://www.ji.lviv.ua/n21texts/shilz.htm>.
32. Kallen H. M. Democracy versus the Melting-Pot: A Study of American Nationality [Electronic resource] / H. M. Kallen // The Nation. – 1915. – 25 Feb. – Mode access : <http://www.expo98.msu.edu/people/kallen.htm>.

---

## ГОСУДАРСТВЕННАЯ ЭТНОПОЛИТИКА МЕЖДУ АССИМИЛЯТОРСТВОМ И МУЛЬТИКУЛЬТУРАЛИЗМОМ

**Мыкола Лазарович**

*Тернопольский национальный экономический университет,  
юридический факультет, кафедра документоведения,  
информационной деятельности и украиноведения  
ул. Микулинецкая, 46 а, 46000, г. Тернополь, Украина  
e-mail: lazar-m@ukr.net*

*Анализируются ассимиляционная и мультикультурная модели этнополитики, особенности их формирования и функционирования. Подытожено, что обе модели не являются универсальными и требуют новых подходов и механизмов.*

*Ключевые слова: этнополитика, государство, меньшинства, ассимиляция, мультикультурализм.*

## STATE ETHNOPOLITICS BETWEEN ASSIMILATION AND MULTICULTURALISM

**Mykola Lazarovych**

*Ternopil National Economic University,  
Faculty of Law, Department of Documentation  
Science, Information Activity and Ukrainian Studies,  
Mykulynetska st., 46 a, 46018, Ternopil, Ukraine,  
e-mail: lazar-m@ukr.net*

*Analyzed assimilation and multicultural model of ethnic policy, especially their formation and functioning. Summarized that both models are not universal and require new approaches and mechanisms.*

*Ключові слова: ethnopolitics, government, minorities, assimilation, multiculturalism.*

УДК 316.7(477):81'246

**ЧИННИКИ ВИНИКНЕННЯ І РОЗВИТОК ДВОМОВНОСТІ В УКРАЇНСЬКОМУ ПОЛІКУЛЬТУРНОМУ СУСПІЛЬСТВІ****Світлана Савойська**

*Київський національний університет будівництва і архітектури,  
Сантехнічний факультет, кафедра політичних наук,  
Повітрофлотський проспект, 31, Київ, Україна, 03680  
e-mail: [Savoyska@gmail.com](mailto:Savoyska@gmail.com)*

Проаналізовано комунікативний аспект формування та розвитку двомовності в українському полікультурному суспільстві. Наголошено, що кожний суб'єкт за власним бажанням може бути одномовним, двомовним і багатомовним. Це твердження має подвійний характер особливості, коли його використовують проросійськи налаштовані політики щодо захисту мов національних меншин, зокрема і російської мови в Україні. Автор доходить висновку: двомовність не вважається шкідливою, якщо вона добровільна, а коли нав'язується силою, то стає небезпечною, загрожуючи асиміляцією і знищенням певного народу, його мови, культури, навіть держави.

**Ключові слова:** одномовність, деструктивний, двомовність, мовна політика, багатомовність, конструктивний, Українська держава, комунікативний.

Тріадною складовою мовної політики є одномовність, двомовність і багатомовність. В окремих випадках ця тріада не має нічого спільного із мовною політикою індивіда, групи, спільноти, нації, партії, організації, влади та держави загалом. З одного боку, це твердження використовують із метою соціалізації, збагачення у культурному сенсі, пізнання мови й культури іншого народу / нації, етносу, етнографічної групи, національної меншини, удосконалити фах, покращити матеріальне становище, умови життя та ін. У цьому випадку тріадну складову варто розуміти як комунікацію, спілкування тією або іншою мовою, передавання думок на відстань, обговорювання, діалог, дискурс, виступ на конференції, семінарі, круглому столі, послуговування певною мовою на роботі, у побуті тощо [11, с. 717]. З іншого боку, двомовність або одномовність проросійськи налаштованими політиками нав'язується силоміць, з метою подальшої асиміляції україномовних й іншомовних громадян.

Окремі аспекти конструктивної та деструктивної політики двомовності аналізували закордонні наприклад, У. Вайнрайх, О. Дугин, А. Мейє і вітчизняні учені, зокрема Г. Залізняк, В. Кожевніков, І. Лопушинський, Л. Масенко, Л. Нагорна, Л. Ставицька, П. Толочко, В. Хмелько, К. Шудря. На думку окремих дослідників, двомовність може бути і бажаною та добровільною, і нав'язаною та політичною, яку, приміром, у Радянському Союзі спрямовували на зближення різних мов і культур на основі спільної російської мови для всіх націй. З позиції американського лінгвіста У. Вайнрайха, двомовність – це практика довшеного володіння двома або більше мовами. Водночасчас французький науковець А. Мейє акцентував, що досконало знати дві мови неможливо, тобто одну можна знати краще, іншу – гірше. За теорією Л. Масенко, білінгвізм / двомовність – індивідуальне і масове поняття. Скажімо, масовий білінгвізм, як вважає Л. Масенко, спричиняє колоніальна залежність країни, коли у підневільних умовах залежна мовна спільнота змушена вивчити, крім рідної, ще одну мову [8, с. 8].

Російська мова в СРСР виконувала функцію мови міжнаціонального спілкування. Ця мова була, по суті, офіційною / державною мовою СРСР. Мови етнографічних груп національних меншин жодного значення для цієї держави не мали. Їх розвиток обмежували та гальмували на державному рівні. Тобто, якщо мова колонізатора переймає на себе всі функції державної мови, то виникає небезпека її зникнення. У такому випадку двомовні індивіди перетворюються на одномовні, одна мова стає панівною, інша – підлеглою [2].

Деструктивна мовна політика Радянського Союзу ґрунтувалася на скороченні й закритті навчальних закладів національних меншин і збільшенні двомовних або одномовних (з російською мовою навчання) освітніх установ. Українська та інші мови вважалися необов'язковими для вивчення, оскільки у вищих навчальних закладах вступні іспити й навчання, за невеликим винятком, проводилися російською мовою. Українська мова, за словами І. Лопушинського, ставала об'єктом поступового розкладу та нищення. Згорталася використання української й інших національних мов у науці, освіті, діловій сферах життєдіяльності держави і под. [6, с. 25]. Те саме відбувалося в інформаційно-комунікаційній, нормативно-правовій, законодавчій, культурній, діловій, релігійній галузях тощо. Тих, хто не погоджувався із мовною політикою, радянська влада звинувачувала у буржуазному націоналізмі, депортувала за межі країни або кидала за ґрати письменників, юристів, учених, істориків, священників, котрих звинувачувала у державній зраді. У цьому випадку латиші, естонці, литовці, грузини, українці, поляки й інші народи, вимушені були, крім рідної мови, вивчати мову завойовника. На цій основі формувалася мовна політика радянської влади стосовно мов і культур неросійських етносів. Як засвідчила практика останніх десятиріч існування СРСР, виховання молодого покоління на засадах чужої мови і культури, оголошених “другими рідними”, призвело не лише до втрати рідної мови, а й до відставання у мовленнєвому розвитку випускників “національних шкіл із російською мовою навчання”. “Замість очікуваної двомовності, учні не володіли ні російською, ні рідною мовою, а ставали “напівмовниками” (суржикомовними), не здатними до сприйняття наукових і культурологічних понять, належної комунікації й дальшого продовження освіти” [6, с. 28].

На цьому ґрунті формується та виникає поняття “двомовність”, що одразу набуває ознак політичного подвійного характеру: з одного боку, – це вільне застосування двох мов громадянами держави, з іншого – використання будь-якої мови залежно з обставинами або з політичних міркувань. Так, Л. Нагорна вважає, що двомовність є “чинником інтелектуального збагачення і духовного розкріпачення”. На її думку, “людина, яка знає кілька мов, завжди виграє порівняно з орієнтованою на одномовність”; “оволодіння російською мовою на стадії навчання не несе загрози для рідної мови” [9, с. 277, 278, 279, 281]. З ученою можна погодитися лише тоді, коли мову спілкування обирає індивід, група, спільнота добровільно, тобто вона ніким не застовується і не нав'язується із політичних міркувань. Двомовними, на погляд багатьох українських науковців, зазвичай, є російськомовні українці, котрих проросійські політичні сили використовують у політичній боротьбі за владу або заради досягнення своїх інтересів. Власне, розглядаючи дві мови розглядати як дві культури і дві нації у межах однієї унітарної держави, можна констатувати: у нерівних умовах їх розвитку одна буде виконуватиме функцію панівної, інша – мови національної меншини. Таке подвійне розуміння української мови як державної та російської як мови колишньої метрополії було неформально закладено у Законі “Про мови в Українській РСР”, ухваленому ще у добу Радянської України, де українська мова відіграла роль меншинної, а російська – мови

міжнаціонального спілкування, тобто державної, хоча, за Конституцією СРСР, вона такою не вважалася. Однак і після того, коли ці мови за призначенням помінялися місцями, насправді все залишилося по-старому: захисники російської мови прощтовхували у незалежній Українській державі інтереси Росії. Оскільки права російської мови були чітко виписані, а нового закону не ухвалили, то українська мова змушено виконувала функції державної мови суто формально: цілковито її розвиток і поширення у нових умовах не були забезпечені відповідними механізмами, тому вона не могла конкурувати із російською. Така невизначена ситуація цілковито задовільняла проросійські політичні сили, що не поспішали приймати нового закону про мови. Тому можна стверджувати: проблема українсько-російського білінгвізму має юридичне підґрунтя, який захищено Законом “Про мови в Українській РСР” і Конституцією України, де, на відміну від мов національних меншин, російській мові гарантовано значно більше прав[4].

Отже, таку мовну політику Українська незалежна держава успадкувала від СРСР. Водночас наша країна та її національно-демократичні політичні сили почали вибудовувати власну мовну політику, спрямовану на захист інтересів національних меншин, розвитку і поширення української мови як єдиної державної. Зауважимо, що під українсько-російською двомовністю українська спільнота розуміла звичайне володіння та послуговування двома мовами – українською і російською у межах однієї держави й відповідних політико-комунікативних сферах. На цьому етапі ні український політикум, ні українська спільнота не мали проблем із жодною мовою. У такій ситуації двомовність, приміром, українсько-англійська, українсько-німецька чи українсько-французька, не загрожувала ні українській мові, ні її мовникам асиміляцією або знищенням. Постало питання про спосіб об’єднання полярних політичних сил та українського “полікультурного суспільства”, одиницею якого є певна соціально-культурна група, що характеризується традиціями, спільними нормами поведінки і особливістю сприйняття політичних відностин”[12, с. 63], під однією мовою та культурою і так зміцнити молоду незалежну державу. Проросійські політичні сили пропонують це здійснити на основі двомовності й двокультурності, залучаючи до розв’язання таких питань місцеву владу в східному та південному регіонах держави. Окремі із них вважали, що український політикум та українську спільноту може об’єднати лише російська мова як друга державна[17]. На думку ж Б. Білика, ідея введення другої державної мови в Україні згубна для інших її нацменшин і корінної нації[1]. Кожна людина, з позиції вченого, має право обирати та змінювати свою приналежність до будь-якої мовної групи або вважати себе двомовною чи багатомовною, а також право користуватися, вивчати та підтримувати ту чи іншу мову. Однак це положення, на яке, зазвичай посилаються практично всі проросійські налаштовані політики, дуже швидко набуло ознак декларативного гасла, адже усе зазначене завжди зводилося і тепер зводиться лише до однієї мови – російської. Тому на Півдні й Сході держави, зокрема на Донеччині, україномовні навчальні заклади на першому етапі державотворення почали стрімко перетворюватися на двомовні російсько-українські або одномовні російські [18, с. 4]. Такі навчальні заклади на четвертому, останньому, етапі почали з’являтися і в Одесі зокрема після того, коли О. Костусевим, який заборонив депутатам звертатися до нього українською мовою, було внесено зміни до статутів 124 шкіл, а міська рада Одеси ухвалила програму збереження і розвитку російської мови[19]. Ми дотримуємося думки: коли мова ніким не нав’язується, то чинниками двомовності є толерантність, що змушує поважати чужу мову та культуру, і комунікативність, яка дає право і можливість усіма



засобами мови пізнавати інші культури, збагачуватися духовно й розвиватися. Тому мовно-комунікативна потужність української мови та мов національних меншин і на сучасному етапі є слабкими, оскільки Україна, за словами Л. Нагорної, не зуміла швидко увійти в англійський комунікативний простір, а з російським демонстративно поспішила розпрощатися. Це, на погляд вченої, спричинило розрив багатьох налагоджуваних десятиріччями культурних зв'язків, збіднило палітру взаємообмінів інформацією, зокрема в науковій сфері, для якої замкнутість в одномовному просторі згубна [10, с. 376].

Отже, комунікативний аспект такої мовної політики побудовано на засадах толерантності, взаєморозуміння та поваги між носіями різних мов і культур. На основі такого підходу до розуміння мовної політики з проголошенням Української незалежної держави почали виходити друком багатомовні газети, журнали, а також художня література раніше заборонених українських авторів. На радіо і телебаченні з'явилися програми, котрі відображали інтереси всієї полікультурної української спільноти, а у навчальних закладах, окрім російської мови, почала поширюватися українська мова, якою в Рядянській Україні послуговувалася у межах 8 – 11%. Щоб виправити становище української мови, яку в незалежній Україні назвали рідною 67,5% українців, на початку 90 – х років розпочалося її відродження та поширення в усіх сферах і галузях суспільно-політичного життя. Українізацію зустрічали в штики проросійські політичні сили, котрі напророкували, що така мовна політика може призвести до мовно-політичного сепаратизму, зокрема відділення Криму від України та південного й східного регіонів. Урятувати ситуацію і зберегти мир у державі, на думку А. Черниш і Н. Ясир, може лише офіційна двомовність, тобто введення поряд з українською мовою російську як офіційну мову і закріпити цю норму в Конституції України [16, с. 271]. Тобто позиція проросійських політиків і вчених залишалася незмінною.

Чинниками політичної двомовності, що спричиняє знищення всіх національних мов і культур, є бездержавність певного народу або нації, колоніальна залежність від мови та культури колонізатора, деградація свідомості, асиміляція, зрада національності інтересів. Мовну політику двомовності, яка призвела українську етнічну спільноту до зросійщення, незалежна Українська держава успадкувала від імперської та радянської Росії. Багатомовне зросійщення етнічних українців створило основу для виникнення російсько-української двомовності, а відтак – російської одномовності. “Мовна політика двомовності, що загострила у сучасній Україні проблему етнічної і національної ідентичності, на слушну думку Т. Воропаєвої, нав'язується українському народу силоміць” [3].

Аби українська мова стала поширеною у російськомовних регіонах, окремі дослідники пропонують її вводити поступово, щоб російськомовні мешканці мали змогу спочатку стати двомовними, а лише з часом – одномовними. Водночас інші вчені, у тому числі виконавчий директор Міжнародного благодійного фонду “Ліга українських меценатів” М. Слабошпицький стверджує: в Україні на державному рівні не може бути запроваджена російська мова як офіційна / друга державна. На його погляд українська мова – єдина державна – це і є “реальна двомовність, а коли приймається друга мова, – то це вже одномовність, що є повною перевагою російської мови” [14].

Так, з часом панівна мова поступово витісняє підлеглу внаслідок “гармонійного” зросійщення у галузях освіти, виробництва, спорту, ЗМІ та ін. У цьому випадку двомовність може призвести до російської одномовності або розпаду держави за мовною ознакою. Але із цього глухого кута, вважають окремі науковці є “вихід”: “визнання

двомовності, за якої державною і першою мовою в Україні буде українська, а другою російська, зніме психологічну і соціальну напругу у суспільстві і розблокує шлях до становлення української політичної нації”[15, с. 27]. Тобто проросійські учені й політики не змінюють позиції, вони чітко її обстоюють і неухильно вимагають політичної двомовності.

Відтак “політична двомовність” – явище, що нав’язується впливовою політичною силою народу, нації, етнічній більшості насильницькими методами. Це послуговування чужою мовою індивідів заради особистої політичної й іншої вигоди, а також – завоювання або збереження влади, під час виборів та досягнення мети. Аби зберегти статус-кво і не допустити звуження кола носіїв російської мови, проросійські політичні сили уже в середині 90-х років минулого століття почали створювати в сучасній Україні сприятливі умови для формування в українській молоді українсько-російської бікультуральності, організовували для охочих двомовні українсько-російські школи [7, с. 5, 17,18, 22, 24].

Коли двомовність запроваджується на державному рівні, то рано чи пізно вона перетворюється на одномовність. Політика двомовності полягає у використанні на державному рівні, крім української, ще й російської мови, що є позитивним явищем, яке відповідає традиціям багатьох демократичних держав і національному менталітетові. Поширення російської мови в Україні не зніме психологічну напругу в суспільстві, а радше навпаки – ще більше її поглибить і спричинить конфлікт на мовному ґрунті. Так, В. Кожевников упевнений: “бути народу двомовним... – це те саме, що спортсмену на важкому шляху до вершини наповнювати свій рюкзак камінням. Яким би сильним і витривалим такий спортсмен не був, він приречений відставати від інших...”[5, с. 3, 12].

Отже, поняття “українсько-російська двомовність” – мовна політика Росії, в основу якої покладені українсько-російсько-мовні відносини, котрі склалися упродовж віків між українським та російським народами. Жорстка політика утисків і заборон української мови імперською й радянською Росією, яку вона упродовж багатьох віків здійснювала стосовно етнічних українців, “призвела до того, що на сучасному етапі понад  $\frac{1}{5}$  двомовних українців виступають проти незалежності як такої” [13, с. 114]. Однак є і вітчизняні дослідники, зокрема Л. Нагорна, котрі вважають, що із українсько-російською двомовністю “треба рахуватися, оскільки українська мова є неповною, а наука, освіта, медицина, військова справа і спорт не забезпечені лексикографічно”. Крім того, учена пропонує “враховувати і певну недосконалість української офіційно-ділової і наукової мови”, оскільки певні основоположні поняття “висловити українською мовою неможливо узагалі”. Але, щоб виправити ситуацію, яка склалася, “для цього не потрібно обмежувати чи витіснити російську культуру, необхідно вивести українську мову на рівень, гідний української нації”[9, с. 285,286].

Тому дехто вважає, що українізацію, яку здійснює незалежна Українська держава, ймовірно, також не потрібно було проводити, оскільки вона спочатку обмежила, а згодом призупинила поширення у сучасній Україні російської мови. Щоб загальмувати українізаційний процес на Півдні й Сході держави, проросійські ЗМІ поширюють ідеї про союз із Росією, спільне походження українців та росіян, їхнє минуле і в єдності вбачають майбутнє України, хоча при цьому нехтують самодостатністю та перспективністю української культури, заперечують самотність українського народу, його історію, культуру і менталітет. Тому можна вважати, що російськомовні українці є породженням, тобто продуктом мовної політики двомовності, яка інтенсивно

запроваджувалися в імперській, радянській Росії та продовжує проводитися у незалежній Україні. Це переважно двомовна частина українських громадян, котра у повсякденному житті послуговується двома мовами – переважно російською та українською.

### Список використаної літератури

1. Білик Б. Ідея введення другої державної мови в Україні – згубна для інших її нацменшин, корінної нації / Б. Білик // Збірник наукових праць Науково-дослідного інституту українознавства. – К.: Поліграф. центр “Фоліант”, 2006. – Т.IX. – С.154 – 160.
2. Від двомовності до дворухності [Електронний ресурс]. – Режим доступу:[http://www.ukrudprom.ua/digest/Vd\\_dvovmnost\\_do\\_dvorushnost.html](http://www.ukrudprom.ua/digest/Vd_dvovmnost_do_dvorushnost.html).
3. Воропаєва Т. Українська мова як смислова засада національної ідентичності і проблема реформування вищої освіти в Україні / Т. Воропаєва // Українська освіта у світовому часопросторі: матеріали Третього міжнародного конгресу, – К.: Укр. агентство інформації та друку “Рада”, 2009. – 21-22 жовт.: у 2 кн. – Кн.1. – С. 82-84.
4. Дуда Н. Білінгвізм та бікультурність у сучасній Україні / Н. Дуда // Збірник наукових праць Науково-дослідного інституту українознавства. – К.: Поліграф. центр “Фоліант”, 2005. – Т.VI. – С.146 – 156.
5. Кожевніков В. Важкий шлях до утвердження / В. Кожевніков – К.: Укр. видавничка спілка, 2002. – 128 с.
6. Лопушинський І. Формування та реалізація державної мовної політики в галузі освіти України: автореф. дис... на здобуття ступеня д-ра політ. наук: 25.00.02 / І. Лопушинський; Національна академія державного управління при Президентові України. – К.: [б.в.], 2008. – 30 с.
7. Майборода О. Російський націоналізм в Україні (1991 – 1998 р.р.) / О. Майборода – К.: НаУКМА, 1999. – 28 с.
8. Масенко Л. Мова і політика / Л. Масенко – К.: Соняшник, 1999. – 100 с.
9. Нагорна Л. Політична мова і мовна політика: діапазон можливостей політичної лінгвістики / Л. Нагорна – К.: Світогляд, 2005. – 273 с.
10. Нагорна Л. Мовний контекст політичної культури і шляхи збалансування комунікативних і символічних функцій мови / Л. Нагорна Мовна ситуація в Україні: між конфліктом і консенсусом. – К.: ІПіЕНД імені І.Ф. Кураса НАН України, 2008. – С. 367 – 387.
11. Новий тлумачний словник української мови: у 4 т. К.: “Аконіт”, 2001. Т. 3 / укладачі: В. В. Яременко, О. М. Сліпущко. — 927 с.
12. Остапенко М. Єдність у різноманітті як один із принципів організації сучасного демократичного життя / М. Остапенко // Політика і духовність в умовах глобальних викликів. Політичні науки та методика викладання соціально-політичних дисциплін: науковий часопис Нац. пед. у-ту імені М. П. Драгоманова.– К.: Вид-во Нац. пед. у-ту імені М. П. Драгоманова, 2014. – С. 61 – 67. – (Серія 22.)
13. Політологія: навч. енциклопед. словник довідник / В. М. Денисенко, О. М. Сорба, Л. Я. Угрин та ін / за наук. ред. д-ра політ. наук. Н. М. Хоми. – Л.: Новий світ – 2000, 2014. – 779 с.
14. Російська мова ніколи не буде другою [Електронний ресурс]. – Режим доступу: <http://ua.glavred.info/archive/2008/11/08/135823-9.html>.

15. Толочко П. Хто або що загрожує українській мові? / П. Толочко – К.: [б.в.], 1998. – 105 с.
16. Черниш А., “Культурный федерализм” как средство учреждения политических конфликтов и сепаратизма / А. Черниш, Н. Ясир // Регіональна політика України: концептуальні засади, історія, перспективи: зб. матеріалів Міжнар. науково-практ. конф. (10-11 листопада 1994). – К.: Ін-т нац. відносин і політології НАН України, 1995. – С. 271 – 274.
17. Черновецький Л. Проект Закону ”Про мови в Україні” від 01.10.03, № 3410 – 7 [Електронний ресурс] / Л. Черновецький. – Режим доступу: <http://www.rada.gov.ua>.
18. Школи Донецька: російською – вже не можна, українською – ще нікому // Дзеркало тижня. – 2008. – 31 трав.
19. Школи в Одесі стали двомовними [Електронний ресурс]. – Режим доступу: [http://vidido.ua/index.php/pogliad/article/shkoli\\_v\\_odesi\\_stali\\_dvovovnim](http://vidido.ua/index.php/pogliad/article/shkoli_v_odesi_stali_dvovovnim).

## FACTORS EMERGENCE AND DEVELOPMENT PF BILINGUALISM IN UKRAINIAN MULTICULTURAL SOCIETY

**Svitlana Savoyska**

*Kyiv national university of building and architecture  
Sanitary engineering faculty, department of political sciences  
Povitroflotskuj boulevard, 31, Kyiv, Ukraine, 03680  
e-mail: [Savoyska@gmail.com](mailto:Savoyska@gmail.com)*

Analyzed the communicative aspect of the formation and development of Ukrainian bilingualism in a multicultural society. It is emphasized that each subject on their own may be monolingual, bilingual and multilingual. It was found that this statement has a dual nature when it is used in pro-Russian policy on the protection of minority languages, including Russian language in Ukraine. The author tries to prove that bilingualism is not considered harmful in the event that it is voluntary, and when imposed by force, it becomes dangerous, threatening assimilation and even destruction of certain people, its language, culture and even the state.

*Keywords:* monolingualism, destructive, bilingualism, language policy, multilingualism, constructive, Ukrainian State communicative.

---

## ПРИЧИНЫ ВОЗНИКНОВЕНИЯ И РАЗВИТИЯ ДВОЯЗЫЧИЯ В УКРАИНСКОМ ПОЛИКУЛЬТУРНОМ ОБЩЕСТВЕ

Светлана Савойская

*Киевский национальный университет строительства и архитектуры,  
Сантехнический факультет, кафедра политических наук,  
Воздухофлотский проспект, 31, Киев, Украина, 03680  
e-mail: [Savoyska@gmail.com](mailto:Savoyska@gmail.com)*

Анализируется коммуникативный аспект формирования и развития двуязычия в украинском поликультурном обществе. Подчеркивается, что каждый субъект по собственному желанию может быть одноязычным, двуязычным и многоязычным. Это утверждение имеет двойственный характер особенно тогда, когда его используют пророссийски настроенные политики для защиты языков национальных меньшинств, особенно русского языка. Автор делает взвод: двуязычие не считается опасным, если оно формируется на добровольческих началах, а когда навязывается силой, то стаёт небезопасным, угрожает ассимиляцией и уничтожением народа, его языка, культуры, даже государства.

**Ключевые слова:** одноязычие, деструктивный, двуязычие, языковая политика, многоязычие, конструктивный, Украинское государство, коммуникативный.

УДК 329.1:323 «1980/1990»

**ПРОТЕСТНІ РУХИ КРАЇН ЦЕНТРАЛЬНО-СХІДНОЇ ЄВРОПИ У 1980-1990 РР.  
(НА ПРИКЛАДІ ПОЛЬЩІ, ЧЕХІЇ ТА СЛОВАЧЧИНИ)****Ірина Чміль**

*Львівський національний університет імені Івана Франка,  
філософський факультет, кафедра політології,  
вул. Університетська 1, 79000, Львів, Україна  
e-mail: [irychnmil@ukr.net](mailto:irychnmil@ukr.net)*

Розглянуто передумови утворення протестних рухів у Польщі, Чехії та Словаччині. Проаналізовано особливості їхньої діяльності у період трансформації політичних систем. Досліджено роль протестних рухів у демократизації центральноєвропейських країн.

*Ключові слова:* протестні рухи, комуністичні партії, трансформації політичних систем, незалежність, криза, революція, демократизація.

Трансформація політичних систем країн Центрально-Східної Європи, що мала місце у 80 – 90-х роках ХХ ст., сприяла утворенню й активізації діяльності протестних рухів. Вони як суб'єкти соціально-політичних змін пришвидшили перехідні процеси.

Бездіяльність влади у період назріваючих криз, а також неспроможність правлячої верхівки нормалізувати складну економічну та політичну ситуацію призвели до масових протестів, котрі зразу ж перетворилися на потужні опозиційні рухи.

Найпершою серед центральноєвропейських країн на шлях посткомуністичних змін стала Польща, яка фактично дала поштовх до утворення протестних рухів у всіх інших країнах регіону. Це була своєрідна ланцюгова реакція, зумовлена кризою комуністичної влади у Центральній Європі.

Чехословаччину, як і Польщу, можна вважати зразком демократичної діяльності опозиційних суспільних рухів, враховуючи, що досягнення мети цих рухів відбулося мирно, без використання зброї та кровопролиття. Тому вивчення передумов утворення, особливостей діяльності й ролі протестних рухів у Польщі, Чехії та Словаччині дасть змогу визначити наслідки функціонування цих опозиційних формувань, розглянути їхнє значення у демократизації власних країн, а також виробити певний імовірний сценарій розвитку подій у країнах, котрі перебувають на шляху переходу до демократії.

Передумови утворення й особливості діяльності суспільних рухів розглядали багато науковців. Так, значний внесок у розвиток теорії суспільних рухів зробили американські вчені Г. Блумер, У. Корнхаузер, Д. Макадам, С. Терроу, Ч. Тіллі, французький дослідник А. Турен, американський соціолог Н. Смелзер, польський науковець П. Штомпка, російські вчені О. Здравомислова, О. Яницький [3, с. 91], О. Ротмістров [7] та ін. Суспільні рухи у країнах Центрально-Східної Європи аналізували канадські науковці Дж. Крапфл [12] та В. Гомез [11], угорський дослідник М. Сабо [13] та ін.

Мета статті – визначити передумови утворення польської профспілки «Солідарність», Громадянського форуму в Чехії та Громадськості проти насилля у Словаччині, розглянути соціальний контекст та особливості їхньої діяльності у період

трансформації політичних систем, дослідити роль та місце цих протестних рухів у демократизації центральноєвропейських країн.

У Польщі основою формування впливового опозиційного руху стали протести робітників, що зародилися ще у 70-х роках ХХ ст. Спочатку ці протести були локальними, а з 1980 р. набули масового характеру і поширилися в усій країні. Активізацію робітничого руху спричинив наказ дирекції про звільнення з роботи крановщиці Анни Валентинович, яка працювала на Гданській верфі ім. Леніна і була символічною постаттю на всьому Балтійському узбережжі ще з часів страйку 1970 р. Робітників обурювала вседозволеність керівних структур державних установ, вони вимагали змін. Ситуацію погіршувала й складна економічна ситуація у Польщі, що негативно позначилася на становищі працівників. Чинником великої хвилі страйків у Польщі стало підвищення з липня 1980 р. цін на м'ясо. Наслідком зростання вартості продуктів мало бути збільшення зарплат, але цього не трапилося. Правляча комуністична верхівка не сприяла подоланню криз, що назріли у суспільстві, а ще більше поглиблювала їх. У зв'язку з подіями в Польщі був заснований страйковий комітет, очолений Л. Валенсою. Комітет висунув низку вимог, серед котрих погодження комуністичної влади з існуванням незалежних профспілок. Так, у 1980 р. після прийняття правлячою верхівкою цієї вимоги, з представників польської творчої інтелігенції сформувалася незалежна профспілка «Солідарність», куди масово почали вступати робітники [5]. Її виникнення зумовлене не лише економічними проблемами. Прагнення ліквідувати монополію Комуністичної партії на владу належало до головних завдань опозиційного руху. Дії влади позначилися на переорієнтації польського протестного руху з робітничого на виражений антикомуністичний. Так «Солідарність» стала початком кінця комуністичної ери в Польщі.

У Чехословаччині передумови утворення протестних рухів були не стільки економічні, скільки політичні. Наприкінці 80-х років назріла криза комуністичної влади, спричинивши формування опозиційних сил. Рух протесту проти політичного режиму розгортався під гаслами демократичних перетворень, незалежності, а також зближення з Європою.

Діяльність «Солідарності» значно вплинула на формування протестних рухів у Чехословаччині. Такий вплив зумовлений насамперед тим, що у Польщі опозиція виникла та почала діяти раніше, вирізнялася силою, впливом і наявністю активістів з роками досвіду проведення антикомуністичних протестів, а також мала суттєву підтримку західноєвропейських країн та США.

У кінці 80-х років польські й чеські інтелектуали організували спільні зустрічі з метою обговорення і пошуку шляхів вирішення існуючих проблем. Для Чехословаччини важливість цих зібрань полягала, передусім у можливості перейняти досвід польського антикомуністичного руху. Так, під впливом польських подій, на хвилі антикомуністичних виступів у Чехії виникає опозиційний рух – Громадянський форум (ГФ) на чолі з В. Гавелом, у Словаччині його аналогом стає Громадськість проти насилля (ГПН), яку очолив Я. Чарногурський [6].

У Польщі бездіяльність влади у напрямі врегулювання складної економічної ситуації виявилася причиною значного падіння рівня підтримки правлячої Польської об'єднаної робітничої партії (ПОРП). Усередині партії також назривала криза. Це ще більше посилювало неспроможність правлячої верхівки діяти ефективно. Економічна ситуація в Польщі була нестабільною, зростала інфляція, що впливало на рівень життя населення. Невдоволення серед громадян у всій країні знову почало зростати,

розпочалися страйки та протести. Уряд змушено пішов на поступки, аби заспокоїти протестувальників, і прийняв рішення звернутися до лідера «Солідарності» Л. Валенси з проханням повернути страйкуючих на робочі місця, пообіцявши лібералізацію політики і легалізацію «Солідарності». Після такого кроку влади кількість членів цього опозиційного формування значно зросла. До лав «Солідарності» вступило майже 10 млн. осіб, кожен третій дорослий поляк. Серед них – численні члени Комуністичної партії (ПОРП), котрі не погоджувалися з політикою влади. Поступово «Солідарність» перетворилася на потужний протестний рух, який прагнув демократизації, реалізації соціальних гарантій і заборони цензури [2].

На відміну від Польщі, суспільні рухи у Чехословаччині виявилися слабшими, оскільки профспілки, інтелігенцію та дисидентів у цій країні населення не дуже підтримувало.

Нацистська окупація 1939 – 1945 рр., тоталітарна комуністична держава та «Празька весна» 1968 р. радикально скоротили чисельність чеської еліти та змінили її характер. З одного боку, інтелігенцію знищували фізично або ж виганяли до еміграції, а з іншого – відтіснили на узбіччя суспільства. Отже, чеська еліта, яка намагалася вивести власне суспільство на якісно новий рівень розвитку, у 1989 р. була знесилена, нечисельна, слабка та надійно ізольована від суспільства комуністичним режимом. Вона входила у невеликі групи, до котрих належали переважно інтелектуали найрізноманітнішої політичної орієнтації та найрішучіші й сміливі представники інших суспільних верств, здебільшого студенти та робітники. Найчисельніша, відома і впливова – група «Хартія 77» [9].

Спочатку таку назву мав маніфест про права людини, підписаний у Чехословаччині на початку 1977 р. групою чеських і словацьких правозахисників, але за короткий час «Хартія 77» перетворилася у політичну опозицію та рух за права людини. Фактично її прийняття пов'язане з ратифікацією Чехословаччиною документів ООН у галузі прав людини. Хоча офіційна Прага, як і Москва, зобов'язалася виконувати міжнародні домовленості, на практиці про них ніхто й не пам'ятав. Поступово «Хартія 77» почала розширювати поле своїх зацікавлень від прав людини до доквілля й економічної реформи. Однак це формування не зуміло зайняти нового місця децентралізованої, зорієнтованої на конкретні проблеми політичної опозиції. Радше, окресливши питання, «Хартія 77» стала фундаментом для утворення нових типів опозиції.

Тим часом у Словаччині на першому плані поставали екологічні проблеми, зокрема після аварії на Чорнобильській АЕС. Питання охорони довкілля було не рівнозначним антикомунізму; хоча для багатьох саме воно виявилось першим кроком у цьому напрямі. Поява екологічних протестів допомогла перетворити боротьбу проти правлячого режиму з інтелектуального заняття на сфокусовану полеміку. Проте словацьку опозицію обмежувала ізоляція її членів. «Зелені», митці, церква, інтелектуали оберталися у різних колах [4, с. 123]. Їм, як і «Хартії 77» не вистачало згуртованості та погодженості у конкретних діях, що значно б полегшило досягнення визначених цілей. Такі проблеми перешкодили рухам «зелених» у Словаччині й «Хартії 77» стати потужними рухами. Однак саме ці словацькі та чеські групи протесту, зокрема «Хартія 77» стали фундаментом для утворення впливових антикомуністичних рухів Громадянського форуму (ГФ) у Чехії та Громадськості проти насилля (ГПН) у Словаччині.



ГФ утворено 19 листопада 1989 р., через два дні після початку «Оксамитової революції», як реакція на жорстокий розгін поліцією 17 листопада студентської демонстрації. Популярності цього руху сприяла його доступність для простих громадян. Засновники форуму описали рух як «відкритий для всіх сегментів і сильних сторін чехословацької громадськості» [11] наголошуючи, що «кожен може приєднатися до Громадянського форуму», бо це – «рух обох наших народів». ГФ звернувся до суспільства зростою та зрозумілою програмою, де закликав повернутися до свободи, демократії, державної незалежності та Європи. Рух також виявився спроможним ефективно спонукати суспільство до початку активних дій, спрямованих проти чинного режиму (відомих під назвою «Оксамитова революція») та на підтримку вимоги нового напрямку розвитку країни [6].

Особливості виникнення ГПН у Словаччині варто розглядати крізь призму політичних подій, котрі відбувалися в країні наприкінці 80-х – на початку 90-х років. Колишній учасник ГПН Л. Снопко зазначав, що у Чехії до 1989 р. дисидентів налічувалося значно більше, ніж у Словаччині. На його думку, ГПН виник як реакція на інцидент у Празі 17 листопада, хоча у Словаччині відбулася студентська демонстрація за день до початку революції, тобто 16 листопада. Саме за Братиславою наступного дня протести студентів почалися й у Празі. Однак Л. Снопка все ж зазначає, що ГПН утворився майже одночасно з ГФ, оскільки їх виникнення пов'язане спільною першочерговою метою діяльності – поваленням комуністичної влади [10].

На відміну від ГФ, ГПН був обмеженіший. У його установчій декларації зазначено: це – рух лише «культурної та академічної громадськості». Хоча ГПН закликав громадян до боротьби задля діалогу та демократії, але насправді не запрошував людей вступити до своїх лав. Це, мабуть, причина того, що група братиславських громадян вирішили створити незалежний Братиславський ГФ як відкритіший, аніж його аналог ГПН.

Зважаючи на це, словацький рух намагався врятувати свої позиції в очах громадськості. У декларації, виданої керівництвом ГПН 22 листопада 1989 р., констатовалося: ініціатива відкрита для усіх громадян, котрі відмовилися від насильства. Також було зазначено, що ГПН хоче стати «рухом у масштабах всього суспільства», але не визначалася необхідність створення філій за межами Братислави. З огляду на газетні коментарі й листи, які надходили до ГПН, громадяни вважали цей рух назвою Братиславського ГФ [8]. Відповідно члени ГПН були змушені активізувати власну діяльність, передусім у руслі поширення своїх ідей серед населення. Це спричинило поступовий процес перейменування осередків ГФ на ГПН або об'єднання з ним [12]. Так, до червня 1990 р. ГФ зник зі Словаччини.

Незважаючи на певні особливості утворення та діяльності ГФ і ГПН, з часом ці протестні рухи стали наймасовішими та найвпливовішими у республіці, бо саме вони відіграли вирішальну роль в організації та проведенні «Оксамитової революції» – безкровному поваленні комуністичного режиму в Чехословаччині унаслідок вуличних акцій протестів 16 листопада – 29 грудня 1989 р. Лідери ГФ та ГПН очолили народне повстання, зуміли надати йому організованого характеру й упродовж кількох тижнів домогтися докорінних змін у суспільно-політичному житті Чехословаччини.

У Польщі усвідомлення необхідності й невідворотності змін привело реформаторів з ПОРП і політичну опозицію до «круглого столу», який тривав від 6 лютого до 4 квітня 1989 р. Зі сторони уряду перемовини очолював генерал Ч. Кіщак, від опозиції – лідер «Солідарності» Л. Валенса. За спільною угодою, уряд і «Солідарність»

досягнули згоди щодо політичних та економічних змін, унаслідок котрих Польща перейшла до демократії та ринкової економіки. Також сформовано перехідні Національні збори (сейм і сенат), які розпочали період реформ; створено пост Президента Польщі. Важливим досягненням «Солідарності» на цих перемовинах стало надання опозиції доступу до ЗМІ, введення квоти на виборах до сейму, на котрих 65% місць гарантувалися ПОРП та її союзникам, 35% – опозиції, а найголовніше – легалізація самої профспілки «Солідарність». Сейм пропонувалося обирати вільним голосуванням. Після перемовин 4 червня 1989 р. проведено парламентські вибори, де «Солідарність» здобула перемогу. В сенаті опозиція отримала 99 місць зі 100 [1].

Після виборів, розпочався період демократичних перетворень. Було запроваджено політичну демократію, у зв'язку з чим виникли десятки нових партій різної орієнтації, здійснювався перехід до ринкової економіки через роздержавлення власності. Нова економічна політика за керівництва міністра фінансів Л. Бальцеровича, отримала назву «шокової терапії». Було ліквідовано державний контроль над цінами, розпочалася приватизація державної власності, в економіку залучався іноземний капітал. Ці заходи сприяли стабілізації ринку: магазини наповнювалися різноманітними товарами, зникло поняття дефіциту. Проте перебудова економіки стикалася зі серйозними труднощами: знизився життєвий рівень населення, виникло масове безробіття (на початку 1992 р. – 2 млн). Слабка соціальна захищеність трудящих призвела до акцій протесту. Чимало людей розгубилися, втратили життєві орієнтири. Особливо погіршилося становище робітників текстильної промисловості, розташованої навколо Лодзі, а також вугільної та металургійної на півдні країни. Рівень життя сільських жителів, котрі в 1993 р. становили близько третини економічно активного населення, зменшився на 30-40%, тобто набагато більше, ніж у інших соціальних прошарків. І все-таки, незважаючи на похмуру загальну картину, Польща рухалась уперед. Вона була першою з країн Східної Європи, яка до 1993 р. мала значні перспективи виходу зі спаду. Інфляція за 1992 р. впала до рівня 48%. Польща спромоглася стабілізувати свою валюту, не використовуючи коштів, виділених для цієї мети МВФ. Зростання обсягу виробництва ВВП, що почалось у 1992 р., тривало і пришивидшилося у наступні роки [2].

У Чехословаччині діяльність опозиції також була конструктивною. «Оксамитова революція», розпочавшись із розгону поліцією студентської демонстрації швидко перейшла у мирне русло. Це пов'язано, насамперед, з тим, що у перші дні й тижні після листопада 1989 р. стратегія діалогу з комуністами в душі популярного на той час гасла «ми не такі, як вони» (тобто «ми не будемо боротися з ними їхніми методами») отримала перевагу над стратегією повного усунення комуністів від участі в управлінні громадськими справами та заборони Комуністичної партії як екстремістської та злочинної. Тому комуністи продовжували брати участь у політичному житті країни. ГФ та ГПН у листопаді й грудні 1989 р. разом проводили перемовини з Комуністичною партією Чехословаччини і прагнули налагодити з нею діалог про узгодження спільних дій з метою здійснення демократичних перетворень в країні.

Комуністичний режим у Чехословаччині капітулював відносно швидко. У другій половині грудня 1989 р. було досягнуто згоди зі зміни уряду, обрання В. Гавела на посаду президента і проведення перших вільних і справедливих парламентських виборів у червні 1990 р. Такому швидкому успіху суспільних рухів посприяло певною мірою й те, що у Чехословаччині частково зберігалися довоєнні чеські суспільні, політичні, економічні та культурні традиції та звичаї. Комуністам, попри всі їхні зусилля, не вдалося повністю замінити їх соціалістичними. Суспільство відгукнулося на заклики

повернутися до цих традицій, оскільки вони полегшували його адаптацію у процесі зміни суспільного ладу [9].

Разом із досягненням першочергової мети перед ГФ та ГПН виникли нові, не менш значущі завдання. Під час посткомуністичного транзиту в Чехословаччині стала актуальною проблема національного самовизначення, зокрема, отримала нове звучання проблема взаємовідносин між двома основними націями та державно-територіальними частинами федерації [11].

Навесні 1990 р. у Братиславі відбулися демонстрації з вимогою змінити назву держави, щоб відобразити рівноправний характер відносин між двома народами та нагадати чехам, Європі, всьому світу про словаків як про самобутній, самостійний народ, котрих пригнічувало те, що їх «приховували» за терміном «чехословаки». У квітні 1990 р. з'явилася нова назва країни – Чеська та Словацька Федеративна Республіка. У передвиборчих програмах всі партії Словаччини містили пункт про новий державно-правовий устрій країни.

Улітку 1990 р. проблема майбутньої чехословацької державності належала до однієї з головних у країні. Поступово словацькі партії – і «традиційні», й новостворені за поглядами на словацько-чеські відносини розділилися на тих, котрі виступали за збереження федерації, але в оновленій демократичній формі, й тих, хто почав схилитися до конфедерації та навіть до створення незалежної словацької держави. Щодо першої групи, назвемо передусім, рух ГПН. У його передвиборчій програмі, прийнятій у травні 1990 р., зазначалося прагнення «виступати за повне самовизначення словацького народу» й також підкреслювалося: «Словацьку державність ми розуміємо як природне і невід'ємне право завершити реалізацію всіх аспектів суверенітету сучасного європейського народу. Її відродження ми вбачаємо в єдиній демократичній федерації з такою самою суверенною чеською державністю. Федерацію ми розуміємо як спільні дії, як взаємовигідне об'єднання сил на основі спільних внутрішньо- та зовнішньополітичних, економічних і культурних інтересів» [8, с. 225]. З одного боку, словаки хотіли залишитися з Чехією та користуватися перевагами більшої за територією держави, а з іншого – прагнули самостійності. Керівництво Словаччини усвідомлювало, що після від'єднання від Чехії в країні наступить непростий період, виникнуть певні економічні й політичні труднощі, пов'язані з необхідністю будівництва державного апарату і держави загалом. Однак незважаючи на розуміння можливих наслідків, Словаччина цілеспрямовано крокувала у напрямку самостійності.

Суперечлива позиція щодо майбутнього Словаччини не завадила ГПН залишатися авторитетною політичною силою з великою кількістю прихильників; ГФ як і ГПН, виступав проти комуністичної влади, прагнучи здійснити демократичні трансформації, зблизитися з Європою. Хоча на відміну від ГПН, де першочергова роль приділялася незалежності Словаччини, ГФ створювався у вигляді організації, опозиційної до керівництва Чехословаччини та правлячої КПЧ.

ГФ, як і ГПН, брав участь у перших демократичних парламентських виборах у червні 1990 р. як різновид широкої «парасолькової» групи, що охоплювала різні менші організації та партії. ГФ легко отримав перемогу в Чеській частині федерації, набравши майже 50% голосів (Комуністична партія – 13%). У Словацькій частині ГПН також отримала більшість голосів.

Новий федеральний парламент із перевагою ГФ та ГПН у перший електоральний термін одержав численні виклики. Новий уряд мав намір здійснити передусім велику кількість економічних та політичних реформ. Таким чином, було прийнято так званий

люстраційний закон, що діє дотепер і забороняє вищим функціонерам колишньої Комуністичної партії (від районного секретаря й вище), усім офіцерам, агентам та інформаторам колишньої служби державної безпеки обіймати вищі посади в державному управлінні (закон не поширюється на виборні посади). Попри необхідність реформування всіх сфер життєдіяльності Чехословаччини, конституційні питання, котрі стосувалися федерального статусу країни і влади – її складових Чеської та Словацької республіки – були першочерговими питаннями порядку денного [11].

Польська «Солідарність» після успішних економічних реформ стала найвпливовішою силою на політичній арені Польщі. Рух мав відділи практично у всіх містах, об'єднуючи, згідно з певними оцінками, від 90 до 120 тис. активістів. За межами країни успішна діяльність «Солідарності» надихнула керівництво та членів інших центральноєвропейських протестних рухів до рішучих дій. Під польським впливом Чехословаччина та Центральна Європа загалом перейшли від інтелектуальної критики комуністичної системи до опозиції, заснованої на конкретних заходах.

«Солідарність» зуміла задати успішний вектор діяльності протестним рухам у інших країнах, але сама не впоралася з новими викликами, які постали на її шляху. Вона виявилася недостатньо підготовленою, аби взяти на себе роль політичної партії в багатопартійній системі. «Солідарність» була сильним загальнодержавним громадським рухом, упродовж тривалого часу заміщувала політичну партію, а не сприяла становленню політичних партій.

Спочатку передбачалося, що на основі руху «Солідарність» та перетвореної ПОРП виникнуть дві відносно сильні партії, поряд з котрими існуватиме декілька десятків менших партій. Однак після поразки на парламентських виборах криза в ПОРП загострилася, і в січні 1990 р. на XI з'їзді її керівництво прийняло рішення про саморозпуск. Політичні партії, які виникли на її основі (Соціал-демократія Республіки Польща та Польський соціал-демократичний союз) виявилися досить слабкими суспільно-політичними утвореннями.

Суспільно-політичний рух «Солідарність» перетворився на домінуючу політичну силу і почав заповнювати суспільно-політичну порожнечу, що виникла після того, як ПОРП пішла з політичної сцени. Унаслідок цього з'явилася небезпека перетворення «Солідарності» з часом на нову монопольну керівну силу [2].

Після того, як Польща пройшла період заперечення комунізму, почала проявлятися відмінність інтересів в антикомуністичному таборі. Досягнення надмети, тобто звільнення від комуністичного уряду, одночасно зруйнувало основу внутрішньої єдності. На жаль, роз'єднання було переважно обумовлене власними антипатіями серед лідерів, а не розбіжностями у спільності цінностей чи інтересів. Окрім того, сам Л. Валенса зробив значний внесок у розпад «Солідарності», котра і так зазнавала конфліктів через нетерпимість до будь-якого обмеження свого впливу на політичній сцені.

З весни 1990 р. за активної ролі Л. Валенси почався процес роздроблення політичного крила «Солідарності». Виникли Угода центристських сил (УЦС), зорієнтована на Л. Валенсу, а також Громадянський рух – демократична дія та Форум демократичних сил, пов'язаних із Т. Мазовецьким [1, с. 446].

Чеський ГФ, як і польську «Солідарність» з часом почали поглинати внутрішні суперечки щодо структури руху, а також ідеологічні непорозуміння щодо міри та швидкості економічної трансформації [12]. Подібно до інших опозиційних «парасолькових» рухів у регіоні, ГФ охоплював лібералів, консерваторів, соціальних демократів, реформованих комуністів, християнських демократів тощо. Найвність серед

членів фронту представників різних ідеологічних напрямів стала причиною таких суперечностей.

Група проринкових лібералів разом із міністром фінансів та економістом В. Клаусом виступала за швидку приватизацію та лібералізацію, а також хотіла трансформувати ГФ в ієрархічну партію-організацію. До її опонентів у межах ГФ належали різні групи колишніх дисидентів та комуністів. Вони протидіяли трансформації ГФ у партію чи набір партій та наголошували на необхідності створення ринкової економіки, яка характеризувалася змішаними формами власності.

Суперечка загострилася в останні місяці 1990 р., коли В. Клауса обрали на посаду голови ГФ, що символізувало велику перемогу тих членів руху, котрі підтримували трансформацію форуму у політичну партію правого спрямування. Представники іншої групи в межах ГФ протидіяли цьому. Їхньою головною метою було підтримувати структуру ГФ як руху.

Такі суперечності й поділи, зрештою, призвели до розпуску ГФ у лютому 1991 р. Група В. Клауса створила нову партію – Громадянську демократичну партію (ГДП), а ліберальна група вирішила зберегти вільнішу структуру й отримала назву Громадянського руху (ГР). Третя група, що об'єднувала осіб, котрі спочатку вступили до форуму як протопартія – Громадянський демократичний альянс (ГДА) – вирішила зберегти свою ідентичність та заснувати ГДА у вигляді незалежної правочентристської партії [11].

У Словаччині ГПН розпався навесні 1991 р., коли з нього виокремився Рух за демократичну Словаччину (РЗДС) на чолі з В. Мечьяром. Восени 1991 р. із частини ГПН сформувалася консервативна партія – Громадянський демократичний союз, очолена М. Поруб'яком і близька за програмою та позиціями до ГДП В. Клауса.

Отже, складна економічна ситуація у Польщі, прагнення усунути Комуністичну партію від влади та наблизитися до європейських цінностей, а також необхідність демократизації стали передумовами формування протестних рухів у Польщі та Чехословаччині. Діяльність польської «Солідарності», чеського ГФ та словацького руху ГПН, а також швидке досягнення ними бажаного результату засвідчує їхню вирішальну роль у демократизації Польщі, Чехії та Словаччини. Ці протестні рухи пришвидшили перехідні процеси у своїх країнах, зуміли усунути від влади комуністичні партії, а також сприяли формуванню та впровадженню демократичних цінностей. Польська «Солідарність» відіграла вирішальну роль у врегулюванні економічної кризи в країні, а словацький рух ГПН став основою для формування ідеї боротьби за незалежність Словаччини.

Зазначимо: результати нашого дослідження можуть бути використані в процесі аналізу особливостей посткомуністичної трансформації Польщі та Чехословаччини, з'ясування ролі протестних рухів у демократизації, досягненні незалежності й вирішенні актуальних проблем перехідних суспільств.

#### Список використаної літератури:

1. Бусленко В. Інституціоналізація парламентської опозиції в Польщі / В. Бусленко // Сучасна українська політика. Політики і політологи про неї. – К., 2010. – № 20. – С. 444 – 453.
2. Жуковский И.И. Становление партийной системы Республики Польша / И. Жуковский. – Калининград: Изд-во РГУ им. И. Канта, 2010. – 184 с.

3. Камінська Л. Ф. Теоретичні підходи до дослідження суспільних рухів / Л. Ф. Камінська // Соціологія: Вісн. Київс. нац. уні-ту імені Тараса Шевченка.– 2010. – № 1. – С. 91 – 93.
4. Кені П. Карнавал революції. Центральна Європа 1989 р. / П. Кені. – К.: Критика, 2006. – 471 с.
5. Корбонский А. Переход к демократии в Венгрии, Польше и Чехословакии: некоторые предварительные суждения / А. Корбонский // Восточная Европа: контуры посткоммунистической модели развития. – М.: Ин-т славяноведения и балканистики РАН, 1992. – 192 с.
6. Марьина В.В. Чехословацкая историография: перипетии движения к «бархатной» революции (1945 – 1989 гг.) / В. Марьина // Революции 1989 года в странах Центральной (Восточной) Европы. Взгляд через десятилетие. – М.: 2001. – С. 147 – 169.
7. Ротмистров А. Н. Общественные движения: опыт классификации социологических концепций [Электронный ресурс] / А. Н. Ротмистров. – Режим доступа: [http://ecsocman.hse.ru/data/2011/02/05/1214886336/Rotmistrov\\_06.pdf](http://ecsocman.hse.ru/data/2011/02/05/1214886336/Rotmistrov_06.pdf)
8. Харцьева Г.Ю. Отношение словацких партий и движений к дезинтеграции ЧСФР / Г. Харцьева // Политические партии и движения Восточной Европы: проблемы адаптации к современным условиям. – М.: 1994. – С. 223 – 239.
9. Штіндл К. На прапорі чеських президентів міститься гасло «Правда перемагає» [Електронний ресурс] / К. Штіндл. – Режим доступу: [http://gazeta.dt.ua/POLITICS/na\\_prapori\\_cheskih\\_prezidentiv\\_mistitsya\\_gaslo\\_prawda\\_p\\_ereмагаe.html](http://gazeta.dt.ua/POLITICS/na_prapori_cheskih_prezidentiv_mistitsya_gaslo_prawda_p_ereмагаe.html)
10. Feffer J. Creating a Spectacle in Slovakia [Електронний ресурс] / J. Feffer. – Режим доступу: <http://www.johnfeffer.com/creating-a-spectacle/>
11. Gomez V. From Protest to Party: The Transformation of Post-Communist Opposition Movements in East-Central Europe [Електронний ресурс] / V. Gomez. – Режим доступу: [www.cpsa-acsp.ca/papers-2007/Gomez.pdf](http://www.cpsa-acsp.ca/papers-2007/Gomez.pdf)
12. Krapfl J. Civic Forum, Public Against Violence, and the Struggle for Slovakia [Електронний ресурс] / J. Krapfl. – Режим доступу: <http://www.escholarship.org/uc/item/410258c8>
13. Szabó M. Some Lessons of Collective Protests in Central European Post-Communist Countries: Poland, Hungary, Slovakia, and East Germany Between 1989-1993 [Електронний ресурс] / M. Szabó. – Режим доступу: [www.ajk.elte.hu/file/SzaboMate-Lessons.pdf](http://www.ajk.elte.hu/file/SzaboMate-Lessons.pdf)

---

**PROTEST MOVEMENTS OF CENTRAL AND EASTERN EUROPE COUNTRIES IN  
1980-1990  
(BY THE EXAMPLE OF POLAND, CZECH REPUBLIC AND SLOVAKIA)**

**Iryna Chmil**

Ivan Franko National University of Lviv  
Institute of philosophy, department of political science  
Universytetska st., 1, 79000, Lviv, Ukraine  
e-mail: [iryna.chmil@ukr.net](mailto:iryna.chmil@ukr.net)

The preconditions of the protest movements' creation in Poland, Czech Republic and Slovakia are considered; the peculiarities of their activity during the transformation of political systems are analyzed; explored the role of protest movements in the democratization of Central European countries.

*Keywords:* protest movements, communist parties, transformation of political systems, independence, crisis, revolution, democratization.

**ПРОТЕСТНЫЕ ДВИЖЕНИЯ СТРАН ЦЕНТРАЛЬНО-ВОСТОЧНОЙ ЕВРОПЫ В  
1980-1990 ГГ.  
(НА ПРИМЕРЕ ПОЛЬШИ, ЧЕХИИ И СЛОВАКИИ)**

**Ирина Чміль**

Львовский национальный университет им. Ивана Франко,  
философский факультет, кафедра политологии,  
ул. Университетская, 1, 79000, Львов, Украина  
e-mail: [iryna.chmil@ukr.net](mailto:iryna.chmil@ukr.net)

Рассматриваются предпосылки образования протестных движений в Польше, Чехии и Словакии. Анализируются особенности их деятельности в период трансформации политических систем. Исследуется роль протестных движений в демократизации центральноевропейских стран.

*Ключевые слова:* протестные движения, коммунистические партии, трансформации политических систем, независимость, кризис, революция, демократизация.

УДК 32.019.5

## НАПРЯМКИ І ПОТЕНЦІАЛ РЕФОРМУВАННЯ ІНФОРМАЦІЙНОГО ЗАБЕЗПЕЧЕННЯ ВИБОРІВ ТА АГІТАЦІЇ В УКРАЇНІ

Світлана Рум'янцева

*Харківський національний університет імені В. Н. Каразіна,  
Філософський факультет, кафедра політології,  
Майдан Свободи 4, 61022, Харків, Україна  
e-mail: rumyanceva\_sv@list.ru*

На основі низки зареєстрованих у Верховній Раді України проектів із внесення змін до діючого законодавства проаналізовано потенційні перетворення та напрямки змін у виборчому процесі, та в інформаційному забезпеченні й передвиборній агітації. Зроблено висновки щодо можливих результатів і наслідків введення таких змін. Наголошено необхідності додаткового регулювання поняття «політична реклама».

*Ключові слова:* законопроект, виборчий процес, інформаційне забезпечення, передвиборна агітація, політична реклама.

Вибори є тим суспільним інститутом, який регулює та легітимізує зміну представницьких органів влади. Такий процес зумовлює взаємодію важливих акторів політичного процесу - політичних партій, громадських організацій, органів державної влади та місцевого самоврядування, засобів масової інформації, експертів та виборців. Чітке регулювання виборчої сфери законодавства є надзвичайно важливим, як задля усунення зловживань владою, становищем, достатком, так і для забезпечення рівних прав, можливостей, однакового розуміння та застосування норм законів для всіх. Зазначимо, що в науково-політологічному та громадянському колах останнім часом зростає актуальність дискусій з необхідності встановлення більш адекватної виборчої системи. Відбувається пошук її оптимальної моделі, так само як і механізмів унеможливлення маніпуляцій та популізму з боку політичних партій та ЗМІ, досягнення рівності суб'єктів виборчого процесу в контексті якісного оновлення влади.

За останні роки Україна дуже часто зверталась саме до норм виборчого законодавства, враховуючи вибори до Верховної Ради України 2006, 2007, 2012, 2014 рр. Перед проведенням позачергових виборів 2014 р. потік нових пропозицій щодо змін посилювався, і якщо приймати до уваги деякі законопроекти, що вносяться парламентаріями до розгляду Верховної Ради України, можна прослідкувати тенденції та схильності до реформування як сфери інформаційного забезпечення виборчого процесу загалом, так і окремо політичної агітації, що проводиться партіями/кандидатами. Варто зауважити, що ця сфера електорального процесу України декілька разів зазнавала змін протягом останніх декількох років, але, на відміну від законодавства деяких сусідніх держав, до сьогодні ще має великі прогалини у регулюванні інформаційного супроводження виборів.

Вагомий внесок у теоретико-методологічну розробленість проблеми виборів, а також їхніх процедурних, ідеологічних, інформаційно-комунікативних аспектів зробили як зарубіжні, так і вітчизняні науковці. Серед яких: А. Бентлі, Б. Берельсон, Р. Даль, К.



Джанда, Г. Лассуелл, А. Лійпхарт, Д. Ноглен, Дж. Сарторі, П. Шампань, Ю. Барабаш, І. Байханов, В. Бебик, Ю. Біденко, М. Кармазіна, Н. Костенко, М. Михальченко, П. Панов, І. Поліщук, Г. Почепцов, О. Тодика, Ю. Шведа, та ін. Дискусії щодо практичної площини реформування виборчих правил в Україні ведуться В. Бистрицьким, І. Бекешкіною, І. Когутом, І. Коліушком, М. Лацибою, І. Поповим, О. Черненком та ін.

Метою ст. є аналіз сучасних законопроектів, що були зареєстровані та подані для розгляд ВРУ, задля виявлення основних тенденцій розвитку виборчого процесу в Україні, та результатів потенційних перетворень. Це дає не лише протезити за позитивними чи негативними напрямками у запропонованих змінах, а й уявити наслідки.

Для початку розглянемо дефініцією «виборів». На сьогодні вже існує безліч визначень електорального процесу, тож зупинемося на вузькому та широкому розумінні виборів. Словник-довідник правових, політологічних, соціологічних та економічних термінів пропонує звужене поняття, розуміючи під виборами процедуру обрання або висунення певних осіб способом відкритого чи закритого (таємного) голосування; вони визнаються найпоширенішим механізмом створення органів та інститутів влади [8, с. 94].

Спеціалізований політологічний словник розширює та уточнює таке поняття, стверджуючи: вибори – це комплекс заходів, зв'язаних з виборами президента, формування керівних органів держави на всіх її рівнях, партій, суспільно-політичних організацій шляхом обрання представників до їхнього складу, а також делегатів на представницькі збори, конференції тощо. Згаданий комплекс складатиметься з таких процедур: проголошення виборів; утворення виборчих комісій (центральної, окружних, дільничних), виборчих округів і дільниць; складання списків виборців; висунення та реєстрації кандидатів у депутати; проведення передвиборчої агітації; голосування, підрахунку голосів, реєстрації народних депутатів та оголошення результатів виборів: проведення за потреби повторного голосування або повторних виборів [3, с. 14].

Ґрунтуючись на тому, що окремі законопроекти повторюються або доповнюються та вносяться знову, ми звертаємо увагу лише на невелику низку проектів, зареєстрованих протягом липня-вересня 2014 р. До числа опрацьованих законопроектів ми відносимо: проект Закону про внесення змін до деяких законів України щодо забезпечення належної організації та проведення виборів народних депутатів України №4531, зареєстрований 20. 08. 2014 р., проект Закону про внесення змін до Закону України "Про вибори народних депутатів України" (щодо приведення у відповідність до норм Конституції України) від 12. 08. 2014 р., проект Закону про внесення змін до Закону України "Про вибори народних депутатів України" (щодо виключення поняття "політична реклама" та усунення протиріч між окремими нормами Закону) №4336а від 22. 07. 2014 р. Окрім того, напередодні виборів до ВРУ 26 жовтня 2014 року, цікавим видається проект Постанови про забезпечення безперешкодної діяльності засобів масової інформації у передвиборний період з позачергових виборів народних депутатів України 26 жовтня 2014 р. №4549а від 28. 08. 2014 р.

Окрім зареєстрованих проектів, джерелами під час підготовки ст. виступили: Конституція України; Закони України «Про вибори народних депутатів України» від 17. 11. 2011 р., «Про вибори депутатів Верховної Ради Автономної Республіки Крим, місцевих рад та сільських, селищних, міських голів» від 10.07.2010 р.

Найсуттєвіші зміни у сфері інформаційного супроводження і агітації пропонує внести проект №4531 від 20. 08. 2014 р. Більшість пропозицій визналися доцільними, що підтверджується висновком Головного науково-експертного управління від 26. 08. 2014 р., а також висновком Комітету ВРУ з питань державного будівництва та місцевого

самоврядування від 2. 09. 2014 р. І управління, і комітет розробили деякі поправки до запропонованих змін, але вони стосуються термінів встановлених для організації виборчого процесу. Розгляд визначених змін та тенденцій може виявитися надзвичайно важливим для подальшого реформування сфери інформаційного супроводження виборів, регулювання політичної агітації, та електоральних процесів загалом.

Розгляд запропонованих змін доцільно розпочати зі сфери інформаційного забезпечення виборів, беручи до уваги послідовність розташування розділів, що регулюють сучасні виборчі процеси чинним законодавством. Розділ «Інформаційне забезпечення виборів» у діючих законах вважається молодим, бо до прийняття Закону «Про вибори народних депутатів» від 17. 11. 2011 р. таке поняття було відсутнім. Хоча сама дефініція «інформаційного забезпечення» парламентаріями не визначена і не пропонується поданими проектами, ст. 64 і 65 чинного Закону про вибори передбачені переліки інформації, що включаються до змісту загального поняття. Узагальнюючи доходимо висновку, що це будь-яка інша інформація, що не відноситься до агітаційної та транслюється безпосередньо державою задля донесення до виборців відомостей, про електоральні процеси напередодні виборів.

Дуже важлива, на наш погляд, тенденція переходу до інформування електорату про організацію виборчого процесу шляхом електронних систем. Так, в проекті «Про внесення змін до деяких законів України щодо забезпечення належної організації та проведення виборів народних депутатів України» від 20. 08. 2014 р. передбачені певні зміни (власне, до діючого Закону «Про вибори народних депутатів України»), що зобов'язують Центральну виборчу комісію оприлюднювати свої рішення не через друковані ЗМІ, що передбачається діючим Законом від 17. 11. 2011 р., а через їх офіційний веб-сайт, залишаючи інші способи оприлюднення інформації на розсуд ЦВК (ОВК та ДВК).

Наприклад, відповідно до ст. 18 та 23 чинного законодавства про вибори Центральна виборча комісія не пізніше, як за 175 днів до дня голосування забезпечує оприлюднення в загальнодержавних і відповідних регіональних чи місцевих друкованих ЗМІ, а також на своєму офіційному веб-сайті перелік: одномандатних округів із зазначенням їхніх номерів, меж, адрес приміщень відповідних виборчих комісій; відповідних виборчих дільниць, що утворюються на постійній основі, із зазначенням одномандатних округів, до яких ці виборчі дільниці відносяться [1]. У запропонованих змінах до законодавства наголос ставиться саме на веб-сайт, виключаючи обов'язок залучати регіональні та загальнодержавні ЗМІ: «Центральна виборча комісія не пізніше як на третій день з дня початку виборчого процесу оприлюднює на своєму офіційному веб-сайті перелік одномандатних округів із зазначенням їх номерів, меж, а також адрес приміщень окружних виборчих комісій, а також забезпечує оприлюднення переліку виборчих дільниць, що утворені та діють на постійній основі, із зазначенням одномандатних округів, до яких ці виборчі дільниці відносяться, номерів виборчих дільниць» [4].

Змін може зазнати і ст. 28 Закону України «Про вибори народних депутатів України», яка передбачає необхідність опублікування рішення про утворення дільничної виборчої комісії у регіональних чи місцевих друкованих ЗМІ. Депутати пропонують надати окружним виборчим комісіям більше свободи у виборі способів оприлюднення інформації з утворення дільничної комісії. У діючому законодавстві існує невеликий відступ від чинної норми у вигляді дозволу оприлюднити вищевказану інформацію іншим шляхом – «у разі неможливості» друку в ЗМІ [1]». За проектом змін до Закону,

окружна виборча комісія має право оприлюднювати інформацію щодо утворення дільниць обраним нею способом, а також на веб-сайті ЦВК.

Отже, законопроект №4531 від 20. 08. 2014 р. вносить пропозицію змінити більшість норм чинного законодавства про вибори, де передбачене інформування населення через оприлюднення будь-якої інформації про вибори у друкованих ЗМІ, на аналогічні за основним змістом норми, з умовою обов'язкового оприлюднення інформації лише на офіційному веб-сайті виконавчого органу. Такі, на перший погляд, незначні зміни обіцяють суттєві зменшення витрат із державної скарбниці.

Стосовно розділу «Передвиборна агітація», то в проекті нового Закону про зміни №4531 зазнав ще більших «втрат». Акцентовано на позбавлених прав партій та кандидатам здійснювати будь-які форми передвиборної агітації за рахунок державного бюджету. І хоча частина 1 ст. 71 чинного Закону «Про вибори народних депутатів України» залишається незмінною і визначає рівні умови для всіх партій/кандидатів проводити передвиборну агітацію використовуючи засоби масової інформації усіх форм власності, потенційно виключається частина 4 цієї ж ст., яка на сьогоднішній день передбачає можливість надання цим суб'єктам виборчого процесу ефірного часу та друкованих площ за рахунок коштів Державного бюджету України (вони встановлюються Центральною виборчою комісією).

Діючий закон пропонує партіям і кандидатам отримати за рахунок державних коштів:

- не менше 60 хв. ефірного часу на загальнонаціональному теле- і радіоканалі;
- по 20 хв. на регіональних теле- і радіоканалах;
- не більше 7800 друкованих знаків в газетах «Голос України», «Урядовий кур'єр», а також в одному з регіональних (місцевих) друкованих ЗМІ державної чи комунальної форми власності кожного з регіонів;
- по 20 хв. на відповідних регіональних теле- та радіоканалах, і не більше 3900 друкованих знаків в одному з регіональних (місцевих) друкованих ЗМІ державної чи комунальної форми власності (для кандидатів у депутати, що зареєстровані в одномандатному окрузі).

Отже, проект №4531 пропонує повністю вилучити з тексту чинного Закону і норми, що детальніше регулюють можливості та порядок використання електронних аудіовізуальних та друкованих ЗМІ за рахунок держави: ч. 2-8 ст. 72, та ч. 1-2 ст. 73. Аналогічна доля очікує згадуваних суб'єктів виборчого процесу і під час повторних, проміжних та позачергових виборів депутатів. Можна говорити про те, що потенційно витрати на інформування виборців та передвиборну агітацію можуть бути значно зменшені за рахунок відмови держави від зобов'язань проводити частину передвиборчої агітації за рахунок бюджету. Відміна таких «пожертв» з боку держави може стати однією із причин для пошуків нових джерел фінансування тих частин виборчих кампаній, що були забезпечені раніше. З одного боку, це виявить слабкі місця у виборчих фондах партій та кандидатів, а також може стати певним бар'єром для проведення передвиборчих кампаній невеликими, слабкими суб'єктами, але, з іншого боку, такі зміни потенційно стануть поштовхом для виявлення інших шляхів, форм та способів агітації.

Так, неможливо не спостерігати масовість переходу і прихованої, і відкритої політичної агітації, PR та чорного PR на сторінки Інтернет-ЗМІ, в соціальні мережі або інші популярні сторінки Інтернету. Застосовуючи нині «електронна сфера» суспільного життя майже не контролюється державою (лише робота провайдерів), можливостей для

накопичення або поширення різної інформації більш ніж достатньо. Інформування населення, пропонування різних даних для опрацювання, та відверте маніпулювання громадською думкою успішно відбувається через соціальні мережі, якими користується все більша кількість громадян, а також через популярні електронні газети. В Україні велику вагу мають електронні версії «Українська правда», «Факти», «Кореспондент», і безпосередньо Інтернет газети: «Ліга.net», «Gazeta.ua», «Ukr.net» та ін. Враховуючи, що місце для контенту в деяких виданнях є безкоштовним, а в соцмережах - завжди (для користувачів), то використання всіх цих можливостей – «золота жила» під час проведення політичної агітації. Достатньо великим бонусом у використанні електронних ЗМІ і стрімке поширення мобільних сервісів, які пропонують завжди тримати руку на пульсі країни, отримуючи новини на телефони.

Отже, запропоновані зміни до діючого законодавства сприятимуть розвитку використання електронних технологій у сфері інформаційного забезпечення виборів, та проведенні політичної агітації. Крім того, заглядаючи ще далі, зароджується потенційна можливість законодавчого регулювання Інтернет-ЗМІ.

Наступний законопроект, який розглянутий, має вектор на підтримання конституційного права на свободу думки, слова та вільне вираження своїх поглядів і переконань, що передбачене ст. 34 Конституції України - кожен має право вільно збирати, зберігати, використовувати і поширювати інформацію усно, письмово або в інший спосіб - на свій вибір [2].

Так, проект Постанови про забезпечення безперешкодної діяльності засобів масової інформації у передвиборний період з позачергових виборів народних депутатів України 26 жовтня 2014 р. від 28. 08. 2014 р. передбачає посилення конституційної гарантії свободи слова напередодні виборів, що отримує вираження у потенційній відміні графіків та припиненні перевірок державних та недержавних Змі на весь період проведення передвиборчої кампанії позачергових виборів 2014 р. [7]. Постанова потенційно може торкнутися перевірок, що проводяться Державною фіскальною службою, Національною радою України з питань телебачення і радіомовлення та іншими службами органів виконавчої влади та державними установами. З нашої точки зору цей проект виявляється цікавим тому, що він потенційно закладає фундамент для перенесення аналогічних положень до діючого законодавства, і може стосуватися не лише конкретного вимушеного позачергового процесу, а і чергових виборів загалом. Відміна планових та не запланованих перевірок ЗМІ може отримати позитивні наслідки, одним із найголовніших з яких є об'єктивність висвітлення всього виборчого процесу з тих точок зору, що відкриваються різним ЗМІ у різних регіонах, містах країни. Така об'єктивність стає доступною з унеможливленням майже законного маніпулювання інформацією ЗМК через органи державної влади, які проводять перевірку в цей період. Таким чином, виборці матимуть більше можливостей отримати незангажовану точку зору та менш викривленні данні про триваючий електоральний процес.

Ми вважаємо, що ідеї обох із вищеописаних законопроектів влучні та потенційно поліпшуючі сучасне українське законодавство. Але, на жаль, не всі запропоновані зміни настільки ж обґрунтовані. Так, проект Закону про внесення змін до Закону України "Про вибори народних депутатів України" (щодо виключення поняття "політична реклама" та усунення протиріч між окремими нормами Закону) №4336а від 22. 07. 2014 р. фактично пропонує ототожнити поняття «політична реклама» і «політична агітація» у законі про вибори народних депутатів [5]. Згідно з пояснювальною запискою щодо цієї зміни, на поняття «політична реклама не поширюються деякі норми закону:

1. Частина 2 ст. 45. Вона передбачає, що будь-яка партія, кандидати у депутати від якої зареєстровані в загальнодержавному окрузі, а також кандидат у депутати в одномандатному окрузі, для фінансування своєї передвиборної агітації зобов'язані утворити власний виборчий фонд.

2. Частина 6 ст. 69. Вона зобов'язує суб'єкта виборчого процесу подавати один примірник кожного друкованого матеріалу передвиборної агітації до Центральної виборчої комісії та дотримуватись вимог, щодо обов'язкового розміщення відомостей про замовника передвиборної агітації, установу, що здійснила друк, тираж, інформацію про осіб відповідальних за друк.

Відповідно до частини 2 ст. 71 вся передвиборча агітація у ЗМІ, повинні здійснюватися у формах та з дотриманням вимог та обмежень, встановлених цією статтею та ст. 68, 70, 72-74 Закону[1]. Отже, політична реклама залишається без регулювання згаданими двома нормами, що і викликало занепокоєння парламентарів. Цей факт насправді потребує уточнення та регулювання, але ми вважаємо ототожнення недоречним.

Законом про вибори передбачені обидва поняття, згідно з якими передвиборна агітація - це здійснення будь-якої діяльності з метою спонукання виборців голосувати за або не голосувати за певного кандидата у депутати або партію - суб'єкта виборчого процесу, а політична реклама - це розміщення або поширення матеріалів передвиборної агітації за допомогою рекламних засобів. До політичної реклами належить також використання символіки або логотипів партій - суб'єктів виборчого процесу, а так само повідомлення про підтримку партією - суб'єктом виборчого процесу або кандидатом у депутати видовищних чи інших публічних заходів або привернення уваги до участі у таких заходах партії - суб'єкта виборчого процесу чи певного кандидата у депутати [1].

На відміну від політичної реклами, агітація обов'язково повинна вкладатися у конкретно визначені законодавством строки, а також містить невичерпний перелік форм за засобів агітування, які Законом обмежені лише Конституцією та Законами України. До останніх належать не лише розміщення емблем, логотипів чи символіки, а і збори, мітинги, конференції, круглі столи, зустрічі з виборцями, інтерв'ю, фільми, повідомлення, заклики, проведення змагань, або інших публічних заходів та багато іншого. Що стосується ст. 45, на яку спираються депутати, які подавали проект, то відповідно до ч. 7 і 8 ст. 68 цього ж Закону, партія, кандидати у депутати від якої зареєстровані у загальнодержавному окрузі, а також кандидат у депутати в одномандатному окрузі фінансує із коштів свого виборчого фонду заходи і матеріали передвиборної агітації та розміщення політичної реклами на власну підтримку. Ці норми урівноважують питання фінансування і агітації, і реклами.

Питання ж про надання ЦВК примірника кожного друкованого матеріалу агітаційних матеріалів, то воно набагато складніше, адже політична реклама може бути не просто формою передвиборної агітації, а і відображати, наприклад, логотипи або емблеми на тій чи іншій продукції. Так, на сьогоднішній день, популярними «носіями» такої політичної реклами є звичайні пакети, сірники, футболки та будь-що, де можна помістити знак, або навіть невеликий малюнок, за яким можна впізнати кандидата чи партію. Такі дії виходять за межі тої політичної реклами, яка проводиться лише у межах конкретної передвиборної агітації, тому і ототожнювати їх видається неможливим. І це вже не кажучи про рекламу яка успішно проводиться в Інтернет-мережі, та зовсім ніяк не регулюється зі сторони законодавства. Отже, на нашу думку, недоцільно визнавати тотожними поняття «передвиборча агітація» та «політична реклама», як це пропонується

проектом. Однак конкретне розмежування понять у діючому законодавстві – необхідно, адже, дійсно, політична реклама «прослизає» через дію норм законів і, в багатьох випадках, успішно проводиться в заборонений для агітації законами час. Цієї прогалини можна і слід позбутися, шляхом додаткового уточнення норм права.

Проаналізувавши декілька останніх зареєстрованих законопроектів, можна резюмувати, що потенційні зміни, які очікують законодавчу базу, можуть суттєво торкнутися інститутів інформаційного забезпечення та передвиборчої агітації сфери виборчого процесу України. Найсуттєвіші з них:

- посилення конституційного права на свободу слова, що виражається у потенційному скасуванні будь-яких запланованих або незапланованих перевірок ЗМІ на період проведення виборів, задля забезпечення можливості об'єктивного висвітлення подій;

- зменшення видатків із Державного бюджету, за рахунок скасування обов'язку держави фінансувати проведення частини передвиборної агітації (в друкованих ЗМІ, на теле-, радіотрансляціях);

- ототожнення понять «політична реклама» та «передвиборна агітація» під час проведення виборів народних депутатів.

Такі зміни можуть спричинити суттєві перетворення, які стануть поштовхом для їх опрацювання і в прикладній, і в теоретичній сферах.

На нашу думку, найважливіше у цих змінах - передбачити інтерес саме виборців, враховуючи їхнє право на вільне волевиявлення, вільний вибір кандидатів та програм, а також право на об'єктивну інформацію щодо виборчого процесу та його суб'єктів. Діюче законодавство передбачає преференції для партій, які вже входять до складу парламенту, і формально надаючи рівні інформаційні можливості, не регулює питання рівності у політичному рекламуванні та фінансуванні партій чи кандидатів. Крім того, формально забороняючи підкуп виборців, законодавці обходять питання діяльності благодійних фондів та установ, пов'язаних з кандидатами, дуже розмивчасто відповідає на проблему "соціальної корупції" та перевищення службових повноважень посадовцями, які балотуються, що виражається у практиці благоустрою громадських місць, наданню соціальних послуг за публічні/державні кошти та приватизацією іміджевих ефектів від подібних дій. Нажаль, саме такі практики найчастіше дозволяють формувати принаймні, половину складу представницьких органів, збільшуючи кількість тих, хто живе з політики, а не заради неї.

### Список використаної літератури

1. Закон України «Про вибори народних депутатів України» від 17.11.2011 № 4061-VI. [Електронний ресурс]. — Режим доступу: <http://zakon2.rada.gov.ua/laws/show/4061-17/page5>.
2. Конституція України від 28.06.1996 № 254к/96-ВР. [Електронний ресурс]. — Режим доступу: <http://zakon2.rada.gov.ua/laws/show/254к/96-вр>.
3. Політологічний словник / упорядник Дзера М. – Львів, 2007. – С. 80.
4. Проект Закону про внесення змін до деяких законів України щодо забезпечення належної організації та проведення виборів народних депутатів України 4531а від 20.08. 2014 р. [Електронний ресурс]. — Режим доступу: [http://w1.c1.rada.gov.ua/pls/zweb2/webproc4\\_1?pf3511=52017](http://w1.c1.rada.gov.ua/pls/zweb2/webproc4_1?pf3511=52017).

5. Проект Закону про внесення змін до Закону України "Про вибори народних депутатів України" (щодо виключення поняття "політична реклама" та усунення протиріч між окремими нормами Закону) 4336а від 22.07. 2014 р. [Електронний ресурс]. — Режим доступу: [http://w1.c1.rada.gov.ua/pls/zweb2/webproc4\\_1?pf3511=51763](http://w1.c1.rada.gov.ua/pls/zweb2/webproc4_1?pf3511=51763).
6. Проект Закону про внесення змін до Закону України "Про вибори народних депутатів України" (щодо приведення у відповідність до норм Конституції України) 4473а від 12.08. 2014 р. [Електронний ресурс]. — Режим доступу: [http://w1.c1.rada.gov.ua/pls/zweb2/webproc4\\_1?pf3511=51945](http://w1.c1.rada.gov.ua/pls/zweb2/webproc4_1?pf3511=51945).
7. Проект Постанови про забезпечення безперешкодної діяльності засобів масової інформації у передвиборний період з позачергових виборів народних депутатів України 26 жовтня 2014 року 4549а від 28.08. 2014 р. [Електронний ресурс]. — Режим доступу: [http://w1.c1.rada.gov.ua/pls/zweb2/webproc4\\_1?pf3511=52048](http://w1.c1.rada.gov.ua/pls/zweb2/webproc4_1?pf3511=52048).
8. Словник-довідник правових, політологічних, соціологічних та економічних термінів / Укладачі: І. П. Байрак, В. К. Збарський, О. В. Грабовський, В. І. Курило, Л. І. Курило. — К.: Міленіум, 2008. — С. 296.

## НАПРАВЛЕНИЯ И ПОТЕНЦИАЛ РЕФОРМИРОВАНИЯ ИНФОРМАЦИОННОГО ОБЕСПЕЧЕНИЯ ВЫБОРОВ И АГИТАЦИИ В УКРАИНЕ

Светлана Румянцева

*Харьковский национальный университет имени В.Н. Каразина, философский  
факультет, кафедра политологии,  
площадь Свободы 4, 61022, Харьков, Украина  
e-mail: rummyanceva\_sv@list.ru*

На основе ряда зарегистрированных в Верховной Раде Украины проектов по внесению изменений - действующему законодательство анализируются потенциальные преобразования и изменения избирательного процесса, в частности, в информационном обеспечении и предвыборной агитации. Делаются выводы относительно возможных результатов и последствий введения таких изменений. Подчеркивается необходимость дополнительного регулирования понятия «политическая реклама».

*Ключевые слова:* законопроект, избирательный процесс, информационное обеспечение, предвыборная агитация, политическая реклама.

## **DIRECTIONS AND POTENTIAL OF THE REFORM OF DATA WARE AND ELECTION CAMPAIGN IN UKRAINE**

**Svitlana Rumyantseva**

*V. N. Karazin Kharkiv National University  
Institute of Philosophy, Department of Political Science  
Svobody Sq. 4, 61022, Kharkiv, Ukraine*

*e-mail: rumyanceva\_sv@list.ru*

Based on the number of registered projects to the Supreme Rada of Ukraine about amendments to the existing legislation the potential transformations and changes of the electoral process are being analyzed particularly, in data ware and election campaigning. Conclusions are being made regarding possible outcomes due to introductions of such changes. Attention is being directed towards the need for an additional regulation of the concept of "political advertisement."

*Keywords:* law, the electoral process, data ware, election campaigning, political advertising.



УДК

**МАСОВІ АКЦІЇ ЯК НОСІЇ РЕКЛАМНИХ ЕЛЕМЕНТІВ У КОНФЕСІЙНІЙ,  
ВІЙСЬКОВО-ПАТРІОТИЧНІЙ ТА ПОЛІТИЧНІЙ СФЕРАХ***Георгій Маценко*

*Українське національне інформаційне агентство «Укрінформ»  
Львівське відділення пр.Шевченка, 11, 79005, м.Львів,  
e-mail: [gmacenko@mail.ru](mailto:gmacenko@mail.ru)*

Розкрито роль масових акцій як носія рекламних елементів у конфесійній, військово-патріотичній та політичній сферах. Започатковані ще за доби Античності й розвинені в часи Київської Русі, вони зазнали трансформації, наповнились новим змістом і стали носіями втілення потреб свого часу.

*Ключові слова:* реклама, масові акції, конфесійна, військово-патріотична та політична скерованість суспільних заходів.

Дослідження присвячено розвитку й удосконаленню організації та проведення масових акцій з метою досягнення певних цілей ідейних натхненників за часів Київської Русі, Середньовіччя, Нових часів і в XIX ст. Зазначимо, що тема цікавила низку авторів. Утім всі вони розглядали питання сучасного дискурсу в цьому напрямі. Так, всебічному аналізу реклами та PR як концептуальних складників сучасного медіа простору присвячено колективну монографію «Реклама та PR у масово інформаційному просторі» [13]. Роль PR у впливі на громадську думку взагалі й у створенні іміджу зокрема розглядається у навчальному посібнику Г.Владимирської, П.Владимирського [1]. У розвідці В.Гупаловської «Психологія реклами» [2] аналізується політична реклама та іміджмейкінг, методи та засоби підвищення ефективності політичної реклами. В дослідженні В.В.Учонової «История рекламы» розглядається розвиток демонстративної символізації в культурі, прообрази політичної реклами в народних видовищах, культурологічна концепція реклами.

У нашій статті низка цих та «паралельних» питань досліджуються в історичній і політологічній площині, охоплюючи кілька століть, що дало змогу дійти висновку: багато явищ зі сучасного життя є «добре забудим» з минулого, і замість того, щоби «винаходити велосипед», доцільно скористатися досвідом предків.

**Елементи реклами в масових акціях у Київській Русі.** Важливу роль у суспільному житті Київської Русі відігравали масові акції, котрі обов'язково мали агітаційно-пропагандистську та проторекламну складову.

**Релігійні акції.** Вже на початках християнства відбувся процес повсюдного знищування ідолів давньої віри. «Це не боги, а дерево, - повчав варяг-християнин у формі войовничого гасла, - сьогодні є, а завтра гние... А Бог, якому служать греки, - є один» [5, с.142].

Володимир Великий у перший день після Хрещення наказав ідолів скидати, рубати і палити. Статую Перуна прив'язали коневі до хвоста і тягнули до Дніпра, 12 осіб били його залізом. Відтак кинули до ріки, і князь наказав: «Як де пристане, відбивайте його від берега, аж перейде пороги». А згодом, коли князь Володимир святив у Василькові коло Києва нову церкву, то «створив празник великий, наварив 300 мір меду і

призвав бояр своїх і посадників, старшин із усіх городів і людей багато і роздав убогим 300 гривень. Празникував князь вісім днів» [6, с.32-38].

*Політичні та соціальні акції.* Великого значення надавалось масовим акціям і в політичному житті. У найдавніші слов'янські часи княжа влада ще не мала великого впливу, усі важливі справи вирішували збори громади – *віче*. Ця народна рада збиралась насамперед тоді, коли у волості з певних причин не було князя. Сходилися громадяни столиці, щоб вирішити, кого запросити на княжий престол. І хоча існував спадщинний порядок і котрийсь із князів виступав зі своїм правом до князівства, але громада часом противилася йому і вибирала іншого, «любішого» князя. «Ми його не хочемо, ти - наш князь,» - так мовили люди до Ізяслава Ярославича, виступаючи проти його брата В'ячеслава. Коли ж прибув сюди новий князь, громадяни знову сходились на віче, аби укласти з ним умову, так званий ряд. Наприклад, вимагали, аби князь особисто вів суд [6, с.59-60]. Отже, віча яскраво засвідчували демократичний устрій у суспільстві, де колективна думка залежала від кожного з учасників.

Віче скликали різними способами: калатали в дзвони, грали в сурми, або княжі посланці їздили містом і голосно повідомляли про це народу. Так зароджувалась *audio, звукова реклама* із використанням технічних засобів чи за допомогою спеціально призначених людей – кликунів, котрі розїжджалися містом.

*Військово-патріотичні акції.* Ще одним приводом для віча було зібрання для вирішення надзвичайних засобів оборони. Так, 1068 р. половці напали на Київщину й перемогли трьох князів Ярославичів, які проти них вийшли. Тоді кияни, котрі повернулися з невдалого походу, скликали віче і зажадали від князя Із'яслава зброї та коней. Отже, на нашу думку, це яскравий зразок військово-патріотичної протореклами. Ще один її зразок - урочиста *демонстрація трофеїв*. У XI ст. відбулася така демонстрація у Києві, неподалік Десятинної церкви, на торговельній площі Бабин Торжок. За словами Нестора-літописця, це – вивезені Володимиром Святославичем із Корсуня (Херсонеса) «две капищи и 4 кони мідяни», тобто дві скульптури античних богинь і квадрига (четвірка) коней [5, с.158]. Отже, маємо чи не перший зразок такої рекламної форми, як *виставка*.

*Ремісничо-професійні акції.* У творі «Сказаніє про Бориса та Гліба» згадується «старий огородник» на ім'я Жадан у Вишгороді (під Києвом), який «творяще празденство святому Николе по вся лета». Названий теслярський староста, котрий влаштовував кожного року бенкти на честь покровителя теслярів, цікавий для нас тим, що це, вірогідно, була зародкова форма об'єднання ремісників. Бенкет радше за все, мав характер закритого *корпоративного заходу* й ставновив регулярну форму святкових цехових зборів братчиків. Отже, урочисті заходи, які стали традиційними, слугували ремісничо-професійною проторекламою діяльності кваліфікованих фахівців та їхнього об'єднання, що, вочевидь, процвітало.

#### ***Елементи протореклами та реклами у масових акціях доби середньовіччя.***

Чимало рекламних чинників містили урочисті процесії, котрі інтегрувалися та взаємодіяли. Це – декламація хвалебних віршів, демонстрації трофеїв, здобутих у боях. Такі процесії, що постали крізь віки ще з античних часів, виконували подібну функцію – становили одну з форм задоволення суспільної необхідності у самооцінці, самопізнанні й самоутвердженні. Споглядаючи та приєднуючись до святкового дійства, населення відчувало себе причетним до величі рідного міста, батьківщини. Водночас це - й прообраз рекламних акцій, цілеспрямованого поєднання багатьох знакових засобів –

музики, співу, танцю фарсу, ораторської майстерності, мобілізованих заради одномоментного “шокового” впливу на потенціального “споживача”.

*Релігійні акції.* Суттєвою частиною відправлення християнського культу в Середньовіччі були *релігійні процесії*, які застосовували не лише під час канонічних свят, а й на честь багатьох місцевих святих. Населення міст виходило на вулиці, приєднувалося до процесії, що урочисто рухалась і несла предмети духовного поклоніння – ікони, скульптурні зображення Христа, хоругви. Подібно до процесій античної доби, така демонстрація загальноновизнаних соціальних цінностей набула ознак рекламного аранжування, усім складом засвідчуючи популярність цього приходу, чисельність його прибічників, щедрість пастви.

Острозький літописець про урочисту процесію на Великдень 1636 р. повідомляв: «На Воскресеніє Христова, гди Християне тріумфують, утішаються, вихвалають Господа, воскресшаго із мертвих, ішли священники всі со крести от замкової церкви до храму воскресіння Христова на Новое місто і людей множество великое било». Процесія відбувалася з хрестами та корогами. Міська варта й цехова молодь салютували з рушниць і гармат: «Також стріляють: очищені от гріх миру ізвіщають» [7, с.171-172].

З нагоди приїзду до Львова у 1583 р. архієпископа Яна Соліковського було влаштовано *театралізоване свято*, в якому взяли участь учні, в тому числі Домініканського монастиря. Урочисте дійство відбувалось на центральній площі Ринок. “У центрі – Христос із лавровим вінком, який знаходиться ніби у пустелі в оточенні диких тварин, - зазначають учені. - Ця картина символізувала мир та злагоду. Під музичний супровід та хоровий спів віршів, складених з цієї нагоди, руський лев ухляє коліна перед єдинорогом, показуючи тим, що символ герба міста скоряється перед символом герба архієпископа. Надалі вся процесія повертається до кафедрального собору, де й закінчується свято музикою та співами” [12, с.7].

*Політичні акції.* У Львові 1588 р. відбулися святочні дійства з нагоди коронації короля Сигізмунда III. Після закінчення Служби Божої урочиста процесія пройшла навколо Ратуші в супроводі музикантів, озброєних міщан і міських слуг. Стріляли з розмаїтої зброї та показували всілякі сцени на відзначення події. В урочистостях брали участь низові козаки під проводом отамана Війська Запорозького Костянтина Ружинського; тоді 1700 козаків повернулися з походу, де вони разом із королем Сигізмундом воювали проти австрійського князя Максиміліана. Місто частувало козаків вином, а вони згідно зі своїм звичаєм гучно стріляли аж до полудня. Увечері за наказом райців міські теслі збудували на вежі Ратуші поміст, де грали сурмачі. На помості прикріпили ланцюгами велику залізну решітку: тут усю ніч горів вогонь, який було видно з усіх кінців Львова.

*Масові акції як носії рекламних елементів часів Нових часів.* У Нові часи масові акції, що користувались популярністю за доби Середньовіччя, набули більшого різномайття за тематикою й ідейним спрямуванням. Приміром, на додаток до суто традиційних конфесійних акцій, присвячених тому чи іншому святому або певному святу в церковному календарі, додалися акції більш ширшого масштабу, котрі охоплювали не лише віруючих, а й інші верстви населення, зокрема, молодь. Це сприяло утвердженню ціннісних орієнтацій певної конфесії серед юнаків та дівчат.

*Конфесійні акції.* Дні календарних свят населення українських міст, у тому числі й цехові ремісники, відзначали святковими загальноміськими урочистостями, церковними службами, колективним гулянням. Це стосувалося, наприклад, Великодня, Маковея, Хрещення. Однією з головних складових частин були хресні ходи та військові

паради міського ополчення, що супроводжували пострілами з вогнепальної зброї. Український поет на межі ХУП-ХУШ ст. К.Зіновій так описує загальноміські урочистості:

*І похвалу Христову і днес заживають  
поневаж на Великдень на радість стреляют...  
І на богоявлення праздник також стреляют  
очищение от грех миру извещают* [4, с.138].

Прикладом суміщення релігійного і молодіжного святкування може слугувати відзначення Вербної неділі в Києві у ХУП-ХУШ ст. Студенти Київської колегії (згодом академії) увечері напередодні загального святкування Вербної неділі здійснювали додаткові заходи – свій хресний хід і відзначали Вербну суботу. Церемонія починалась біля Георгієвської церкви у Верхньому граді, де після богослужіння студентам роздавали наперед заготовлені вербні гілочки. З ними молодь прямувала до покоїв митрополита у Софійському монастирі, владика вислуховував їхні речі на латині, благословляв і відпускав до академії на Подолі. Дорогою студенти співали “Днесь благодать Святого Духа нас собра”. Після прибуття процесії в академію відкривались двері “холодної” церкви монастиря (Богоявленський собор), і учасників урочистості зустрічав проповіддю з високої катедри студент-оратор, Хор академії виконував “Воспойте людие, благоліпно в Сионе” й на цьому урочистості закінчувались. У такий спосіб Вербна субота ніби допомагала поновленню перерваних зимовими морозами служб в академічному соборі [9. С.66-67].

Наведемо ще один приклад «суміщення»: 1767 р. було затверджено новий Статут для цеху львівських купців, де визначалось: «Старші братчики мають шокварталу закупувати братським коштом співану заупокійну св. Літургію у Львівському кафедральному костелі. На ту Літургію всі брати повинні приходити, її з побожністю слухати, а ще під карою 1 гривні, однак за винятком слушної причини, чому не був на тій св. Літургії» [3, с.521].

*Політичні акції.* З приводу певних знакових подій у політичному житті також влаштовувались масові акції, які мали на меті укріпити авторитет місцевих керівників, підвищити до них довіру широких верств городян. Для таких заходів використовувались випробувані рекламні елементи, скажімо, урочисте шестя та бамкання дзвонів. Окремі події, що мали значення історично-поворотних, й пов’язані з ними акції, відображені у художній прозі.

Під час облоги Львова військами Б.Хмельницького певний час доля міста була невизначеною і городяни тривожились, аби місто не взяли штурмом. Але все обійшлося – гетьман вирішив не входити в місто, лише взяти викуп. Про це з полегшенням дізнались усі: “Андрій Винар у святковому вбранні досів коня, а за ним вскочила на коні сотня львівської молоді у зброї. З Руської вулиці вийшов з процесією отець Теодосій і благословив післанців хрестом. Староста передав Андрієві привітальне письмо міської ради Львова для гетьмана з великою печаттю з левами... Вдарили дзвони у святинях, післанці виструнчилися на конях і врочистий похід із данню рушив повагом у сторону Краківських воріт. За ним ішли львівські міщани, проводжаючи своїх висланців. Жінки і діти повертались до домів. Місто спокійно зустрічало ніч. Воно було включене тепер у загальну систему безпеки, яку розгортав над усією державою новий могутній господар української землі” [16, с.421].

*Військово-патріотичні акції.* Пишні урочистості й театралізовані видовища влаштовували з нагоди перемоги у військових діях. Згуртовуючи масу людей навколо

радісної події, організатори яскравих святкувань використовували їх для самоутвердження своєї величі, могутності, спроможності подолати ворога. Для цього застосовували різні форми – маскарад, макети архітектурних споруд, звуковий супровід, гучне застілля і под.

У Львові 1611 р. відбулися торжества, присвячені здобуттю поляками “першої фортеці Тиберії” - Смоленська. Ця грандіозна акція на площі Ринок імітувала штурм Смоленської фортеці, збудованої з паперу і картону, з вежами та брамами. Недалеко від фортеці розташовувались «турецькі обози». Одні міщани зображували обложених московитів, інші - поляків, котрі наступають. Розпочалася стрілянина, згодом відбувся штурм і нападники, вишикувавшись клином, висадили одну з брам фортеці. Переможці, здобувши твердиню, взяли залого в полон і, несучи перед собою трофеї, тричі провели переможених навколо Ратуші, водночас труби, барабани й вигуки радісно проголошували тріумф. Після цього переможені разом з переможцями засіли за столи пити пиво [13, с.7-8].

**Елементи реклами в масових акціях XIX ст.** Масові акції у XIX ст. стали масштабнішими, різноманітнішими та яскравими. Вони були напрочуд ефективним засобом широкого рекламування ідей, конфесій, політичних діячів, виконуючи певною мірою роль агітатора, “піарщика”. Для цього використовували різноманітні форми і засоби – урочисті процесії, зображувальні наочно-демонстраційні елементи, музику, декламацію, феєрверки і салюти, звукові ефекти, в тому числі, стріляння з гармат.

**Релігійні акції.** Деякі види релігійних акцій мали характер ритуального дійства – такою була повторювана з року в рік актуалізація священної історії, що містить елементи конфесійної реклами. Цю роль виконували процесії, в тому числі «хресні ходи» й були пов’язані з церковними святкуваннями. Особливою видовищністю вирізнялись *хресні ходи* в Києві.

У виданому в 1850 р. «Указателе святынъ и священныхъ достопамятностейъ Києва» названі три соборних процесії для освячення води і п’ять “приватних” (приходських) хресних ходів. Один із них – урочисте водосвяття - здійснювали біля Хрещатицького джерела, де, за легендою, рівноапостольний князь св.Володимир хрестив своїх синів. Ось так описував сучасник цю акцію у 1898 р.: “Із Десятинної церкви, де був похований Володимир, після літургії виходить хресний хід з митрополитом і двома архієреями на чолі, підходить до Михайлівського монастиря і з-за його мурів постає на горі. Серед дерев рухається хоругва за хоругвою, і весь величний хід повільно спускається з гори. На півдорозі зліва підходить другий хресний хід – монастирів і церков Подолу, а справа, від густого Царського саду – третій з Печерської лаври. Усі три хресних ходи, злившись разом, беруть участь у молитовному співі, який здійснює митрополит у каплиці Хрещатицького джерела. Відтак святитель піднімається на сходи пам’ятника Володимира й звідти перехресує усі сторони. І на далекій відстані видно і митрополита, освітленого полуденним сонцем, і хрест, що сяє в його руках. Усі гори київські усіяні строкатими натовпами народу, військо, вишикуване в горах, віддає честь, музика грає молитву” [9, с.232-233].

Отже, утвердження верховенства священництва над світською владою тут демонструється вельми наочно – усі рекламні елементи засвідчують, що саме є першорядним, найголовнішим.

**Політичні та соціальні акції.** У період, який розглядається, поширились масові акції, у котрих поєднались конфесійні й соціальні елементи. Це яскраво втілювалось у так званих *магдебурзьких церемоніях* у Києві. Вони охоплювали паради міського війська на

святкуваннях 1 серпня, в день Хрещення Господнього. І хоча ці дати були пов'язані з церковним календарем, урочистості вважались святами київського самоврядування.

Про одну з таких акцій розповів сучасник у першій половині ХУІІ ст.: «У літургії в соборній церкві Успіня Пресвятої Богородиці на Подолі священнодіє митрополит, а навколо храму розташувалися товариші “Золотої корогви”, кіннота, що мала трубачів, литаври і знамена... Після закінчення літургії духовенство в облаченні з хрестами та хоругвами йде до фонтана Самсоновського і святить у ньому воду. Під час співу з шумом злітає 3-фунтова ракета і, лопаючись на висоті, подає знак. Гримить музика, кіннота починає марширувати навколо Гостинного двору до Контрактового і зупиняється ліворуч. За нею йде піхота й витягується уздовж Братського монастиря праворуч. Духovenство після закінчення водоосвячення, чиновники й імениті городяни йдуть до верхньої зали Контрактового дому на т.з. “закуску”. Незабаром починають гуркотіти гармати, баламкати дзвони, грати музики зі супроводом ударів на величезному барабані... Відтак розсіюються маси диму й покриті порохом члени церемонії -

*Шевці, кравці і ковали,*

*Цехи різницький, коновальський,*

*Кушнірський, ткацький, шаповальський -*

йдуть в управи ремісничих цехів, де закушують і запивають, кожен зі задоволеним видом після здійснення подвигу повертається додому і має право увесь день стріляти в місті, скільки йому забажається” [9, с. 267-269].

Організація монаршими особами та їхніми ставлениками подібних масових урочистостей для найширшої аудиторії була насамперед орієнтована на розширення власної популярності, підтримку «простим народом» політики, яку вони провадили. Таки акція були притаманні чимало елементів з того, що в наш час дістало назву політичний *piap* [12, с.399].

Наведемо ще один приклад: «У Львові для вшанування губернатора Галичини князя Фердинанда Д'Есте і на втіху цілого міста 30 серпня 1843 р. відбулися на Пелчинському ставі маневри і морська битва, що закінчилась тим, що навіть піхота і кавалерія у повному обладунку кинулися у воду й виконали там бездоганно усі елементи муштри!» [11].

А ось як зустрічали у галицькій столиці архікнязя Карла Людовіка у 1894 р.: «Наближеніє поїзду найдостойнішого гостя звістила 101 сальва пушочна з цитаделі, а рівночасно музика заїнтонувала народний гімн, - читаємо в часописі «Діло», - З сальонового воза він вийшов серед громких окликів «Нехай живе!». На привітальні промови відповів ласкаво, а потім висказався дуже симпатично о місті, з котрим в'яжуть его найміліші спогади з молодих літ» [12, 137].

Безсумнівно, коли існував *piap*, то мав бути й *антиpiap*. У Києві, наприклад, до традиційної міської демократії належали так звані котячі концерти, тобто мирні демонстрації городян проти певної впливової особи, які влаштовувалися під вікнами її будинку. Кар'єра магістратського службовця цілком залежала від його репутації серед виборців, тому організатори подібних суспільних акцій намагалися надати їм характеру гучного скандалу. Протестувальники шуміли, свистіли, верещали, завивали й витягували огидливі звуки з музичних інструментів, котрі приносили зі собою. Після відміни магдебурзького права ця форма протесту втратила суспільне значення, але аж до 1920 р. застосовувалася в київському міщанському середовищі проти осіб, які йому «насолили» [9, с.222]. Отже, така форма протесту проти певної особи яскраво виявилась й в ХХІ ст., хоча вже ніхто не пам'ятає первісну назву щодо кішок.

Однак повертаємося до власне піару. На відміну від популяризації певної особистості, наділеної власними повноваженнями, наприкінці XIX ст. з'являється (ми про це вже згадували) новий вид масової політичної акції, ініційованої "знизу" - *віче*, що мала на меті продемонструвати силу і єдність певної верстви населення.

У 1880 і 1883 рр. Львів став місцем проведення українськими політичними силами народних вічей (масових зборів), де обговорювались актуальні проблеми суспільно-політичного життя українців Галичини. Так, у 1880 р. в акції взяли участь близько 2500 осіб. Осередком таких зборів став Народний дім, чимало прибулих розташувалися на прилеглих вулицях, але, об'єднані піднесеним настроєм, вони почували себе якщо й не творцями, то безпосередньо причетними до дійства, котре мало місце усередині. Суспільний діяч Є.Олесницький охарактеризував його "як перший крок... на дорозі всенародної політики, що опирається на масах народу..." [цит. за: 8, с.339].

Ініціативою безпосередньо з народної маси були породжені такі громадські акції, як... боротьба з пияцтвом, причому з такою складовою, як похорон. Одна з них пройшла у гуцульському селі Карлові. «Схаменувшись, що перебуває у полоні алкогольного дурману, громада цього села вважала так, щоб під суворою карою ніхто не наважився зайти до корчми. Карловський рух рознісся на всі сусідські села. Почали порожніти корчми, заіснувала громада тверезості. І задумали тоді люди справити сивусі похорон – щоб не змогла вона більше відродитися. 13 січня 1875 р. з усіх усюд з'їхався до Карлова народ. У величезного воза впрягли шестеро волів – з позолоченими рогами і посрібленими ярмами. За погоничів правили здорові та вродливі парубки, а на возі лежали два величезні дзбани горілки. Процесія урочисто рушила на край села, де зяяла глибока яма. У неї і викинули один із дзбанів, присипали його добре землею, а опісля, такою ж самою процесією, пішли на протилежний кінець села і глибоко закопали там другий дзбан з горілкою. В багатьох газетах описувалася тоді ця подія. І називали її першим і найкращим торжеством введення тверезості» [13, с.84].

*Військово-патріотичні акції.* Крізь віки, ще з античних часів, збереглася традиція урочистого *святкування перемоги* у військових діях. Розмаїття форм і засобів, котрі використовувалися для демонстрації військової міці, засвідчують, зокрема, святкування 1814 р. у Львові перемоги Австрії над Наполеоном. "Ранком були богослужіння, процесії, паради військ, ввечері уладили ілюмінацію цілого міста. На ринку виставлено було тріумфальну браму у римським стилі, з Марсом і Мінервою, з фавнами на пегасах. На ратуші пишались герби переможців-альянтів: Австрії, Пруссії, Росії, Англії. Кам'яниці були обвішані лямпіонами, а з Нептунової криниці підіймався високо водоструй, освітлений різнобарвними світлами. Ілюмінований був також будинок греко-католицької Духовної семінарії. Один транспарант зображував тріумфальний похід цесаря, на другому були постаті Сатурна, Миру, Чесноти і Щастя, на третьому – Геній з пальмовою гілкою і рогом достатку – все латинськими та грецькими написами" [6, с.168].

Особливої урочистості святкуванню перемоги над супротивником додавала така демонстраційна форма, як презентація трофеїв, у даному випадку – ще й приурочена до святкової дати. 25 червня 1829 р., у день народження імператора /Миколи Павловича/ було в Києві отримано звістку про взяття фортеці Силістрії. Государь у пам'ять про цю подію подарував місту Києву три трофейні гармати й ключ від переможеної фортеці, які церемоніально возили по всьому місту реєстровою гвардією й доставлені в Софійський собор, де й залишили їх після молебна й стрілянини. /цит. за «Київські летописні заметки XVIII і XIX ст.» [8, с.692].

Отже, масові акції різноманітного скерування – суспільно-політичного, релігійного, військово-патріотичного упродовж століть не лише зберегли об'єднуючі й консолідуючі функції, будучи символами народного волевиявлення та намагання вплинути на існуючий спосіб життя у країні. Вони також перевтілились у нові, співзвучні сьогоденню форми, із використанням нових засобів, що засвідчують мітинги на підтримку чогось або когось, страйки, відповідно, із висловленням негативної оцінки певним законодавчим актам чи рішенням влади, чому найяскравішим прикладом може слугувати, зокрема, останній Майдан.

### Список використаної літератури

1. *Владимирська А.О.* Реклама / А.О.Владимирська, П.О.Владимирський. – К.: Кондор, 2009. – 334 с.
2. *Гупаловська В.А.* Психологія реклами / В.А.Гупаловська. – Л.:ВЦ ЛНУ, 2010. – 384 с.
3. Економічні привілеї міста Львова (XV-XVIII ст.). – Л.: Піраміда, 2007. – 816 с.
4. *Зіновійв К.* Вірші. Приповіді посполиті / К.Зіновійв. – К.: Наук. думка, 1971. – 391 с.
5. Історія Києва: у 3 т. – К.: Наук. думка, 1986. – Т.1 – 382 с.
6. Історія української культури / за ред. І.Крип'якевча. – К.: Либідь, 2000. - 656 с.
7. Історія української культури: у 5 т. – К.: Наук. думка, 2005. – Т.4 – Кн. 2.- 1293 с.
8. Львів: місто, суспільство, культура: у 6 т. – Л.: ЛНУ ім.І.Франка. – 1999. – Т.3. – 640 с.
9. *Макаров А.* Малая энциклопедия киевской старины/ А.Макаров. – К.: Довіра, 2005. -558 с.
10. Киевская старина. – 1884. – Т.УІІІ. – Апрель.
11. *Маценко Г.* Славетні гості Львова / Г.Маценко. – Л.: Априорі. – 320 с.
12. *Мацеевич Л.* Пребывание императора Александра I в Киеве в 1816 г. //Киевская старина. – 1855. – Т.ХІ. – февраль.
13. *Мельничук Н.* Було ремесло та хмелем заросло / Н.Мельничук // Жовтень. – 1987. – № 8. – с.84.
14. *Отко Н.* Цісарський Львів / Н.Отко //Високий замок. – 1999. – 29 листоп.
15. *Проскураков В.* Львівські театри: час і архітектура / В.Проскураков, Ю.Ямаш. – Л.: Центр Європи. – 1997. – 132 с.
16. Реклама та PR у масово-інофрмаційному просторі. – О.: Астропринт, 2009. – 400 с.
17. *Тарнавський О.* Богданів бунчук під Львовом/ О.Тарнавський // Літопис «Червоної калини». – 1997. - № 4-6. – 526 с.
18. *Ученова В.В.* История рекламы или метаморфозы рекламного образа /В.В.Ученова, Н.В.Старых. - М., Юнити, 1999. – 260 с.



## МАССОВЫЕ АКЦИИ КАК НОСИТЕЛЬ РЕКЛАМНЫХ ЭЛЕМЕНТОВ В КОНФЕССИЙНОЙ, ВОЕННО-ПАТРИОТИЧЕСКОЙ И ПОЛИТИЧЕСКОЙ СФЕРАХ

*Георгий Маценко*

*Украинское национальное информационное агентство «Укринформ» Львовское  
отделение пр.Шевченко, 11, 79005, г.Львов, e-mail: [gmacenko@mail.ru](mailto:gmacenko@mail.ru)*

Раскрывается роль массовых акций как носителя рекламных элементов в конфессийной, военно-патриотической и политической сферах. Рожденные еще в эпоху Античности и развивающиеся во времена Киевской Руси, они претерпели трансформации, наполнились новым содержанием и стали носителями воплощения потребностей своего времени.

*Ключевые слова:* реклама, массовые акции, конфессийная, военно-патриотическая и политическая направленность массовых мероприятий.

УДК :1.(4).(091) М.Бердяєв

## **ВЗАЄМОЗВ'ЯЗОК СВОБОДИ І ЛЮБОВІ В ЕКЗИСТЕНЦІАЛЬНІЙ ФІЛОСОФІЇ М. БЕРДЯЄВА**

**Віталіна Ковальчук**

*Львівський національний університет імені Івана Франка,  
філософський факультет, кафедра теорії та історії культури  
вул. Університетська, 1, м. Львів, 79000, Україна,  
e-mail: [ironmaiden322@gmail.com](mailto:ironmaiden322@gmail.com)*

У статті висвітлено взаємозв'язок свободи і любові в екзистенціальній філософії М. Бердяєва. Виявлено, що свобода може розкритися завдяки любові, яка визначає межі свободи, постає способом творчого здійснення людини. Показано, що любов є вільним творчим актом, а свобода – її сутнісною характеристикою. Обґрунтовано взаємозв'язок свободи і любові як основу релігійного досвіду та духовного становлення особистості.

*Ключові слова:* свобода, любов, творчість, особистість.

Екзистенціальна філософія М. Бердяєва, яка характеризується філософсько-антропологічною спрямованістю, посідає значне місце в філософській думці ХХ століття. Особисто переживаючи перипетії своєї епохи, він наголошував на унікальності людини, її природи та призначення у цьому світі, на гуманістичному спрямуванні самої філософії. Людина як головний предмет його творчості, постала в центрі осмислення таких важливих філософських проблем як свобода і любов. Свобода осмислюється М. Бердяєвим як основа самостійного пошуку себе, своєї ідентичності людиною, її творчого осягнення світу. Любов розуміється як особливий вимір екзистенційного досвіду, вона постає гарантом гідного існування людини, умовами виправдання та подолання його неавтентичності. В осмисленні свободи і любові М. Бердяєвим знаходимо заклик до екзистенційного запитування про самих себе, про своє майбутнє, свою роль та місце у зміні сьогодення на краще, що не може не бути актуальним для філософії сьогодення. Серед українських науковців та філософів, які досліджують філософію М. Бердяєва слід виокремити роботи Г. Аляєва, І. Бичка, С. Кримського, К. Райди, В. Табачковського, Н. Хамітова. Такі російські науковці як П. Гайденко, І. Євламπίєв, С. Левицький, Н. Мотрошилова, М. Полторацький, С. Титаренко також займаються аналізом його творчості. Серед зарубіжних дослідників виокремлюємо О. Валона, М.-М. Даві, О. Кларка, Д. Лаурі, Ф. Нуко. Постать М. Бердяєва була цікавою для багатьох філософів його часу. Про нього писали В. Іванов, Л. Карсавін, Ж.Марітен, Г. Марсель, В. Розанов, С. Франк, Л. Шестов.

М. Бердяєв досліджує любов і свободу у їх динамічному прояві. І свобода, і любов виявляють себе не в пристосуванні до даного світу, а в духовному прориві та подоланні необхідності. Розкриття сутності як свободи, так і любові може мислитися, на думку філософа, лише в їхньому взаємозв'язку, що допомагає розкрити і знайти шляхи подолання кризи людини, спростувати протиріччя між світом і особистістю. Тому, метою даної статті є висвітлення сутності взаємозв'язку свободи і любові в філософії М. Бердяєва.

Взаємозв'язок свободи і любові філософ розглядає крізь призму християнських ідей. У Христі і через Христа прояснюється зв'язок свободи та любові, адже якщо гріх

виходив із свободи, то спасіння та спокута передбачає зв'язок любові та свободи, розкриття свободи через любов і навпаки. Філософ пише: “У релігії Христа свобода обмежена тільки любов'ю, християнство – релігія вільної любові та люблячої свободи. Новий Завіт-заповіт любові і свободи” [6; с. 195]. Христос постає символом звільнення світу від природної необхідності, який через силу божественної любові відроджує творчий акт, який започатковує Бог, а також приносить з собою ідею Боголюдини. Христос є та свобідна любов, яка утверджує буття в Творці. Христос прагне від людини вільної любові, в якій би могли поєднатися людське з божественним. М. Бердяєв стверджує, що Христос є уособленням перемоги творчого стану духу над станом пригніченості.

Любов як вільний акт людини, є не тільки благом, адже Богу потрібна свобідна любов від людини, вільне поєднання з нею на основі любові. Вона є тією творчою силою, яка не лежить в сфері закону чи моралі, бо перетворює світ по-новому, лікує та рятує від занепаду. [3; с. 426-427]. Любов не йде шляхом каяття чи спасіння, адже в прориві необхідності вона творить нове життя, в якому розкривається вільно здійснюється та творчо реалізується особистість. Саме тому позитивним змістом буття є любов, але любов творча, перетворююча. Любов не є якась особлива, окрема сторона життя, любов є все життя, повнота життя [4; с. 37]. М. Бердяєв наполягає на містичному розумінні любові, в якій закладається божественне призначення людини, вільне здійснення у Христі, тобто розкриття творчої свободи завдяки любові, любові як творчого пориву. М. Бердяєв зазначає: “У любові все стає для мене рідним по духу, близьким, у любові звільняюся я від чужого і ворожого інобуття, і тому знаходжу я вищу свободу” [5; с. 207].

Свобода ж постає умовою творчості, завдяки якій вона здатна долати себе і самовизначатися, бути творцем означає відкритися світові, пережити світ разом зі світом. М. Бердяєв пише: “У творчості, в творчому екстазі, в творчому натхненні даний особливий релігійний досвід, досвід, відмінний від типового досвіду християнської аскетичності, навіть від досвіду молитви. Не тільки аскетичний подвиг, не тільки молитва, а й творчий екстаз є богоспілкування, у творчому екстазі Бог сходить до людини і бере участь у справах його. Справжня творчість є релігійна дія, творчість – божественна, свята” [3; с. 226]. Така творчість постає виявом одкровення, яке має антропологічний характер. Саме одкровення творчості відкриває таємницю призначення людини та спокути гріха, але, разом з тим, це буде відхід від всього старозавітного та встановленням всього нового.

У взаємозв'язку свободи і любові, кожна з них обумовлює одна одну. Філософ зазначає, що “свобода повинна привести мене до любові, і любов повинна зробити мене вільним” [5; с. 207]. У їхньому зв'язку людина творчо розкриває себе, свою боголюдську природу та духовний аспект власного існування. Царство “свобідної любові та люблячої свободи” – реальне буття, звільнення від рабства та перехід до сфери свободи, із ворожості світу до космічної любові. Так, акт творчої свободи не полягає в індивідуалізмі, а міститься в загальній любові. М. Бердяєв наголошує, що “творець у своїй творчості забуває про свою особистість, про себе, відрікається від себе. Творчість носить напружено особистісний характер, і разом з тим вона є забуттям особистості” [2; с. 139-140]. Водночас любов постає творчим проривом об'єктивованих рамок, вона відкриває себе у співіснуванні з “Іншим”. Любов завжди постає свідченням Царства Божого, де не може існувати буття замкнутого, а є буття абсолютно іншої якості, буття особистісне. Особа розкривається в особистості, бо передбачає не егоцентричне існування в собі, а заключає принцип творення нового, який не відбувається без

“Іншого”. Філософ стверджує, що “сутність любові в тому і полягає, що вона розкриває особистість “Іншого”, ні з ким іншим не тотожним, є вихід з однієї особистості до іншої особистості. Любов двочленна, припускає двох, а не байдужу тотожність. Таємниця любові пов'язана саме з тим, що одна особистість не тотожна іншій, що інша особистість є “Ти”. Тому таємниця любові і таємниця особистості нерозривно між собою пов'язані. Персоналізм стверджує не любов до добра, до абстрактній ідеї, а любов до особистості, до конкретної живої істоти, до “Ти”” [7; с. 180]. Любов таким чином персоніфікує, вона дає змогу розкрити особистість як суб'єкт, а значить розкрити її в свободі.

У свобідному злитті, любов виявляє себе не лише в “Я” та “Ти”, вона проявляється в екзистенціальному “ми”, в якому можливим є набуття цілісності особистості. М. Бердяєв підкреслює, що в любові як свобідному об'єднанні, долається самотність існування. Він зазначає, що “любов і є подолання самотності, вихід із себе в іншого, відзеркалення іншого в собі і себе в іншому. Любов і є спілкування персоналістичне... , спілкування особистості з особистістю” [7; с. 110-111]. Реалізація особистості, тобто досягнення її цілісності, яке не можливе без поєднання в любові з “Іншим”, і є досягненням внутрішньої свободи. Це поява нової людини, це відкриття образу та подоби Бога, це є та зміна, творча новизна, що не переривається часом, а прямує до вічності. У любові є лише свобода, в ній не має хазяїна і раба, адже людина, яка творить не може по суті своїй бути рабом чи хазяїном, вона вільна по відношенню до “Іншого”, а це відношення є лише любов'ю. Любов не пристосовується до життєвих реалій та перспектив, бо любов є їхнє заперечення, є жертва, яка лежить в основі творчості. М. Бердяєв зазначає, що “... позитивна таємниця життя прихована в любові, в любові, що жертвує, що дає, творить. І всяка творчість як ми вже говорили, є любов, і всяка любов є творчість. Якщо хочеш отримати, віддавай, якщо хочеш мати задоволення, не шукай його, ніколи не думай про нього і забудь саме це слово, якщо хочеш придбати силу, виявляй її, віддавай іншим” [2; с. 151]. У цьому, як стверджує філософ, полягає шлях християнської моралі, який через жертвний характер любові спрямований до творчості. Завдяки любові особистість виражає собою жертвність, духовне спілкування, своєрідне подолання самотності та замкнутості особового буття.

Розуміння любові як творчого виміру буття людини, як сфери співіснування з “Іншим” дає змогу говорити про нове розуміння людської особистості. Любов, у розумінні філософа, розкриває таємницю особистості в глибині її буття [3; с. 428], вона утверджує зв'язок з іншими особистостями, де не має приниження, підпорядкування, а є лише вище духовне призначення – розкриття образу та подоби Бога. М. Бердяєв пише: “Преображення природи, перемога над безособовими інстинктами досягається індивідуалізованістю любовного потягу, зусиллями знайти особистість, відчути в злитті образ, написаний в Богові, не допустити перетворення своєї особистості та особистості іншого в просте знаряддя роду. Індивідуалізована любов, яку тільки й можна назвати еросом, є найтонший продукт світової культури, є вже вихід із природної необхідності” [1; с. 260]. Саме так, любов здатна долати негативну спрямованість духу, боротися із духовним занепадом та гріховністю. Релігійний зміст любові в тому, що вона є джерелом активності особистості, творчого її сходження. Мислитель зазначає: “Любов є не тільки джерело творчості, але сама любов до ближнього, до людини є вже творчість, є випромінювання творчої енергії [2; с. 149]. У ній розкривається глибина духовного досвіду, в якому є здійснення божих істин.

Про таке розуміння особистості, як втілення вільної любові та люблячої свободи, вчив Христос. Воно ж свою чергу не можливе без осмислення проблеми статі, статевої

любові, чоловічого та жіночого. М. Бердяєв стверджує, що “Христос є Божественний Ерос, втілений в людстві, джерело всякої любові, божественний зв'язок всіх розрізнених і відокремлених частинок світу. Любов і є вільно-божественна, надприродна сила з'єднання, яку тільки й можна протиставити природній необхідності, природній силі пов'язаності і скутості” [1; с. 261]. Так, любов спрямовується на досягнення цілісності, тобто андрогінності, що виявляє себе в творчому подоланні статі. Любов-ерос не знає меж, вона вільна, є творчим процесом та енергією, що з'єднує. Нею має досягатися цілісність людської особистості, яка не полягає у втіленні любові в об'єктах зацікавленнях, у діленні її на частини. Любов – це шлях на якому розкривається андрогін та призначення людини. Людина має прагнути до набуття андрогінної природи, адже Христос, як втілення андрогінного образу, вчить про вільне та творче здійснення в любові.

Любов як свобода творчості виражається в персоналістичній революції, тобто в подоланні родових зв'язків, що нівелюють цілісність особистості. СENS любові відображається у вільному об'єднанні статей, що і є відповіддю на заклик Божий. М. Бердяєв наголошує, що “потрібно разом зовні і соціально звільнити людську особистість, а внутрішньо і духовно підпорядкувати її вільній аскезі і розкрити зміст любові. Духовне звільнення від рабства у хітї статі, що принижує гідність людини, сублімування несвідомих статевої потягів є основна вимога етики. Це духовне звільнення не досягається однією негативною аскезою, воно передбачає творче направлення статевої енергії” [2; с. 254]. Любов таким чином виступає творчим засобом для подолання статі як джерела рабства та ницості людини, тобто набуття цілісності, подолання гріха та роздільності.

Творче здійснення в любові та любовне злиття в творчості передбачає містичне преображення та одухотворення сексуального акту, а також переосмислення акту народження як творчого поєднання в любові. Це є той містичний сENS статевої любові як звільнення від родового, що відкривається в третій епосі одкровення, в епосі творчості та Духу, яка якісно виробляє нове розуміння статевої любові. М. Бердяєв вважає, що творчість, яка за своєю суттю є жертвовною, протистоїть жадібній сутності статі, любов дає сили, а не відбирає як статева хіть. Тому мислитель наголошує, що є різниця між хіттю і свободою, хіттю і творчістю, адже хтивість є спотвореною пристрасною. М. Бердяєв підкреслює, що “повної людської індивідуальності не має, поки не подолана стать; від вирішення проблеми статі, від з'єднання статей, половинок залежить доля особистості. Не можна стати особистістю, здійснити індивідуальність по ту сторону питання статі та любові” [1; с. 252]. Статеву енергію, яка в своїй основі є творчою, а не сексуальним актом, потрібно спрямовувати не на дітонародження, а на народження через творчість в сфері духовній. Незважаючи на те, що стать лежить в основі любові, вона та її розрив має бути подоланий, адже стать як половина заключає в собі недолік, що передбачає творчість, свобідне з'єднання та розкриття індивідуальності.

На противагу роду та сім'ї, М. Бердяєв протиставляє шлюб у його духовно-містичній суті, адже шлюб – це творче одкровення людини, духовне злиття двох. Фізичне народження та сім'я як соціальний інститут не приймаються філософом, адже вони не є творчістю нового в любові, а лише підкоренням світу об'єктивації. Однак як для осмислення любові, так і її зв'язку з свободою, він вказує на переосмислення жіночого начала. Наголошує на тому, що жінка має проявити в собі Вічну Жіночність, таким чином надихнути чоловіка та творчість. Разом з тим філософ критикує і сучасний стан становлення і розуміння жіночності, яке на його думку відходить від особистісно-

духовного досвіду людини. Він говорить про емансипацію: “.. в жіночій емансипації, як вона проявляється в сучасну епоху, є і зворотна сторона: цьому світовому руху властива помилкова тенденція, що руйнує найпрекрасніші мрії, містичні мрії про божественний Ерос, про Афродіту небесну. Жіночий рух, незважаючи на справедливую свою сторону, в основній тенденції своїй спрямований проти сенсу любові, він проходить повз глибин статі, створює поверхневе, ілюзорне буття” [1; с. 249-250]. Емансипація вганяє жінку в неправильне трактування жіночності, стати чоловіком не є її істинним творчим завданням. Так, як зазначає М. Бердяєв, “ створюються продукти другого і третього сортів, світ наповнюється поганими копіями чоловіків, безстатевими істотами, що втратили всяку індивідуальність, наслідувачами у всьому. Конкретний образ вічної жіночності спотворюється все більш і більш, втрачає красу свою, заражається усіма чоловічими вадами, прийнятими за людські чесноти” [1; с. 250]. Це глибока криза, про яку говорить М. Бердяєв, не лише в кризі жіночності, але і всього людського буття загалом. Відтак, жінка повинна звільнити чоловіче начало, вона має прагнути та бажати творчого поєднання з ним. Злиття чоловічого та жіночого є сублімація, творчий підйом, одухотворення безликої статевої стихії в енергію духовну. Творчість, таким чином, постає виразом любові, в якій розкривається істинна реальність духовного, тобто творчого, особистісного, а не родового. В творчості любов набуває характеру “для”, однак не в сфері насолоди, а в сфері “любові для любові”, тобто в слідуванні творчого розкриття особистості та утвердження повноти її існування.

Любов, яка завжди передбачає іншу людину, в своєму творчому акті повинна допомогти розкрити її творчу сутність. У своїй основі любов виступає як певне відношення, але не просто відношення природного до надприродного, а в першу чергу, вона є відношенням особистості до особистості. У цьому прослідковується таке бачення, згідно якого любов до Бога постає основою будь-якої любові, вищою серед усіх видів любові. Заради любові до Бога, людина жертвує любов'ю заради краси та позірної досконалості, вона прагне творчо здійснитися у цілісному образі, яким був і про який вчить Христос. Це є вищий принцип людського життя. Філософ зазначає: “... люблячи Бога, можна любити весь світ, всю природу, всяку травинку і билинку, бачити у всьому відблиск Божества і вищий сенс. Досконалий світ, яким він має бути на думку Бога, весь гідний любові, в ньому все прекрасно, все викликає до себе непереборний потяг; і містична таємниця любові в тому і полягає, що любов є сила, яка проникає в цей світ, що вона завжди спрямована на божественно-прекрасний світ” [1; с. 262]. У любові людина рятує та здійснює себе, але водночас цією любов'ю просвітлюється весь світ. Любов є енергією, містичним спілкуванням, які виражаються в допомозі, милосерді, чеснотах, досконалості, в містичній дружбі та братерстві. Тобто любов до Бога не може мислитися в абстрактних категоріях, вона завжди проявляється в любові до ближнього та світу, в кожному божому творінні. В цьому виражається високий рівень моральності, який не слідує етиці закону, тобто він не може бути примусовим, бо припускає свободу, вільну любов до Бога і ближнього, вільну творчість. Людина, відтак, постає в центрі Божого промислу, вона є його творчим учасником, без якого не можливо утвердити вищу реальність.

Взаємозв'язок свободи і любові в філософії М. Бердяєва розглядається в екзистенціально-антропологічному аспекті. Він визначає взаємозв'язок любові і свободи джерелом духовної висоти, духовного зростання, духовного життя, осердям сенсів, прагнень, цілей особистості, конструктивною та структурною основою її цілісності, становлення та самоорганізації екзистенції на протигагу постійно змінному світу. У

зв'язку свободи і любові людина відкриває зміст власної особистості, боголюдський характер своєї природи, а водночас таємницю універсальності, всього людського, соборного.

### Список використаної літератури

1. Бердяев Н. А. Метафизика пола и любви / Н. Бердяев / Русский Эрос, или Философия любви в России / Сост. и авт. вступ. ст. В. П. Шестаков; Коммент. А. Н. Богосоловского – М.: Прогресс, 1991. – С. 232-265.
2. Бердяевъ Н. О назначеніи челоуѣка. Опытъ парадоксальной этики / Н. Бердяевъ. – Парижъ:Издательство «Современныя записки», 1931. – 320 с.
3. Бердяев Н. А. Смысл творчества / Н. Бердяев / Философия свободы. Смысл творчества – М.: Правда, 1989. – С. 254-580.
4. Бердяевъ Н. Спасеніе и творчество / Н. Бердяевъ // Путь: органъ русской религиозной мысли. – №2. – Парижъ: Изданіе религиозно-философской академии, 1926. – С. 26-45.
5. Бердяевъ Н. Философія свободнаго духа. Проблематика и апологія христіанства / Н. Бердяевъ. – Ч.1. Paris: Умса-press, 1927. – 271 с.
6. Бердяев Н. А. Философия свободы / Н. Бердяев / Философия свободы. Смысл творчества – М.: Правда, 1989. – С. 14-253.
7. Бердяевъ Н. Я и миръ объектовъ. Опытъ философіи одиночества и общенія / Н. Бердяевъ. – Парижъ: УМСА-PRESS, 1934. – 191 с.

### THE CORRELATION OF FREEDOM AND LOVE IN THE EXISTENTIAL PHILOSOPHY OF N. BERDYAEV

**Vitalina Kovalchuk**

*Ivan Franko National University of Lviv  
Faculty of Philosophy, department of Theory and History of Culture  
st. University, 1, g .. Lviv, 79000, Ukraine  
e-mail: [ironmaiden322@gmail.com](mailto:ironmaiden322@gmail.com)*

The correlation of freedom and love in the existential philosophy of N. Berdyaev was highlighted in the article. It is identified that freedom can be revealed through the love that defines the boundaries of freedom, advocates the method of human creative implementation. It is shown that love is free creative act, and freedom – its essential characteristic. The essence of the correlation of freedom and love as the basis of religious experience and spiritual formation of a personality was justified.

Key words: freedom, love, creativity, personality.

**ВЗАИМОСВЯЗЬ СВОБОДЫ И ЛЮБВИ В ЭКЗИСТЕНЦИАЛЬНОЙ ФИЛОСОФИИ  
Н. БЕРДЯЕВА****Виталина Ковальчук**

*Львовский национальный университет имени Ивана Франко,  
философский факультет, кафедра теории и истории культуры  
ул. Университетская, 1, г. Львов, 79000, Украина,  
e-mail: ironmaiden322@gmail.com*

В статье отражено взаимосвязь свободы и любви в экзистенциальной философии Н. Бердяева. Выявлено, что свобода может раскрыться благодаря любви, которая определяет границы свободы, выступает способом творческого осуществления человека. Показано, что любовь является свободным творческим актом, а свобода – ее сущностной характеристикой. Обосновано взаимосвязь свободы и любви как основу религиозного опыта и духовного становления личности.

*Ключевые слова:* свобода, любовь, творчество, личность.



## АКТУАЛЬНІ ПРОБЛЕМИ ПОЛІТОЛОГІЇ: СТУДЕНТСЬКІ ВІЗІЇ

УДК 338

### ШЛЯХИ ПОДОЛАННЯ ПОЛІТИЧНОЇ КРИЗИ В УКРАЇНІ

Ігор Мудрікув

*Львівський національний університет імені Івана Франка, філософський факультет, Вул.  
Університетська, 1, 79000, м. Львів, Україна,  
e-mail: igor.mudrik@gmail.com*

Розглянуто виникнення кризи в Україні 2013 – 2014 р. і досліджено низку суб'єктивних і об'єктивних чинників, які мали місце у процесі її розгортання цієї глибокої кризи. Проаналізовано політично економічний аспект життєдіяльності Української держави у різних історичних етапах формування її незалежності. Синтезовано декілька шляхів подолання політичної, економічної та соціально – культурної кризи в Україні. Запропоновано авторську модель побудови нової української держави.

*Ключові слова:* держава, криза, політика, економіка, конфлікт, реформа.

На межі ХХ – ХХІ ст. Україна отримала унікальний шанс утворити власну демократичну державу сучасного типу. З уламків колись могутнього Радянського Союзу повставала держава, на яку випав тягар важких політичних і економічних випробувань. У процесі формування й встановлення нової владно політичної системи український народ спіткали суцільні проблеми: тотальна корупція; бандитизм; антидемократичне управління. Низка цих та інших проблем закладали підґрунття для виникнення сучасної української кризи. Аналізуючи об'єктивні й суб'єктивні чинники, покладені в основу цієї кризи, потрібно заглиблюватись у політико історичні події, які, фактично, формували український народ, оскільки саме крізь призму народу, його ментального та духовного рівнів, можна простежити цілісну картину кризової ситуації. Отже, досліджуючи стан сучасної кризової ситуації в Україні, потрібно насамперед розглянути та порівняти політичні й економічні умови, в котрих перебував український народ у різних етапах його формування. З нашої позиції, сучасні проблеми з якими зіштовхується Українська держава, необхідно протиставляти певним історичним процесам в минулому, оскільки лише порівнюючи можна побачити цілісну картину, а не уламки фрагментів. Насиченість життя суспільства та мінливість довкілля зумовлюють виникнення різноманітних конфліктів. З практичного погляду, дуже важлива їхня класифікація, оскільки вона дає можливість визначити шляхи її розв'язання.

Глибоку українську кризу 2013 – 2014 р., в залежності від переважання тих або інших чинників, варто розділяти на 4 групи конфліктів:

1. Політичні конфлікти
2. Економічні конфлікти
3. Соціальні конфлікти
4. Ідеологічні конфлікти

Необхідно розуміти, що формування держави в умовах її переходу від тоталітаризму до демократії – це надзвичайно важка й клопітка справа. Перебудова старих політичних, економічних та інших систем на вищий рівень життєдіяльності

потребує різкої та кардинальної зміни, а подекуди знищення й утворення нових систем. Відповідно, такі різкі зміни переважно спричиняють низку інших проблем, котрі створюють під час накопичення умови виникнення кризи. Політичний конфлікт – це зіткнення, протиборство політичних суб'єктів (націй, держав, класів, політичних партій, організацій), зумовлене протилежністю їхніх політичних інтересів, цінностей, поглядів, а також і роллю влади. Такий конфлікт у межах української держави – це складне історико-культурне явище, що приголомшує за розмірами, тривалістю та масштабами. [5, ст 1 -8] Суть політичного конфлікту в Україні як частини глибокої кризи характеризується низкою основних проблем: 1. Проблема сходу та заходу України, поділ на правобережних і лівобережних, що спричиняє важкий внутрішньополітичний конфлікт, який великою мірою позначається на тенденціях загального розвитку держави; 2. Діяльність державного апарату з використанням застарілих систем радянського типу, неспроможність ефективно діяти у рамках сучасного глобалізаційного світу; 3. Проблема децентралізації влади, супроводжувана політичними протестами (зокрема у східних частинах України), за передання більшої політичної влади на периферії; 4. Проблема переходу від тоталітаризму до демократії, себто транзитологія в умовах Української держави, яка неефективно відбувається через наявні стримувальні чинники. [2, ст 4 – 11].

Політична криза є домінантою на тлі глибокої української кризи, оскільки саме вона визначає головні тенденції її розвитку. В основі такого конфлікту завжди покладено протистояння двох або більше сторін на тлі певного важливого політичного чи економічного процесу. Важливо те, що в українській політичній системі за 20 років її існування відбулось зіткнення двох потужних політичних систем, котрі ґрунтувались на різних ідеологічних засадах. З одного боку, радянська, комуністична система формування держави, а з іншого, проєвропейська, демократична система державотворення, які у 1991 р. зіткнулись у сильне та довготривале протистояння на українському політичному ландшафті. Складна політична кризова ситуація в Україні пояснюється не стільки ідейним протистоянням двох кардинально різних систем, скільки фактично неправильним демократичним курсом, обраним українськими політиками. В умовах, коли держава змінює політичний напрямок із тоталітарного на демократичний, потрібно актуалізувати ідеї децентралізації влади, лібералізації суспільства, зміни партійно виборчої системи і над. Основна проблема української політичної ідеї полягає у тому, що вона побудована за принципами та правилами створеними в іноземних державах та відповідно пристосованих до їхньої культурно ментальної специфіки. Наприклад, двопартійність у Великій Британії або багатопартійність у Франції зумовлені певними історичними подіями, які відбулися у цих країнах. Томе прилаштовувати ці політичні системи на український ландшафт категорично неправильно. Схематично політична криза в Україні формується так: 1. Конфлікт, що виникає унаслідок суперечки української влади та громадян України. Переважно такі конфлікти виникають між різними соціальними групами чи суб'єктами, в українській практиці, між апаратом влади та громадянами; 2. Політичний процес конфлікту, де з'являються ознаки політичної кризи - мітинги, протести, заворушення в органах державної влади. Помаранчева революція 2004 р. та ін; 3. Політична криза. Остаточний етап формування політичного конфлікту, що закінчується кризовою ситуацією. Це засвідчують події майдану 2013 р. коли політичний конфлікт між народом та владою перетворився на революцію як останній етап політичного конфлікту.

Учений А. Здравомислов, аналізуючи традиції проблематики політичного конфлікту зазначає: це - постійно діюча форма боротьби за владу в конкретному суспільстві. Виходячи із такого розуміння цього поняття, доходимо висновків стосовно того, що таке політична криза в Україні. [7, ст 12 – 18]. Як відомо, засадами держави є те, що людина віддає частину своїх природних прав державі, а натомість держава забезпечує захист її прав та свобод. Отже, в українській політичній системі громадяни та представники органів державного управління були, фактично, двома різними суб'єктами, котрі постійно боролись. Політики, народні депутати, представники органів державної влади – це все частина народу, бо саме він обираючи кандидатів та делегує їм частину власних повноважень для керівництва державою. Боротьба ж між ними категорично заборонена, бо, на нашу думку, це спричиняє до крайніх виявлень радикалізму серед населення. Вивчаючи політичний конфлікт в Україні, ми дійшли висновку: така ситуація, де громадяни та представники органів державного управління становлять ворогуючі табори є наслідком складних історико політичних подій. Річ у тому, що після розпаду СРСР більшість представників Комуністичної партії, які очолювали державу, опинились перед загрозою втратити державних посад. Для того, аби вберегти власні позиції, вони масово почали змінювати червоні кольори на жовто блакитні, співати гімн України та змінювати назви своїх партій та ідеологій на проукраїнські. Саме той факт, що колишні комуністи знову потрапили до влади, спровокував політичний конфлікт між народом і представниками державної влади. Наша держава рухалась, схематично, двома шляхами одразу: органи державної влади, любляючи кишені своїх очільників одним, а народ, думаючи про майбутнє, іншим. Саме ця подія призвела до політичного конфлікту, який згодом переформатувався у революцію 2013 р. [8, ст 197 – 201]. Отже, політичний конфлікт - частина глибокої кризи в Україні - породив лінію нових подій, котрі постали на тлі Майдану 2013 р:

- зовнішньополітичні відносини, у тому числі з Російською Федерацією; тісні взаємозв'язки із Європейським Союзом та Сполученими Штатами Америки;
- військово політичну проблему на сході України;
- «люстраційний український період», бажання кардинально змінити застарілу політичну систему України.

Глибока криза в Україні - це сукупність об'єктивних чинників: політичних; економічних; ідеологічних; соціальних. У своїй структурі кожен із них займає свою нішу й елемент і працює як частина системи. Себто криза в нашій державі – це об'єднані різними за сферою діяльністю проблеми, котрі у своїй сукупності становлять кризову ситуацію. Фактично, політичні умови й конфлікти задають тон і межі економічним проблемам, що натомість тісно взаємопов'язані зі соціальними. Така складна структурованість цієї кризи робить її надзвичайно небезпечною, адже для її подолання потрібно розв'язати усі проблеми, загалом вирішення тільки однієї ланки не подолає проблеми кризи.

Економічна криза виявляється в значному спаді виробництва, порушенні виробничих зв'язків, які склалися, банкрутстві підприємств, зростанні безробіття, відтак — у зниженні життєвого рівня, добробуту населення. За допомогою економічних показників у державі й тенденцій стосовно їхнього розвитку можна проаналізувати загальний стан. Практично економічна, політична та соціо культурна сфери життєдіяльності кожної держави переплетені між собою, і криза в одній частині завжди

буде провокувати кризу в іншій. Сучасний кризовий стан української економіки зумовлений низкою чинників: 1. Успадкованими проблемами від ССРСР; 2. непродуманістю реформаторських дій з часу проголошення незалежності України; 3. Перехідним періодом трансформації існуючої економічної системи в іншу.

У загальних тенденціях система української економіки перебуває в процесі переходу від планового типу економіки до ринкового [спостерігаємо певний взаємозв'язок між економічною та політичною кризою; перехід від тоталітаризму до демократії потребує переходу від планового типу економіки до ринкової] Тому серед характеристик української економіки виокремимо:

1. стрімке скорочення виробництва: за період 1991 - 1996 рр. спад промислового виробництва дорівнював 65%, майже на 50% скоротилося виробництво у сільському господарстві;
2. катастрофічну глибину й тривалість кризової фази; Зменшення виробництва національного доходу лише на 20%, за світовими мірками вважається критичним для економіки, а в Україні воно за час кризи скоротилося майже на 70%;
3. глибину економічної кризи, зумовлену ще й тим, що вона, по-перше, є складовою частиною кризи соціально-економічної системи, по-друге, розгортається на фоні монополізму в усіх сферах, по-третє, переплітається з фінансовою, структурною, енергетичною й екологічною кризами;
4. заходи з реформування економіки продиктовані не внутрішніми умовами, котрі впродовж багатьох років формувалися в Україні, а інтересами міжнародних організацій. [9, ст. 55 - 58]

Тенденції розвитку кризової ситуації в економічному секторі країни переважно спричинені різними політичними - внутрішніми та зовнішніми ситуаціями. Внутрішні проблеми у державі - плаваючий курс, тотальна монополізація, нестабільність та ін. породжують у більшості населення атмосферу невпевненості, що критично позначається на економіці загалом. Так, у зв'язку з військовими діями у зоні АТО іноземні інвестори некладають гроші в економіку України, що пагубно впливає на показники ВВП та розвитку держави загалом. Від зовнішньої політики, залежить низка факторів, які можуть впливати на економічний стан країни. Це насамперед: 1. Зв'язки із світовими організаціями на кшталт Міжнародного валютного фонду чи Світового Банку, кредити, інвестиції та матеріальна допомога розвинутих країн, тісна взаємодія на світових ринках і под. Тому формування правильної внутрішньої та зовнішньої політики у сфері економіки належить до основних завдань уряду.

Соціальна криза - найгостріша форма вияву соціальної суперечності, пов'язана з порушенням соціальної стабільності. Власне, суперечність є об'єктивним підґрунтям такої кризи, її суб'єктивною складовою, усвідомленням *соціальної ситуації* як критичної, відчуттям межі, безвиході, неможливості подальшого руху. Соціальна криза в Україні – це сукупність суперечностей між різними соціальними групами, котрі в процесі історичного формування зазнавали різного ідеологічного та культурного впливу. На нашу думку, основу проблеми суперечності українського народу становить ментальна складова їхнього характеру: мешканці сходу України та мешканці заходу сприймають і оцінюють конкретні ситуації з різного погляду, що зумовлює конфлікти у прийнятті важливих рішень. До речі, існування такого дисбалансу у державах з великим історичним минулим - це звичайна справа, оскільки країни сусіди, з якими межує

держава, здійснюють серйозний культурний та політичний вплив на її громадян, котрі живуть на кордонах. Тому, в державах, зокрема багатонаціональних, постійно тривають соціальні конфлікти. [1, ст 23 – 25] Аналізуючи соціальні конфлікти в межах України, наведемо головні:

1. конфлікти між різними соціальними верствами (багатими та бідними);
2. конфлікти між представниками різних сфер діяльності та ін;
3. конфлікти предствників різних ідеологічних течій та ін.

Розглядаючи питання соціальних конфліктів, які є засадами формування соціальної кризи, доходимо висновку: основним соціальним конфліктом, що спричинив глибоку кризу в Україні став момент різного ідеологічного характеру медіального українця. На нашу думку, ідеологічні проблеми є похідними від соціальних, бо не можуть виявлятися самостійно, а лише у вигляді елементу соціального конфлікту. Тому вони у структурі кризи посідають останнє місце, бо не несуть прямої, конкретної загрози державі й суспільству. Хоча як основний елемент соціального конфлікту між різними групами, такі проблеми є домінуючим моментом, формуючи мету та ціль конфлікту. Саме через такі мотиви, досліджуючи кризові тенденції в Україні 2013 – 2014 рр., автор виокремив ідеологічний компонент кризи. Майдан 2013 р. був не тільки політичним моментом, в якому відбулось повне перезавантаження влади, а й потужним ідеологічним поштовхом, де проявились основні риси культурно ментальної спадщини українського народу. З нашого погляду, саме крізь призму цих подій можна адекватно оцінити й проаналізувати головні проблеми української політичної системи та згенерувати низку варіантів подолання кризового стану. Революція гідності стала ландшафтом, де шлях комуністичної ідеології в рамках українського суспільства зазнав нищівного краху. На глибоке наше переконання, радянська ідеологія була жорстко нав'язана та вкорінена у свідомість українського народу ,і саме це перешкоджало утворенню та ствердженню основних демократичних принципів. У політичному розумінні, революція – це повалення старої політичної влади й встановлення нової; в ідеологічному– це тотальна зміна свідомості, фактичне перетворення правил і норм, за котрими існує певний народ. У цьому випадку ідеологічний аспект кризової ситуації в Україні відіграв надзвичайно важливу роль, що дає сучасним політологам платформу для аналізу, оскільки революційні перетворення в країні не вирішили багатьох нагальних проблем, а лише «розкопали» старі й забуті. Недарма революцію 2013 р. називають Революцією свідомості, адже відбулись вагомі зміни у свідомості звичайного українця, який почав розуміти власну національну ідею [3, ст 56 – 60].

Характеризуючи чотири основних об'єктивних чинники виникнення кризи в Україні зазначимо, що вони розвивались на штучно створеній політично соціальній платформі, яка формувалась на зламі історичного перетворення Української держави. Зіткнення двох цивілізацій - тоталітарної та демократичної - активно боролись впродовж половини ХХ ст., де остання отримала феєричну перемогу з розпадом Радянського Союзу. Країни СНД - останній політичний притулок для старої комуністичної ідеї - зазнавали суцільних проблем у формі кримінальних урядів, кланово олігархічної системи і тотального розкрадання державного майна. Фактично усі ті моменти проголошені колишнім СРСР як табу, повстали на тлі колишніх її країн учасників. Не важко помітити, що Білорусія – авторитарна держава; Російську Федерацію очолює людина, котра у буквальному сенсі цього слова, розпоряджається державою; Казахстан і далі живе за

старими комуністичними правилами та гаслами, прикриваючись консолідованою демократією. У цьому переліку, лише Україна поетапно намагається відійти від колишніх «друзів» та збудувати сучасну, демократичну державу. Помаранчева революція 2004 р., Майдан 2013 р - лише частина тих випробувань, яких зазнав український народ на шляху до справжньої незалежності і свободи. У такому розумінні свобода для кожної людини вбачається у тому, аби стати насправді вільною. Це своєрідна незалежність від ідеологічної пропаганди й матеріальних орієнтирів, ідея жити так, щоб не заважати жити іншому.

Суб'єктивні чинники формування кризи в Україні – ті моменти, котрі надзвичайно важко виділити й оформити в певні рамки, оскільки вони не мають чітко визначеної будови, структури та ідеї. До таких чинників належить: проблема неефективного оподаткування в нашій державі, застаріла виборча система, критичний стан партій і партійних систем, проблема ідеологічної пропаганди серед молоді. Себто ці чинники не мають визначального впливу, який можна помітити неозброєним оком, але вони усеж таки позначаються на формуванні кризи і подекуди можуть мати досить критичний характер. Така специфіка зумовлена тим, що ці проблеми набувають суб'єктивного характеру через свою відшарованість від центру проблеми і їх надзвичайно важко вирізнити й проаналізувати. Наприклад, розвиток ідей правого вектора серед молоді, яка формувалась у групу людей близько 10 років зумовив радикалізм на майдані, що надзвичайно загострювало ситуацію. Гальмування інтеграції України із Європейським Союзом спричинила революцію, а відтак військові дії в зоні АТО. Тобто суб'єктивні чинники потрібно досліджувати крізь призму причини наслідкових зв'язків. До об'єктивного чинника, який призвів до військової кризи можна зарахувати питання про неузгодження прийняття важливих політичних рішень між Києвом і Донецькою та Луганською областями. Відповідно, до суб'єктивного чинника потрібно віднести питання однієї державної мови. Тому об'єктивні й суб'єктивні чинники відрізняються за масштабами розвитку, сферою впливу та значущістю у кризовій ситуації. Вирішення кризової ситуації потребує продуманих реформ, отже для подолання кризи в Україні необхідно здійснювати політику масового реформування всіх сфер її життєдіяльності. Ми вважаємо, що реформи повинні ґрунтуватись на історичній практиці й ментальному характері українського народу, оскільки лише так можна швидко та ефективно вивести країну з політичного, економічного й соціального дисбалансу.

Реформа – перетворення, зміна стану суспільства або певної його сфери діяльності. Як один із методів подолання кризи, реформаторська політика повинна мати ґрунтовну теоретичну базу даних, котрі переважно беруть витоки із колишніх політичних прецедентів. Аналізуючи це питання, ми дійшли висновку: українська криза – складне, історико політичне явище з чіткою структурою та межами впливу. Основу такої кризи становлять чотири складових елементи: політична, економічна, соціальна та ідеологічна. З нашого погляду, реформаторську політику в Україні потрібно проводити у чіткій градації та послідовності. Ґрунтуючись на політологічній базі даних, зауважимо, що держава це складне політичне утворення, з установленою територією, економікою та політичною владою. У цьому визначенні ключовими є два слова - економіка й політика. Саме вони становлять вагомні чинники розвитку кожної держави. Себто, як уже згадувалось, в основу більшості політичних проблем, що тією чи іншою мірою пов'язані зі суспільством покладена економіка. [6, ст 21 -23] Зрештою, ґрунтуючись на теоретичних даних, можна згенерувати певні пропозиції стосовно вирішення глибокої кризи в Україні. Підґрунттям таких пропозицій повинно бути реформування всіх

застарілих ланок державного управління, в тому числі економічного, політичного й соціально ідеологічного характеру.

Адекватне розуміння проблем, котрі спричинили економічну кризу в Україні дасть нам змогу розробити певну групу реформ, що сприятимуть подоланню кризових тенденцій. Варто наголосити: економічні кризи виникають і всередині держави і ззовні. Економічна криза 2008 р. – виявилась глобальним явищем, оскільки вона зачепила величезну кількість розвинутих країн світу, а загальна економічна криза в Україні, яка триває вже понад 20 р. - це криза виключно внутрішнього характеру. На нашу думку, головна проблема української економіки полягає в тому, що вона неефективно використовує усі норми ринкової економіки. Безперечно, засадами ринкових відносин є здорова конкуренція, яка сприяє модернізації, розвитку та масовому залученню громадян до сфери бізнесу. В Україні простежуємо тенденції монополізму в усіх сферах економічної діяльності, що переважно спричиняє крах малих та середніх підприємств, адже тут діють правила кланово олігархічної системи, котрі залишилися після краху комуністичної системи. Для подолання цієї проблеми, необхідно: 1.) прозорі правила гри для приватних підприємств, малого та середнього бізнесу; 2.) одержавлення енергетичної сфери економіки країни; 3.) обмеження втручання державних органів у ринкові відносини всередині країни; 4.) формування адекватної податкової системи для приватних підприємств, зокрема великого бізнесу. Вирішення ряду таких проблем запустить великий економічний механізм у державі, а для подальшого його розвитку потрібно створити чіткі межі й правила гри, за якими він би рухався й розвивався. Це модернізація міністерства економіки, створення антимонопольних та антикорупційних організацій, за суворого контролю спеціальних громадських утворень, мають ефективно діяти в умовах, що давали б змогу використовувати усі плюси ринкової економіки. Подолання кризової ситуації в економічній сфері допоможе вирішити низку політичних конфліктів і проблем: нерівність соціальних верств, безробіття - чинник громадської амбівалентності, корупція - елемент економічної злиденності. Тому, з нашого погляду, подолання економічної кризи - це перший етап до розв'язання нагальних питань в Україні. Економіка забезпечує життєдіяльність держави, а політика створює правила та систему, за якою вона існує. Тому, наступний етап реформування держави повинен торкнутися саме політичних аспектів [4].

Аналізуючи сучасний стан політичної системи України важко не помітити, що застарілі й неефективні інститути та органи державного управління надзвичайно погано виконують роботу. До основних проблем української політики належить незадовільний функціональний стан гілок влади - виконавчої, законодавчої та судової. Нагадаємо, Дж. Локк та Ш. де Монтеск'є вперше розробили та ввели у практику принцип поділу влади, де чітко зазначались та регламентувались повноваження і обов'язок кожної із них. В українській політичній практиці можна спостерігати певну особливість, коли одна із гілок влади постійно нав'язує правила гри іншій, у зв'язку з чим часто виникають серйозні політичні конфлікти. Одна з важливих проблем, формують умови кризи в Україні, є безвідповідальність, продажність і пасивність тих українських політиків, у котрих політична свідомість абсолютно відсутня. «Піаністи клавішники» у Верховній Раді України переважно відіграють теоретичну, а не практичну роль, бо вони неспроможні приймати правильні закони, які мали б відповідати політичним викликам сучасності. На нашу думку, для вирішення політичної кризи потрібно спочатку: скоротити склад ВРУ до 350 осіб; зменшити кількість організацій, комітетів, міністерств, агенств, інспекцій та служб, які через свою некомпетентність створюють ілюзію

«бюрократичного мусора» ; створити чіткі правила для українського судочинства, відбирати фахових кадрів лише конкурсним методом та реорганізувати судову владу в Україні. Доцільно скоротити кількість кадрів у всіх гілках влади, адже більшість з них діють неефективно, тим паче створюють атмосферу бюрократизму й бездіяльності. У Верховній Раді, повинні працювати професіонали з різних сфер діяльності. З одного боку, такий погляд можна окреслити як технократизм, бо він підпадає під його визначення, з іншого – Верховна Рада представницький орган, що створює політичний курс держави, генерує та приймає закони, котрі формують державну політику. Тому фахові лікарі, вчителі, викладачі, інженери й інші спеціалісти будуть лобіювати саме ті закони, які доповнюватимуть і розвиватимуть їхню сферу діяльності. Проблема ВРУ та прийнятих нею законів в тому, що вони абсолютно непрофесійні, бо їх приймають звичайні політики популісти. Для вирішення кризових ситуацій, потрібно також визначитись із формою правління нашої держави. На нашу думку, оптимальною формою правління для Української держави буде саме президентсько парламентська. Вона закріплює більше повноважень за президентом, застерігаючи від критичних конфліктів між президентом та прем'єр - міністром. На прикладі 2004р., коли Конституція була перероблена, можна зафіксувати певні проблемні ситуації між Віктором Ющенком і Юлією Тимошенко, які не могли поділити владу між собою, це зумовлювало серйозний внутрішньополітичний конфлікт. Загалом політична криза - надзвичайно громіздка і масштабна проблема і розглянути окремо кожен її аспект дуже важко. Однак спробуємо систематизувати реформи на певному рівні відповідно до їхньої значущості: 1.) реформи законодавчої та виконавчої влади; 2.) реформи судової влади; 3.) тотальна реорганізація бюрократичного апарату влади; 4.) зміна виборчої та партійної систем; 5.) вироблення адекватного зовнішньополітичного курсу, орієнтованого на захід; 6.) агітація до ведення проукраїнської політики, вироблення українського характеру в кожного управління. Політика та її роль у державі є дуже важливою, бо вона створює умови та правила, за якими й існує [10, ст. 24 – 30]. У цьому дискурсі уже зазначалось, що політична діяльність тісно переплітається із соціальним аспектом життєдіяльності держави, тому реформування соціального життя країни - також дуже вагомим питанням. У спрощеному вигляді соціальна проблема може бути визначена як невідповідність того, що маємо, до необхідного нам. У загальному, соціальні проблеми поділимо на такі частини: освіта; медицина; спорт; культура; інформаційний простір і под. Кожна з них своєрідна і потребує конкретного розгляду, тому виокремимо певні загальні питання й тенденції стосовно погіршення та розвитку кризових ситуацій. Переважно всі сфери соціального життя зазнають нищівного удару від корупції, антиукраїнської політики, безвідповідальності й халатності кадрів. Українська освіта, скажімо, має ґрунтуватись на правилах і принципах, котрі встановлені в Європі для того, аби максимально синхронізувати власні освітні програми. Проблемою освіти залишається те, що вона здебільшого орієнтується на старі, радянські системи відкидаючи ідеї заходу. В зв'язку з цим, Міністерство освіти і науки України повинно регулюватись освітніми закладами, а відповідно міністр та його найближче оточення мають призначатись із освітньої сфери діяльності. Охорона здоров'я в Україні також працює за принципами соціалізму. Теоретично, в чомусь це непогано, але практична сторона бажає залишатись кращою, оскільки наша держава збідніла від економічної кризи не може забезпечити належний рівень медицини усім її громадянам. Вихід із цієї ситуації - перевести всю систему охорони здоров'я України в площину соціального страхування, на зразок США. Незважаючи на всі негаразди, спорт у СРСР розвивався на достатньо високому рівні.



Основна ж проблема спорту в нашій державі у тому, що його повністю поглинула фінансова ініціатива і перетворила на великий бізнес. З нашого погляду, спорт повинен відшаровуватись від грошей та фінансових процесів і ґрунтуватись на принципах здорового способу життя. Спорт – це основа здорової нації, а відтак щасливого майбутнього.

І культура й інформативний український простір наповнений проросійськими мотивами. Саме це становить головну проблему, адже культурна й інформаційна програми покликані закликати людей до всього українського, формувати свідомість українця та наближати до цінностей і традицій нашого народу. Преса, телебачення, кіно, театральні вистави – це все частина інструменту, за допомогою якого можна найефективніше творити у людей певну психологію чи ідеологію, тому український культурний та інформаційний простір повинен будуватись на проукраїнських ідеях.

Отже, проаналізований матеріал дав змогу дійти висновку, що політичні, економічні й соціально культурні складові кризи розгляданого періоду, ставши основними об'єктами дослідження допомогли з наукових позицій оцінити та згенерувати головні шляхи вирішення цієї проблеми.

#### Список використаної літератури:

1. Політико – праві системи: світ і Україна: навчальний посіб. / А.О. Білоус. – К.: АМУПП, 1997 – 23 с.
2. Політологія: підручник, / М.М. Вегаш – К.: знання, 2008 – 11 с.
3. Українська політологія: концептуальні засади, / Б. Гаєвський. – К.: МАУП, 1994. – 60 с.
4. Шляхи та методи подолання фінансово економічної кризи: / Т.В.Дудка, О.А.Шараєва. – [ Електронний ресурс ]. – К.: [http://www.rusnauka.com/13\\_NPN\\_2010/Economics/65893.doc.htm](http://www.rusnauka.com/13_NPN_2010/Economics/65893.doc.htm)
5. Українська державність: історія та сучасність, / А. Коцур – К.: Чернівці, Золоті Литаври, 2000. – 8 с.
6. Кашин В.А. Мировой финансовый кризис: причины возникновения и последствия // Финансы: Монография / Гл. ред. Ю.Г. Горнмас. – К.: НІСД №1. – 2009. – 23 с.
7. Політологія курс лекцій: підручник [ Електронний ресурс ]. – К.: 2004, режим доступу: <http://politics.ellib.org.ua> - 12 с.
8. Політологія посткомунізму. Політологічний аналіз посткомуністичних суспільств. К.: Політична думка, 1995. – 197 с.
9. Економічна історія України / Н.О. Тимочко – К.: Київ, КНЕУ, 2005. – 58 с.
10. Українська перспектива: історико – політологічні підстави сучасної державної стратегії. / М.В. Томенко. – К.: Українська перспектива, 1995. – 30 с.

## Пути преодоления политического кризиса в Украине

**Игорь Мудрикув**

*Львовский национальный университет имени Ивана Франко, философский факультет,  
ул. Университетская, 1, 79000, г. Львов, Украина, e-mail: igor.mudrik@gmail.com*

Рассматривается процесс возникновения кризиса в Украине 2013–2014 г. и ряд субъективных и объективных факторов, которые имели место в процессе его развертывания. Анализируется политико-экономический аспект жизнедеятельности Украинского государства на различных исторических этапах формирования ее независимости. Синтезируются несколько путей преодоления политического, экономического и социально-культурного кризиса в Украине, и предлагается авторская модель построения нового Украинского государства.

*Ключевые слова:* государство, кризис, политика, экономика, конфликт, реформа

## Ways to overcome ukrainian crisis

**Ihor Mudrikuv**

*Ivan Franko National University of Lviv  
Institute of philosophy, department of theory and history of political science  
Universytetska st., 1, 79000, Lviv, Ukraine  
email: [igor.mudrikuv@gmail.com](mailto:igor.mudrikuv@gmail.com)*

The article work observes the process of formation of the crisis in Ukraine during 2013-2014. It also highlights the variety of subjective as well as objective factors which affected the development of such an extreme crisis. The author also analyses political and economical aspects of the state activity of Ukraine through various historical stages of the state independence formation. Several ways to overcome the political, economical and socio-cultural crisis were developed on the basis of the Ukrainian people mental features. The author suggests a model of a new Ukrainian state system.

*Keywords:* state, crisis, politics, economics, conflict, reform.

УДК 338

**Діалектика внутрішніх та зовнішніх суперечностей у створенні кризових ситуацій в Україні на сучасному етапі****Альона Шестопалова**

*Львівський національний університет імені Івана Франка,  
філософський факультет, кафедра теорії та історії політичної науки,  
вул. Університетська 1, 79000, Львів, Україна  
e-mail: [aliona.shestopalova@gmail.com](mailto:aliona.shestopalova@gmail.com)*

Проаналізовано діалектичну взаємодію внутрішніх і зовнішніх суперечностей, їхню роль у створенні кризових ситуацій у нашій державі. Досліджено можливість використання конструктивного потенціалу суперечностей та вірогідні шляхи подолання деструктивного впливу характерних для України кризових ситуацій.

*Ключові слова:* суперечність, криза, актор, деструктивний і конструктивний потенціал.

Держава є складною системою, існування котрої несумісне зі статикою. Намагаючись задовольнити потреби якомога більшої кількості громадян, держава балансує між постійно генерованими інтересами. Виявом проблем, що виникають у процесі задоволення власних інтересів, є суперечки – ситуативні спалахи, які засвідчують наявність у суспільстві суперечностей. Відповідно до цього бачення суперечність і аналізуємо у вигляді системи дій і поглядів, елементи котрої взаємодіючи між собою, створюють конфронтаційні позиції, несумісні до одночасного застосування під час прийняття рішень, такі позиції протилежні, або виключають одна одну. Таким чином, різні інтереси, суперечки у процесі їхнього задоволення, а також об'єктивні протиріччя площини матеріального чи духовного світу спричиняють виникнення суперечностей, які, можуть генерувати кризові ситуації.

Однак, необхідно пам'ятати: кризові явища можуть зовсім по-різному розгортатися, чинити часто протилежний вплив, а відтак – мати неоднакові наслідки. Залежно від особливостей перебігу та результатів, кризові ситуації доцільно розділити на два типи: перший характеризується різким антагонізмом, в основу явищ покладено непримиренні суперечності, взаємодія котрих зумовлює виключно деструктивний вплив; другий – менш різкий, ґрунтований на суперечностях, що мають конструктивне ядро, їхнє найбільше загострення або відійшло у минуле, або суспільно має очевидний потенціал вирішити проблему, або суперечності не є настільки принциповими для прийняття рішень різними групами інтересів.

У вузькому розумінні, полем розгортання суперечностей є певні соціальні групи. Адже саме вони можуть бути виразниками різних інтересів чи поглядів, у широкому ж розумінні до суперечностей залучається все суспільство, підтримуючи, симпатизуючи чи висловлюючи згоду з певною стороною, або спостерігаючи за розгортанням суперечності. За соціологічним підходом, публічні суперечності, де акторами чи спостерігачами є великі соціальні групи, або суспільство загалом, автоматично визнаються суспільними суперечностями [4, с. 116] і лише після цього доцільно проводити поділ відповідно до питання, навколо котрого виникає суперечність, –

зіткнення інтересів чи поглядів. Такі зіткнення можливі для кожної зі сфер життя, зокрема політичної, економічної, світоглядно-психологічної.

Наріжний камінь держави – політичні суперечності, оскільки природа Політичного як явища, його внутрішня суть і характеристики передбачають вписаність у політичну сферу суперечок, що насамперед, виникають у процесі боротьби за владу [2, с. 31]. Сприймаючи владу у вигляді ресурсу і мети одночасно, актори, задіяні у суперечностях, використовують усі можливості для досягнення власних інтересів. Характерним прикладом суперечностей такого типу є процес боротьби за президентську владу в листопаді – грудні 2004 р. Два основні кандидати на посаду Президента по-різному сприймали результати другого туру виборів. Виникла суперечність, непримириме зіткнення, яке полягає, з одного боку, у бажанні переможця визнати вибори легітимними, з іншого – прагненні другого кандидата їх оскаржити. Пропонент – другий кандидат – висуває тезу стосовно неправдивості результатів; натомість опонент не погоджується з цим і заперечує тезу проponenta [6]. Згодом до суперечності залучається і третя сторона – аудиторія – український народ, який розділяється на симпатиків одного з акторів, задіяних у суперечності. Суспільство опиняється втягнутим у боротьбу за владу, асоціюючи себе з певним кандидатом; соціум опосередковано бере участь і в самій боротьбі, сприяючи розвитку ситуації. Цей приклад розгортання суперечності має характеристики кризового явища другого типу. Не зважаючи на те, що ми звертаємося до періоду найбільшого загострення, суспільство і тоді було здатне «поглинути» наявні суперечності, оскільки велика його частина активно виступила на боці одного з акторів. Урешті-решт, негативні характеристики листопада – грудня 2004 р. виявилися знівельованими. Адже саме з тим часом пов'язують перші масштабні виступи українців у прагненні відстоювати свої інтереси, а це, у свою чергу, є однією з характеристик зародження громадянського суспільства.

Поряд із політичними суперечностями надзвичайно поширені суперечності, котрі виникають через низку економічних питань. Як уже зазначалося, суперечності можуть виникати внаслідок конфронтації інтересів, або через наявність об'єктивних протиріч площини матеріального світу. Саме на перетині цих двох чинників і з'являються економічні суперечності, бо стосуються вони розподілу матеріальних благ, які самі собою становлять інтерес. Притаманна Україні й економічна суперечність між забезпеченими та незабезпеченими громадянами [3, с. 27]. Кожна сторона ймовірного конфлікту прагне розподілу або перерозподілу благ на власну користь. Оскільки ж вони представляють різні групи інтересів, то задоволення бажань обох груп неможливе – виникає суперечність. За своєю суттю такий приклад містить антагоністичні інтереси, проте відсутність у відстоюванні своєї позиції радикалізму, а також незагострена фаза розвитку не призводить до виключно деструктивних впливів.

Позначаються на державі, політичній й економічній суперечності значно більше, аніж світоглядно-психологічні, адже вони безпосередньо впливають на суспільну реальність. Світоглядно-психологічні ж, формують настрої та переконання, і є не приводом або початком непорозумінь, конфліктів чи системних криз, – вони виконують роль причин і передумов негативних суспільних явищ. Скажімо, світоглядна суперечність, неформальний ментальний розкол між західною та східною Україною, який нещодавно давав про себе знати, різне бачення того, якою має бути Україна, куди вона повинна рухатися і ким має бути керована, зумовив виникнення політичної суперечності, поясненої у першому прикладі. Крім того, надія на те, що, прийшовши до

влади, кандидат віддачить тим, хто підтримував його, додала до цієї світоглядної суперечності економічний відтінок, як описувалося у другому прикладі.

Отже, навіть поверхово проаналізувавши приклад конфліктної ситуації листопада – грудня 2004 р., спостерігаємо спектр внутрішньодержавних суперечностей, котрі спричинили виникнення кризових явищ того етапу новітньої історії України. Насправді ж суперечності можуть бути глибшими, регулярно виявлятися і створювати системні проблеми. Окрім того, інколи виникнення кризових ситуацій є наслідком взаємодії і внутрішніх, і зовнішніх чинників.

Внутрішні суперечності в державі, за аналогією до внутрішніх суперечностей особистості, виникають як реакція на досвід, та наслідок потреби прийняти рішення, зважаючи на велику кількість чинників [5, с. 340]. Але тоді коли воляова особистість здатна, прийнявши рішення, неухильно його дотримуватись, то прийняття рішення вищими ешелонами влади не забезпечує автоматичного бажання громадян це виконувати. Ще складніша ситуація зі зовнішніми суперечностями. Першим типом зовнішніх суперечностей є суперечності між двома іноземними акторами стосовно питань, пов'язаних із досліджуваною державою, або подій та явищ, котрі опосередковано впливають на неї. Другий тип зовнішніх суперечностей – деструктивна взаємодія між зовнішнім світом і державою, наслідком чого є генерування протиріч.

У реальності внутрішні й зовнішні суперечності спричиняють комплексний вплив, взаємодіючи між собою. Аналізуючи діалектику внутрішніх та зовнішніх суперечностей, можна згадувати й безпосередньо саму діалектичну суперечність, відповідно до якої всі процеси і явища є суперечливими, такими, що складаються зі сукупності протилежностей, але при цьому зумовлюють конструктивний вплив, становлять джерело розвитку системи. Хоча, так трапляється не завжди, тому діалектику внутрішніх і зовнішніх суперечностей, отже їхню поєднаність та взаємообумовленість доцільно розглядати і як деструктивне явище, здатне генерувати кризові явища у межах держави.

Неоголошена війна на сході держави, анексований Крим, олігархізоване політичне керівництво поруч із відсутністю національної еліти, системна економічна й політична кризи, низький рівень життя населення, відсутність молоді, освіченої та зацікавленої у відбудові життя, – далеко не повний перелік проблем, з котрими стикнулася наша держава на сучасному етапі.

Деякі з них, безсумнівно, – внутрішні промахи, але загострення інших – наслідок взаємодії внутрішніх проблем зі зовнішніми чинниками. Основну проблему нинішньої України становить незакінчений процес вибору цивілізаційного шляху [7]. У контексті цього можна розглядати одразу кілька значних кризових ситуацій України 2014 р. – військові дії на Донбасі, анексований Крим, відсутність національної еліти.

Питання цивілізаційного вибору не є новим для нашої держави. І хоч проєвропейські й проамериканські діячі стверджують, що цей вибір зроблено ще 988 р., разом із прийняттям християнства, недомовленості й суперечки з новою силою відродилися у 1991 р.. Найбільша за територією держава Європи не змогла об'єднати жителів обох берегів Дніпра у єдиному баченні майбутнього шляху розвитку. Суперечності стосовно найліпшого вибору виявилися у двох основних підходах, представлених умовно Лівобережною та Правобережною Україною. Ближча до Росії частина ностальгувала за Радянським Союзом, Західна ж Україна спрямовувала погляди на європейський «закордон». Ядро такої ситуації – історичний розвиток регіонів та відмінний столітній вплив, у наслідок чого почав формуватися навіть відмінний

ментальний код. Жителі Східної України, яка з другої половини XVII ст. була міцно вписана у російську імперську систему, а після цього, з 1922 р., – у радянську, мали відповідне бачення майбутнього. Крім того, дехто з них сприймали розпад СРСР помилкою, що потрібно виправити. Ментально й світоглядно вони були дечим подібні до жителів Російської Федерації, адже мали більше характерних рис східної культурної парадигми, аніж жителі Центральної чи Західної України. Росію ці люди бачили одвічною державою-союзницею, «старшим братом», країною, якої необхідно «триматися». Європа для них – далека, незрозуміла і строката сукупність держав, з купою внутрішніх проблем. Галичани ж, волиняни, буковинці, закарпатці – у минулому жителі центрально та східноєвропейських імперій – перебували під зовсім іншим впливом, впливом держав з яскраво вираженою західною культурною парадигмою, тяжінням до капіталістичної системи й індивідуалізму. Радянський Союз – державу, що вперше об'єднала майже всі етнічні українські землі у складі УРСР, ці громадяни вважали помилкою, яка так важко далася українцям, що її не можна допустити знову. Росія для них – одвічний ворог з неполишеними імперськими амбіціями, Європа ж – місце з кращим рівнем життя, зручним не лише для заробітків, й відпочинку.

Отже, гіпертрофованими є обидва підходи до сприйняття реальності. Вочевидь, внутрішні суперечності, котрі виростають на такому ґрунті, були не лише важковирішуваними у перспективі, й здатними створювати конкретні проблеми, які виявилися б, принаймні, у неможливості зробити по-справжньому легітимний зовнішньополітичний вибір. Одночасно з тим, зауважимо: сьогодняшня кризова ситуація не виникла б у всій її повноті, аби до цих суперечностей не додалися зовнішні, що поглибили внутрішні, й навіть дали їм розгорітися з небаченою доти силою.

Як уже зазначалося, і внутрішні, й зовнішні суперечності можуть спричинити кризові явища. Аналізуючи сучасну кризову ситуацію в Україні, з впевненістю стверджуємо: і внутрішні, й зовнішні суперечності впливали на її виникнення. Крім того, звернувшись до наведеної класифікації зовнішніх суперечностей, отримуємо розуміння того, що для цієї ситуації характерний вплив обох їх типів: як наявність суперечностей між двома іноземними акторами стосовно питань, пов'язаних з нашою державою, так і присутність деструктивної взаємодії між зовнішнім світом і Україною, внаслідок чого спостерігаємо генерування протиріч.

Характеризуючи іноземних акторів, суперечності між котрими опосередковано впливають на Україну, необхідно звертати увагу на Європейський Союз та Російську Федерацію. Їхній вплив на нашу державу теж простежуємо у площині цивілізаційного вибору. Росія як правонаступниця й ідейна спадкоємиця СРСР прагне відновити свою колишню велич за рахунок приєднання України, або, принаймні, повернувши її у безроздільну сферу російського впливу. У фільмі А. Кончаловського «Битва за Україну» російський політик та політолог, член «Єдиної Росії» конатстує: «Битва за Україну – це битва за те, чи буде Росія великою державою» [8]. Європейський Союз керується прагматичнішими мотивами – бажанням розширити через нашу державу свої ринки збуту, а також ослабити РФ, допомігши Україні стати на європейський шлях розвитку. І хоч прямих конфліктів між цими акторами не спостерігалось, повселюдсно відбувається закрита конфронтація, увінчана метою отримати бажане, а відтак – зменшити впливовість конкурента. Сьогодняшня ситуація є найкритичнішою, порівняно з протистоянням цих гравців у минулому. Такий стан пояснюється тим, що з часу виникнення державних утворень на наших землях територія України мала різні статуси, кожен з яких не робив ситуацію настільки критичною:

1. Українські землі були осередком авторитетної сили на теренах Східної Європи – під час Київської Русі.
2. Поруч з українськими державними утвореннями існував лише один сильний гравець – європейські держави періоду Галицько-Волинського князівства.
3. Українські землі були розділеними між двома, чи більше акторами і становили не суб'єкт, а об'єкт, територію, що знаходилася у межах різних імперій, з відсутністю відкритих конфліктів за неї – Україна у складі Російської й Австро-Угорської імперій.
4. Уся територія нашої держави контролювалася одним сильним актором, що унеможливило активацію проблеми цивілізаційного вибору, його було зроблено без нашої участі – УРСР у складі СРСР.

Ще раз наголошуємо: ситуація, у якій Україна опинилася сьогодні, – є чи не найкритичніша від періоду зародження державності на українських землях. І не лише тому, що наша держава оточена сильнішими суб'єктами міжнародних відносин і не має змоги протистояти їм як повністю незалежна, а й тому, що відбувається закрита конкуренція між цими акторами за Україну як бажану територію поширення політичних, економічних, світоглядних впливів тієї чи іншої сторони.

Усі ці зовнішні умови негативно позначаються на ситуації в Україні, генеруючи кризові явища. Однак саме зовнішні суперечності другого типу є ядром проблеми, розв'язати яку наша держава намагається впродовж останнього півріччя. Передбачувано, що на увазі мається наявність деструктивної взаємодії між Російською Федерацією та Україною.

У прагненні відновити імперську велич, сучасна Росія апелює до ідеї слов'янської єдності, триєдності слов'янського етносу, яка виходить з «єдності» російського, білоруського й українського народів, під духовним началом першого з них. Наповнена кризовими явищами внутрішнього масштабу, багатонаціональна РФ, з усе більшою кількістю неслов'янського та не православного населення, опинилася майже у патовій ситуації, коли Україна почала готуватися до підписання угоди про асоціацію з ЄС [9]. Це ознало подальшу недовіру аргументів про Київську Русь, братів-українців та роль самої Росії як старшого брата. Призупинення підготовки до підписання, Євромайдан (наслідок дій українського уряду), готовність українців нести фізичні втрати для протистояння проросійській владі – ці й інші події зими 2014 р. могли б звести нанівець та унеможливити відновлення «Великої Росії». Саме тому, одразу після завершення Майдану, розпочалась активізація суперечностей щодо Криму, а пізніше – Сходу України.

З рештою, це призвело до початку неоголошеної війни між українською армією та добровольчими батальйонами, з одного боку, і сепаратистами, підтримуваними РФ, – з іншого. Саме це явище в Україні сучасного етапу є найгострішим виразником діалектики внутрішніх та зовнішніх суперечностей у створенні кризових ситуацій. Американський політолог З. Бжежинський у статті для американської газети «Washington Post» звертає увагу на співвідношення зовнішніх і внутрішніх суперечностей: «Показовим є той факт, що російська сторона намагається позиціонувати себе як незадіяну у конфлікті сторону, а українську кризу називає внутрішньою проблемою [10].

На нашу думку, не лише військові дії на території сходу України, а й негативна динаміка у найголовніших сферах суспільного розвитку – це історія взаємовпливів і взаємообумовленості внутрішніх та зовнішніх суперечностей. Кожна окремо взята суперечність, звісно, могла б чинити негативний вплив, але лише в комплексі вони призвели до сучасної ситуації. водночас, діалектика суперечностей і кризові ситуації в

одній сфері може зменшувати важливість негативних тенденцій в іншій, відсувати їх на другий план, або навіть вирішувати. Отже, можна констатувати не лише діалектику суперечностей, й діалектичну взаємодію самих кризових ситуацій. Спробуємо змодельовувати систему розвитку подій останнього року в Україні, з такого погляду.

Неузгодженість питання про цивілізаційний вибір генерує суспільне протиріччя. З одного боку – влада, що відкладає процес євроінтеграції, та громадяни, котрі це підтримують, з іншого – українці, які категорично не погоджуються з таким рішенням Кабінету Міністрів і готові відстоювати свою думку. Наслідком цього став Майдан, вимога зміни політичного керівництва, втеча президента, можливість «новим обличчям» прийти до влади. Отже, протиріччя зумовило процес поступового, але невідворотного оновлення влади. Нерозподіленість відповідальності, невизначеність сфер контролю спричиняє нову зовнішню реакцію – захоплення АР Крим без жодного протистояння, а також штучне підігрівання сепаратистських настроїв на Донбасі. Реакція на такий розвиток подій – зближення з ЄС та США. З огляду міжнародної спільноти, Україна нарешті приймає рішення стосовно вектора зовнішньої політики, що також є позитивним моментом. Зовнішній актор розгортає повномасштабні бойові дії, Україна опиняється втягнутою у війну зі загонами самопроголошених ЛНР та ДНР, фінансовим, військовим і технічним забезпеченням РФ. Однак, саме таке загострення, антагонізм та експансійні дії підштовхують багатьох мешканців Сходу змінювати свій погляд про «братню державу» – від проросійських поглядів до центристських або навіть проєвропейських. Звісно, виключно цей факт не варто називати позитивним моментом, адже ті чи інші політичні переконання не є «позитивними» або «негативними» за суттю. Однак ця ситуація має набагато глибший конструктивний потенціал: урешті-решт вирішеною є проблема про геополітичний розкол України, який лягав Дніпром. Яким би не було рішення, який вектор не було б обрано, важливо, аби його підтримувала очевидна більшість населення.

Майже чверть століття, з часу здобуття незалежності, питання єдності поглядів та бачення місця України в світі зумовило непримиренні суперечності, котрі виявлялися у результатах усіх виборів, у ставленні до історичних подій, політичних лідерів, сусідніх держав. І лише кризові ситуації, з якими наша держава сикнулася впродовж цього року, змогли об'єднати українців у бажанні прямувати чітко визначеним шляхом розвитку України. Гострота цієї суперечності відійшла в минуле, тим не менш є велика кількість кризових сфер, які потребують невідкладного втручання.

Для подолання або, принаймні, зменшення впливу суперечностей, які все ще актуальні для України, має бути здійснена низка заходів: зупинення збройного протистояння, відновлення територіальної цілісності держави, що дасть змогу зменшити руйнівний вплив зовнішнього східного чинника та бути більш-менш незалежною у впровадженні подальших векторних рішень. Окрім того, необхідно поглиблювати співпрацю з ЄС. Причини цьому, принаймні, дві. Перша з них – Україна не достатньо сильна, аби провадити зовнішню політику та бути суб'єктом міжнародних відносин рівня ЄС чи РФ. Для розуміння другої необхідно відповісти на питання: «Яка Україна потрібна і вигідна для Європейського Союзу з одного боку та Росії – з іншого?» Європа, розширюючи кордони, прагне розширення ринків збуту власної продукції, залучення сировинних баз нових країн, а також насадження європейсько-американського стилю життя у політичній, економічній, соціальній, культурно-духовній сферах. Для впровадження у життя такого плану, необхідна Україна, незалежна від Росії, купівельноспроможна, з рівнем життя населення, який стрімко наближається до європейського для того, аби не стати джерелом неспокою у межах ЄС. На противагу



цьому, Росія прагне або відновлення імперії, або самовідчуття керівника і намагається поширити на Україну свій вплив. Таким планам Росії потрібна цілком залежна від російських енергоресурсів, фінансового та політичного впливу (для можливості керувати «невидимою рукою»), або, що було б краще для відновлення колишнього стану речей – формально незалежна, керована чи СНД, чи зверхністю Москви, чи Митним Союзом, або безпосередньо введена до нової Російської держави. Який з цих двох шляхів розвитку мала б обрати Україна, – питання начебто не складне, але таке, що досі генерує суперечності. Так, більшість українських науковців намагаються пояснювати доцільність зближення з ЄС, натомість аналітик Б. Гаврилишин, безапеляційний у цьому відношенні, у розділі «Україна: 20 минулих та 20 майбутніх літ» праці «До ефективних суспільств», пише: «За наступні 20 років наша держава має стати членом ЄС, або перебувати на фінішному етапі до цього» [1, с. 231]. Однак, він наголошує і на тому, що для зменшення вразливості Європи до суперечностей з Росією Європа має зменшити свою залежність від російських енергоносіїв [1, с. 233]. Коли ці позиції буде виконано, або чітко визначено шлях до них, вплив зовнішніх суперечностей обох типів значно знизиться, наслідком чого стане і зменшення критичності внутрішніх суперечностей. Отже, діалектика внутрішніх і зовнішніх суперечностей створюватиме нашій державі виклики, з котрими вона буде спроможна впоратися.

Ще відомий німецький мислитель Г. Гегель наголошував: будь-що в світі життєве лише тоді, коли спроможне вміщувати в собі суперечності й витримувати їх [11]. Саме такі дії допомогли б використовувати конструктивний потенціал суперечностей, аби вони не спричиняли настільки кризові ситуації, які характерні для України сучасного етапу.

### Список використаної літератури

1. Гаврилишин Б. До ефективних суспільств: дороговкази в майбутнє: доповідь Римському клубові. 4-те укр. вид., без змін. – К.: ПУЛЬСАРИ, 2013. – 246 с.
2. Дугін О. С. Філософія політики / О. С. Дугін. – М.: Аркогея, 2004. – 614 с.
3. Економіка України та шляхи її реформування : матеріали Всеукр. наради економістів, 14-15 верес. 1995 р. – К.: Генеза, 1996. – 323 с.
4. Козер Л. Функции социального конфликта / Л. Козер; пер. с англ. – М.: Идея-пресс; Дом интеллектуальной книги, 2000. – 208 с.
5. Костюк Г. С. Навчально-виховний процес і психічний розвиток особистості / Г. С. Костюк. – К.: Рад. шк., 1989. – 608с.
6. Електронний ресурс. Режим доступу: <http://www.cvk.gov.ua/pls/vp2004/wp0011>
7. Електронний ресурс. Режим доступу: [http://www.washingtonpost.com/opinions/henry-kissinger-to-settle-the-ukraine-crisis-start-at-the-end/2014/03/05/46dad868-a496-11e3-8466-d34c451760b9\\_story.html](http://www.washingtonpost.com/opinions/henry-kissinger-to-settle-the-ukraine-crisis-start-at-the-end/2014/03/05/46dad868-a496-11e3-8466-d34c451760b9_story.html)
8. Електронний ресурс. Режим доступу: <https://www.youtube.com/watch?v=nZZckok2OaI>
9. Електронний ресурс. Режим доступу: [http://www.kmu.gov.ua/kmu/control/uk/publish/article?art\\_id=246581344&cat\\_id=223223535](http://www.kmu.gov.ua/kmu/control/uk/publish/article?art_id=246581344&cat_id=223223535)
10. Електронний ресурс. Режим доступу: [http://www.washingtonpost.com/opinions/zbigniew-brzezinski-putins-three-choices-on-ukraine/2014/07/08/ba1e62ae-0620-11e4-a0dd-f2b22a257353\\_story.html](http://www.washingtonpost.com/opinions/zbigniew-brzezinski-putins-three-choices-on-ukraine/2014/07/08/ba1e62ae-0620-11e4-a0dd-f2b22a257353_story.html)

11. Електронний ресурс. Режим доступу:  
<http://www.psylib.ukrweb.net/books/gegel02/index.htm>

**Диалектика внутренних и внешних противоречий в создании кризисных ситуаций в Украине на современном этапе**

**Алёна Шестопалова**

*Львовский национальный университет имени Ивана Франко,  
философский факультет, кафедра теории и истории политической науки,  
ул. Университетская 1, 79000, Львов, Украина  
e-mail: [aliona.shestopalova@gmail.com](mailto:aliona.shestopalova@gmail.com)*

Проанализировано диалектическое взаимодействие внутренних и внешних противоречий, их роль в создании кризисных ситуаций в нашем государстве. Исследовано возможность использования конструктивного потенциала противоречий и вероятные пути преодоления деструктивного влияния характерных для Украины кризисных ситуаций.

*Ключевые слова:* противоречие, кризисы, актор, деструктивный и конструктивный потенциал.

**The dialectic of internal and external contradictions in creating crises in Ukraine at the present stage**

**Alona Shestopalova**

*Lviv national University ,  
Faculty of Philosophy , Department of Theory and History of Political Science ,  
st. University 1 , 79000 , Lviv, Ukraine  
e-mail: [aliona.shestopalova@gmail.com](mailto:aliona.shestopalova@gmail.com)*

Analyzed dialectical interaction of internal and external conflicts, their role in creating the crisis in our country. Also investigated the possibility of using constructive potential contradictions and credible ways to overcome the destructive influence of characteristic Ukraine crisis.

*Key words:* conflict, crisis, actor, destructive and constructive potential.

УДК 32.001:165.75

## ОСОБЛИВОСТІ ВИЯВУ НАРАТИВІВ ЖАНА-ФРАНСУА ЛІОТАРА У СОЦІАЛЬНО-ПОЛІТИЧНОМУ ДИСКУРСІ СУЧАСНОЇ УКРАЇНИ

Євген Гірін

*Львівський національний університет імені Івана Франка,  
філософський факультет, кафедра теорії та історії політичної науки,  
вул. Університетська 1, 79000, Львів, Україна  
e-mail: [girin114@gmail.com](mailto:girin114@gmail.com)*

Проаналізовано теоретичні положення поняття «нарративу» у працях Жана-Франсуа Ліотара. Дана концепція розглянута у її соціально-політичному прояві на прикладі сучасної України.

*Ключові слова:* нарратив, дискурс.

В уяві сучасної людини знання завжди постає як категорія, цілком ототожнена з наукою, або з пізнанням, як поняттям, що позначає сукупність когнітивних властивостей людини. Втім варто пам'ятати, що знання за своє суттю не обмежується лише функцією продукування денотативних визначень, спрямованих вказувати на предмети та описувати їх якісні характеристики, а й може слугувати джерелом легітимації, створюючи критерії компетентності для оцінки досягнутих результатів.

За таких обставин важливо розуміти, що абстрактне на перший погляд поняття, набуває важливого значення у своєму політико-соціальному прояві, слугуючи способом донесення певного знання до широких мас, або тлумачення критичних суспільних подій через призму міфологізованих сюжетів.

Дана проблема постає як ніколи актуальною, враховуючи як багато молодих держав, що лиш віднедавна, з точки зору історії, стали на шлях розбудови власних політичних режимів потребують використання нарративного знання для створення певних «розповідей» для легітимації проблемних суспільних явищ, створення ціннісних координат для уможливлення подальшого оцінювання цих явищ

Наразі, саме політико-соціальний вимір існування нарративів є менш дослідженим, тому являє собою перспективний об'єкт для фахових досліджень. Особливо нагальною дана тематика досліджень є або для країн, що переживають складні соціально-політичні етапи свого розвитку, або ж, як вище зазначалося, для країн з «молодими» демократичними режимами.

У даному розрізі однією з найважливіших наукових праць, що досліджує сутність нарративу, як форми наукового знання, виступає праця відомого французького філософа-постмодерніста Жана Франсуа Ліотара «Стан посмодерну», де науковець зробив спробу аналізувати та охарактеризувати даний феномен.

У своїй праці французький вчений виводить нарратив, як специфічну форму вжитку знання у побуті, визначає його структуру та типи. Перш за все, Жан Ліотар чітко розділяв існування паралельно двох основних типів легітимізуючих розповідей: перший акцентує увагу на аспектах політичного характеру, другий – на аспектах з філософським підґрунтям. Як писав сам Ж.-Ф. Ліотар: «Перший має за суб'єкт людство як героя свободи... Розгляд іншого виду легітимізуючої розповіді - зв'язку між наукою, нацією і

державою - дає зовсім іншу картину» [1]. Втім, не варто виключати можливості поступової трансформації одного типу наративу у інший, коли з бігом часу смислове навантаження та суть «розповіді» видозмінюється відповідно до актуальних в суспільстві тенденцій. При чому це може мати як незначний характер (коли змінюються лише деякі деталі), так і позначитися на «моралі» розповіді в цілому (як це скажімо відбувалося з історичними уявленнями щодо колонізації Нового Світу – Старим).

Вчений надав ґрунтовного визначення наративному знанню, та наративу взагалі – як можливій формі знання, яка має глибоке історичне коріння та традицію. «Можна помітити, що всі спостерігачі, яким би не був сценарій, пропонований ними для того, щоб драматизувати і осмислити розбіжність між цим звичайним станом знання і тим станом, якого воно досягає в епоху розквіту наук, сходяться на думці, що в формуванні традиційного знання переважає наративна форма» [1]. Тобто можна говорити про наративну форму, як одну з найстарших форм знання, певний механізм донесення інформації до свідомості людини у спрощеній та, певним чином, драматизованій формі.

Положення викладені в даній роботі й досі залишаються актуальними для аналізу наративів, втім необхідно детально розглянути прояв подібних «розповідей» саме у політико-соціальному розрізі, де у повній мірі можна спостерігати поступове розростання подібного «міфу» та його поступове укорінення у загальному національно-історичному наративі певного народу.

Ефективність подібних наративів часто ігнорується, втім важко заперечувати факт існування великої кількості сучасних «міфів», які становлять важливу частину національних ідей у ряді країн, або формують історичний їх історичний наратив. «Американська мрія» та самопрезентація США як «землі свободи», «міф про Масаду», як приклад героїчності єврейського народу – це лише найвідоміші приклади використання наративу в сучасності, з метою створення певного ідеалу, котрий слугує мірилом багатьох соціальних та політичних цінностей у вказаних країнах.

Предметом підвищеного інтересу у даному випадку слугує думка: «А чи може сформуватися подібний гранд-нاراتив за сприяння політико-соціальних еліт?», або, якщо піти далі, «Чи може подібний наратив бути штучно створеним, за сприяння політичних та соціальних акторів?».

Чи можемо ми говорити про наративні «розповіді», які виникають на шляху розвитку людства в цілому, та окремих держав зокрема, не лише як про об'єктивну реальність, яка випливає з людської природи, а ще й як про важіль впливу на широкі маси. Чи може наратив поставати певним механізмом, призначеним намертво закріплювати у свідомості людей status quo?

Звісно невмотивованим є твердження про зацікавленість окремих політичних акторів у створенні подібної «розповіді», виходячи вже з того положення, що вона («розповідь») має бути достатньо органічною, щоб бути акцептованою конкретно взятим суспільством, народом, нацією тощо. Проте можна з певною долею вірогідності стверджувати, що на певному етапі політичним та соціальним елітам вигідно створити дещо прикрашений варіант реальності, косметично видозмінений та декорований, щоб в повній мірі відповідати певній ідеї, в ньому закладеній.

Необхідно знову повернутися до роботи Жана Ліотара, щоб уточнити ціль існування подібного наративу, а вона, згідно з автором, наступна: «Перш за все, народні історії самі розповідають про те, що можна назвати позитивними або негативними утвореннями (Bildungen), тобто успіхами або невдачами, які вінчають героїв і або дають свою легітимність громадським інститутам (функція міфів), або пропонують позитивні

або негативні моделі (щасливі або нещасні герої) інтеграції у встановлені інститути (легенди, казки). Таким чином, оповідання дозволяють, з одного боку, визначити критерії компетентності, властиві суспільству, в якому вони розповідаються, а з іншого - оцінити, завдяки цим критеріям, результати, які в ньому досягаються або можуть бути досягнуті» [1].

Тобто мова ведеться про такий наратив, який міг би змусити людей позитивно ставитися, або принаймні прийняти, певну дійсність, а якщо дивитися на проблему з соціальної точки зору – то такою дійсністю буде виступати певне явище, за котрим слідувала череда наслідків, яку такий наратив і покликаний укорінити у свідомості певного кола суб'єктів.

Актуальним прикладом даного твердження може слугувати ситуація, що склалася на території України, внаслідок революційних подій зими 2013-2014го року. Масові заворушення, що поступово переросли у повномасштабну революцію та призвели до повалення тогочасної влади – є ідеальною «пісочницею» для вибудовування наративу вказаного раніше типу.

На прикладі діяльності численних спільнот, ми можемо прослідкувати спробу створення сучасного гранд-нاراتиву для українського суспільства – ідеї про боротьбу проти кривди та несправедливості, які увінчалася успіхом. Реальний історичний контекст в певній мірі поступається місцем міфологізованій реальності, де кожен суб'єкт з боку переможців виступає ідеалізованою, героїчною особистістю, котра покликана повністю затьмарити реальну особу, її потенційні життєві помилки та пороки. Тобто, ми можемо спостерігати, що реальний процес (яким виступають революційні події) трактується з точки зору перемоги, як неминучого явища, що просто не могло не настати, а актори цього процесу з реальних людей зміщаються у площину абстрактних, героїчних постатей, лиш зрідка маючи риси реальних людей, що за ними існували.

Як доказ того, що побудова вказаного наративу у свідомості українського народу має місце, можна зазначити, що «розповідь» про Майдан (який, не зважаючи на наповненість широким діапазоном символів, сам є певним символом) носить чіткі риси гранд-нاراتиву.

- дана історія покликана укорінити несприйняття протиправного насильства з боку державної влади, демонструючи героїчну боротьбу народу проти політичної верхівки, що узурпувала владу – тобто створює систему ціннісних координат, у спрощеній формі доносячи, що є поганим, а що, навпаки, хорошим.

- створення образу «Небесної сотні», як своєрідного ідеалу героїчності та готовності самопожертви заради ідеалів свободи. Це є типовим прикладом увічнювання героїв, створення певного предмету національної гордості.

- підтримка діючої влади, як такої, що перемогла протиправний режим - приклад легітимізації змін не державному рівні.

Важливо додати, що особливістю даного наративу та його сильною стороною, є той факт, що історія, котра передається через розповідача вибудована таким чином, щоб кожна окрема узята людина, могла уявити себе дійовою особою цієї розповіді. При чому зовсім необов'язково, що розповідач сам був безпосереднім учасником подій, оскільки як писав Жан Ліотар, посилаючись на дослідження традицій племені кашинахуа: «...оповідач історії має компетенцію, тільки тому, що він був колись її слухачем. Сьогоднішній слухач через це слухання отримує в потенції таку ж можливість.» [1].

Відповідно будь-яка окрема взята людина може чітко співвіднести втрату інших сімей до себе, уявляючи себе – на місці загиблих та постраждалих мітингуючих, таким чином вписуючись свідомо у ту парадигму, яка створюється через наратив про Майдан.

Не варто також нехтувати інакшою, не менш важливою, особливістю наративів – їх здатності створити приклад вдалої, або ж невдалої інтеграції окремих індивідів у певні соціальні інститути. Так, до прикладу, пропагована раніше, зокрема, політичною силою «Свобода» максима «Україна – для українців» втрачає свою силу, після смерті Сергія Нігояна (котра отримала широкий резонанс у суспільстві та певного роду ореол героїчності), присутності кримських татарів серед учасників заворушень на Майдан – «майданівців» тощо. Подібна функція наративу має потенцію сприяти інтеграції людей різного етнічного походження у одну, політичну, націю.

Окремо необхідно зосередити увагу на тих соціальних групах, що активно долучаються до процесів поширення та розвитку наративу серед мас. Спільнотами, які сприяють утворенню «розповіді про Майдан», які вже раніше згадувалися, може слугувати широке коло громадських організацій, об'єднань, літературна еліта країни, тощо. Останнє можна проілюструвати появою численних літературних рефлексій, покликаних заново пережити (не у суто фізичному, а у емоційному та психологічному розумінні) трагічні події минулого. Численні збірки лірики, спогадів учасників тих подій, короткі оповідання та фотоальбоми – це лише верхівка айсберга тої кількості матеріалів які будуть поступово з'являтися, по мірі розвитку та еволюції цієї історії у свідомості людей. Важко собі уявити інакшу соціально-політичну подію внутрішнього походження в Україні, яка мала б настільки вражаюче швидкі темпи розвитку. І це, не говорячи вже про те, як багато фахівців різних дотичних до політики сфер, займаються активними дослідженнями та публікаціями на дану тему.

Щоб краще зрозуміти загальні риси наративів, який носять характер «міфу», що створює певний образ в уяві окремого індивіда, можна зупинитися на розгляді різних символів всередині «розповіді про Майдан», які вбирають в себе ряд типових для ситуації ознак, та виступають певними маркерами для потенційного дослідника.

До даних символів належить свідомо змальований негативними відтінками образ бійця «Беркуту», який втілює в собі цілий спектр негативних уявлень про службовця правоохоронних органів; образ «студента-майданівця», досить сильно уніфікований та зведений до одного знаменника, у тому сенсі – що відбувається певна стереотипізація даного образу; безумовно – образ «Небесної Сотні», що включає в себе усіх полеглих протестантів. Саме останній заслуговує особливої уваги, у контексті символу всередині наративу, як певного роду маркеру.

«Небесна сотня» є одним з найяскравіших символів з подій Майдану, певним деперсоніфікованим уявленням про всіх загиблих, кожна окрема особистість якого замінена абстрактною «Сотнею», яка виступає певним узагальненням усіх полеглих протестуючих. Окремо розглядаючи життя та біографії людей, зарахованих до цієї Сотні-символа, можна побачити що увага зацентрована на їхніх пропатріотичних якостях (від любові до творчості Шевченка до поваги до державної символіки, тощо), заявах про небайдужість щодо становища в рідній країні незадовго до від'їзду на Майдан, або численними свідченнями очевидців про численні чесноти, якими ці особи були наділені. Мова не йде про невідповідність реальності цим твердженням, варто скоріше говорити про часткове заміщення реальної картини картинкою-символом. Тобто таким зображенням їх життя, яке б зайвий раз слугувало підсиленням загальній розповіді.

Проте важливо також усвідомлювати, що на цьому розвиток наративу аж ніяк не зупиняється, а лише розпочинається. Здебільшого це логічно випливає з того, що окрім базової функції створення певної сукупності ціннісних критеріїв та функції створення приклад інтеграції, наратив все ж не обмежується лише посиланнями на певний період у минулому. З часом наратив перетворюється з історії про героїчне минуле, сповнене трагізму та боротьби, у певного роду історію-притчу, алегорію боротьби та досягнення певних свобод. Як зазначав Ліотар: «Для простоти ми могли б сказати, що колективність, яка робить з оповідання ключову форму компетенції, всупереч нашим очікуванням, не має потреби в спогадах про своє минуле. Вона знаходить речовину свого соціального зв'язку не тільки в значенні переданих оповідань, але і в самому акті їх розповідання. Референція оповідань може, безумовно, належати минулому часу, але насправді вона завжди сучасна акту "тут і тепер", який щоразу проявляє ефемерну темпоральність, що простирається від "Я чув, що ..." до "Зараз ви почувете ...» [1]. І мова не обов'язково йде про використання даного наративу як заклик до активних анти-урядових дій, він також може слугувати певним нагадуванням про боротьбу минулого, що може слугувати прикладом для будь-якого роду політико-соціального руху, метою якого стане виборювання певних свобод. Хоча тут можна вести розмову як про потенційно позитивне, так і викривлене трактування сутті наративу у майбутньому. Перш за все тому, що залежно від змін у суспільстві сенс та значення, його умовне «ядро», може змінюватися, якісно набуваючи нових відтінків та символізму.

Іншим аспектом, що безперечно вплине на розвиток наративу про події Майдану у майбутньому, є прескриптивна роль наративу. Наратив є не лише історією-описом, що створює певну систему переконань та критеріїв, а ще й інструкцією, або ж навіть керівництвом для дій. «Він, отже, здійснює свою компетенцію не тільки в сфері денотативних, які розкривають істину, висловлювань, але також і прескриптивних, що претендують на справедливість. В цьому і полягає суть наративного знання (звідки виходить його концепт) утримувати разом ту і іншу компетенцію, не кажучи вже про решту.» [1]. Тобто така «розповідь» не лише пояснює реальність через спрощений, прикрашений виклад подій, а й задає вектор для подальшої діяльності, потенційно – формує певну культуру поведінки у суспільстві, задає його дискурс.

Це пов'язано з тим, що наратив є важливим елементом діалогізму всередині народу, внутрішнім діалогом, покликаним дати на відповідь, що правильно, а що – ні. Розвиток принципів конституціоналізму та свобод, певним чином пов'язаний з існуванням наративів, оскільки процес діалектизму всередині суспільства відбувається невинно, або як зазначав Жан Ліотар: «Народ сперечається сам з собою про те, що справедливо, а що ні, точно так само, як спільнота вчених про те, що істинно, а що хибно. Перший накопичує цивільні закони так само, як друга - наукові; перший удосконалює правила свого консенсусу за посередництвом конституційних положень так само, як друга переглядає їх у світлі своїх знань, виробляючи при цьому нові "парадигми"» [1].

Як вже зазначалося, наратив – є формою знання, котре до того ж виступає певним носієм ціннісних критеріїв та уявлень у суспільстві. «Розповідь-нاراتив» завжди відіграв та відіграє досі важливу роль у формуванні загальнолюдської свідомості та національних ідей різних держав. Теоретичні доробки Жана Ліотара у цій сфері досліджень допомагають нам краще розуміти та аналізувати явище наративного знання. Дуже важливо розуміти та адекватно оцінювати роль, яку наративі відіграють в історії людства.

Втім необхідно звернути додаткову увагу саме на прояв наративів у політико-соціальному вимірі, дослідити ту роль, яка подібні «історії» відіграють у загальному національно-історичному наративі.

У цьому аспекті наратив має декілька важливих ознак, серед них:

- створення ціннісних координат в суспільстві;
- утворення прикладу інтеграції окремих осіб у суспільство загалом, а також відкриття шляхів інтеграції представників різних етнічних груп у одну, політичну за своїм характером, націю.

- створення сприятливого фундаменту для консолідації нації, її об'єднання в рамках такого наративу;

Історія про Майдан є виразним прикладом соціально-історичного наративу, котрий увібрив у собі події минулого та сучасності, актуалізувавши недавні події та перетворивши їх на міф про героїчну боротьбу. Проте на цьому його роль у формуванні суспільного дискурсу далеко не завершена – у продовж наступних років ми, безперечно, станемо свідками зміни та розвитку даного наративу, його видозміни та адаптування до майбутніх викликів у суспільстві. Це потенційно надасть можливість на «свіжому» прикладі, прослідкувати зміну суспільного бачення тих історичних подій, яку у майбутньому можуть сформулювати той історичний наратив, який об'єднає та зміцнить українське суспільство.

Саме це робить дану тему цікавою для дослідників, відкриваючи шлях для подальшого аналізу та теоретичного осмислення вказаної теми.

#### Список використаної літератури

9. *Лиотар Ж.-Ф.* Состояние постмодерна: [Електронний ресурс]. — Режим доступу: [http://lib.ru/CULTURE/LIOTAR/liotar.txt\\_with-big-pictures.html](http://lib.ru/CULTURE/LIOTAR/liotar.txt_with-big-pictures.html)
10. *Лиотар Ж.-Ф.* Заметка о смыслах «пост»: [Електронний ресурс]. — Режим доступу: [http://ruslib.org/books/liotar\\_zhanfransua/zametka\\_o\\_smlah\\_post-read.html](http://ruslib.org/books/liotar_zhanfransua/zametka_o_smlah_post-read.html)
11. *Лиотар Ж.-Ф.* Феноменология. — Спб., Алетейя, 2001.
12. *Лиотар Ж.* Хайдеггер и «Еврей». — Издательство «Аксиома», Санкт—етербург, 2001.

### ОСОБЕННОСТИ ПРОЯВЛЕНИЯ НАРРАТИВОВ ЖАНА-ФРАНСУА ЛИОТАРА В СОЦИАЛЬНО-ПОЛИТИЧЕСКОМ ДИСКУРСЕ СОВРЕМЕННОЙ УКРАИНЫ

**Гирин Евгений**

*Львовский национальный университет им. Ивана Франко,  
философский факультет, кафедра теории и истории  
политической науки,  
ул. Университетская, 1, 79000, Львов, Украина  
e-mail: [grin114@gmail.com](mailto:grin114@gmail.com)*

Проанализированы теоретические положения понятия «наратив» в трудах Жана-Франсуа Лиотара. Данная концепция рассмотрена в ее социально-политическом проявлении на примере современной Украины.

*Ключевые слова:* наратив, дискурс.



**MANIFESTATION FEATURES OF JEAN-FRANCOIS LYOTARD'S NARRATIVES  
IN SOCIAL AND POLITICAL DISCOURSE OF MODERN UKRAINE****Eugene Girin**

*Ivan Franko National University of Lviv  
Institute of philosophy, department of theory and history of political science  
Universytetska st., 1, 79000, Lviv, Ukraine  
e-mail: [grin114@gmail.com](mailto:grin114@gmail.com)*

The theoretical principles of the "narrative" concept is analysed according to the writings of Jean-Francois Lyotard. This concept is considered in its social and political manifestations of the example of modern Ukraine.

*Keywords:* narrative, discourse.

УДК 32. 01

**ТРАНСФОРМАЦІЯ КАТЕГОРІЙ ІДЕАЛЬНА ДЕРЖАВА ПІД ВПЛИВОМ  
УТОПІЧНИХ ТЕОРІЙ НОВОГО ЧАСУ****Галина Іленьків***Львівський національний університет імені Івана Франка,  
філософський факультет, кафедра теорії та історії політичної науки  
вул. Університетська, 1, м. Львів, 79000, Україна, e-mail: galyna.ilenkiv@gmail.com*

Досліджується специфіку впливу утопічних теорій Нового часу на трансформацію розуміння категорії ідеальна держава і основні тенденції розвитку цієї категорії в Новому часі. Важливе місце відведено сутнісним ознакам ідеальної держави в утопії. Обґрунтовується, що людина стає цінністю ідеальної держави, а збереження її життя та щастя належить до основних завдань держави.

*Ключові слова:* ідеальна держава, утопія, утопічність, гуманістична спрямованість, цінності.

Формування категорій політичної науки починається задовго до її інституалізації та утвердження і відбувається в межах філософських учень. Упродовж тривалого процесу розвитку політичної науки ці категорії неодноразово змінюються, вбираючи у себе нові риси та ознаки. Причому звернемо увагу на те, що такі зміни відбувалися не тільки в рамках філософсько-наукового знання та під його впливом, але й під впливом ненаукових форм знання, до котрих, зокрема, належать ідеологія й утопія. Ідеальна держава – одна з тих категорій, які виникають ще в період Античності, однак активно формуються в інші періоди розвитку політичної науки. Відтак на її розвиток значною мірою вплинули саме утопічні теорії, що концентрувалися на побудові моделі ідеального суспільного та політичного ладу. Ця проблема актуальна не лише в контексті розвитку політичної науки в світі, але й контексті її формування в Україні. Саме тому можна констатувати, що постає необхідність вибудувати схему розвитку категоріального апарату політичної науки, зокрема в межах української політології, та простежити чинники, які здійснюють вплив на цей розвиток.

Мета статті – визначити загальні тенденції зміни розуміння ідеальної держави, що відбувається під впливом утопічних теорій Нового часу.

Проблематиці утопії та її впливу на розвиток політичної науки присвячена значна кількість праць і зарубіжних, і вітчизняних науковців. Це праці М. Бердяєва, Е. Блоха, К. Каутського, О. Черткові, Р. Нозіка, О. Петрушенка. Водночас, доволі невисоким є рівень розроблення проблеми утопії як формотворчої системи стосовно політичної науки, визначення наукотворчих можливостей утопії.

Аналізуючи трансформацію категорій політичної науки, в тому числі і категорії ідеальна держава, ми розуміємо не лише той факт, що утопія як теоретична соціально-політична система привносить нові риси в уже існуючий конструкт ідеальної держави, але й про те, що риси, які залишаються сталими в цьому конструкті, під впливом утопії більшою чи меншою мірою змінюють своє значення. Ідеальна держава фактично є центральною категорією утопії, адже утопію «можна вважати результатом такого перетворення образів (або уявлень) дійсності у свідомості людини, коли ідеалізований

компонент образу починає грати першу та вирішальну роль у його змісті»[9, с. 130]. Отже, під впливом утопії відбувається зміна швидше не самої сутності категорії ідеальна держава, а розставлення акцентів, що дає змогу принципово по-іншому цю державу сприймати.

Розглядаючи утопічні теоретико-логічні конструкції, варто звернути увагу на те, що ідеальна держава постає в них одночасно засобом і метою. Тобто, саме держава є механізмом досягнення блага всіх індивідів, що є частинами цієї держави. Утопія допускає, що тільки в ідеальній державі людина і все суспільство може досягти щастя, тому її існування є необхідністю. Разом з тим, для кожного члена суспільства відтворення цієї держави є метою, адже лише вона може забезпечити щастя інших. Окрім того, ідеальна держава в утопії не є лише теоретично сконструйованою моделлю найкращого устрою, вона є свідомо гіперболізованою бо повинна бути ««дзеркалом для монархів», тобто картиною такого устрою, який міг би стати прикладом для сучасних їм правителів, змусити останніх замислитися над питанням про покращення існуючих порядків за допомогою політичних реформ»[4, с. 15]. Таким чином, утопія отримує практичне призначення – метою політичного розвитку має бути наближення до ідеальної держави, але її вплив на політичну практику залишається незначним, порівняно з впливом, який вона здійснила на теорію політики.

Сама собою ідеальна держава вже містить у собі риси утопічності, адже є неможливою для реалізації на практиці. В античній політичній думці ідеальна держава знаходить своє відображення в працях Платона та Арістотеля, згодом вона переноситься в середньовічну політичну думку (Августин «Про град Божий»). Проте, не можна стверджувати, що ці твори були повноцінними утопіями. Для них притаманні окремі риси утопічності, проте про власне утопію як жанр можна говорити лише з XVI століття. Про це свідчить той факт, що однією з ознак утопії є її раціональність: з одного боку зображеного стану не може бути досягнуто, він – лише мета політичного розвитку, з іншого – він є логічно вибудованою, самостійною філософською системою. Водночас, утопія продовжує залишатися недосяжною метою, що також усвідомлюється, а тому розвиток системи є тільки наближенням до неї без будь-якої можливості її повного осягнення.

Отже, ми виходимо з такого визначення: утопія – це «придуманий політичний та соціальний лад, який неможливо перетворити на реальність»[2]. Однією з найбільш яскравих рис утопії є те, що вона – «ідеальне, досконале суспільство, побудоване згідно з людським розумом та волею, а не природний продукт історичного розвитку»[12, с. 72]. Коли ми звертаємося до Платона, Арістотеля чи Августина Блаженного, то для їхньої ідеальної держави була притаманною насамперед віра в те, що її можна реалізувати на практиці. Тобто, якщо ідеальна держава в утопіях являє собою загальну модель суспільного розвитку, то в більш ранніх вченнях, які носять ознаки утопізму, вона є точною схемою політичного ладу, який може бути побудований навіть в найближчому майбутньому. Утопія перевертає саму сутність ідеальної держави: якщо раніше вона була реальним планом дій, то поява утопії перенесла її на позицію ідеалу, прагнення до котрого поєднується з розумінням його нереальності. Врешті-решт, трактування ідеальної держави як нереальної та неможливої для повної реалізації на практиці притаманне не тільки утопії, однак саме утопія його змінює. Фактично, з часу виникнення утопії як такої, можна говорити про чітке розрізнення ідеалу та політичної практики, причому ідеал стає лише загальним напрямком розвитку суспільства але не визначає його детально. Надалі в політичній науці ця тенденція продовжується і

доходить до того, що Роберт Даль трактує демократію як ідеал, а отже, устрій, неможливий для реалізації, пропонуючи, натомість, для позначення устроїв наближених до демократії, термін «поліархія».

Коли ми розглядаємо зміну в розумінні ідеальної держави, то одним з підходів може бути простеження трансформації через виокремлення сутнісних характеристик. Найбільш значущою характеристикою ідеальної держави є відсутність приватної власності на будь-що, адже «повне скасування приватної власності – єдина умова рівного й справедливого розподілу матеріальних благ і забезпечення людям щасливого життя»[7, с. 49]. Розподіл суспільних благ здійснюється за принципом надання усім громадянам відповідно до їхніх потреб, тобто для утопічної ідеальної держави характерна соціалістична спрямованість, яка є запорукою встановлення соціальної справедливості та загального щастя. Тобто, ідеальна держава вибудовується на справедливості та рівності як засадничих принципах, які й виводяться зі спільної власності на будь-які блага та забезпечуються нею.

Найважливішою особливістю ідеальної держави, яку виносить на перший план утопія, є людина як вища цінність. Томас Мор декларує, що «ніякі блага світу не можуть зрівнятися з життям людини»[7, с. 33]. Незважаючи на те, що в основі ідеальної держави залишається колективізм, спільна власність і повне ототожнення своєї особи зі суспільством, цінність для утопічної ідеальної держави становить щастя всього суспільства, яке є сукупністю окремих індивідів. Можемо стверджувати, що саме гуманістичні ідеали епохи Відродження вплинули на таку визначальну характеристику утопічної держави. Ті чи інші цінності кожної епохи відображаються саме в конструкції ідеальної держави. Коли ми розглядаємо ідеальну державу Платона чи Арістотеля, то в ній спостерігається превалювання соціального над індивідуальним. Вище благо є благом суспільним та особа повинна поступитися своїм щастям на користь інших. Ідеальна держава Середньовіччя, зокрема в Августина Аврелія, ґрунтується на християнських цінностях. Насамперед мова йде про те, що держава повинна допомогти своїм громадянам наблизитися до Царства Божого.

Ідеальна держава в утопії ґрунтується не стільки на цінностях, відображених у політичній реальності епохи, скільки на тих, які існують у теоретичних конструкціях. Час появи «Утопії» Т. Мора – період утвердження абсолютної влади монарха, коли декларовані цінності гуманізму залишалися скоріше теоріями, а не практичною політикою. Саме тому утопія ставить людину в центр ідеальної держави, як і всі інші політичні теорії Нового часу. Виникнення утопії в певній мірі і зв'язане з політичною реальністю цього періоду, ідеальна утопічна держава поєднала у собі всі ті важливі ознаки, яких не було у державі реальній. Саме тому засадничими принципами й основними цінностями її стають загальна рівність, соціальна справедливість, гуманістичне спрямування, суспільство як органічна цілісність та громадянин як його складова.

Виявом гуманізму в ідеальній державі Нового часу, побудованій в утопічних теоріях, є також і пацифістська спрямованість. Це підтверджує тезу про людину як цінність утопічної держави: війна – засіб необхідного захисту і в жодному випадку не використовується для завоювання нових територій. Так, Т. Кампанелла у «Місті Сонця» наголошує: мета війни «полягає не в тому, щоб вигубити ворога дощенту, а щоб його морально вдосконалити»[6, с. 159]. Людське життя як цінність ставиться вище за все, саме тому зводиться до мінімуму ймовірність його втрати. Більше того, для утопії важливою є рівнозначна цінність кожного людського життя, що дає змогу розглядати

ставлення до людини, ґрунтоване не на соціальній ролі, яку вона виконує, а, власне, на тому, що вона – людина. Це принципово для побудови гуманістичного типу ідеальної держави, про який ми і можемо говорити в утопії, адже, незважаючи на те, що у відносинах «суспільство-людина» продовжує домінувати суспільство, людина сама собою стає важливою і для суспільства, і для держави.

При цьому, значення для конструкції утопічної ідеальної держави має не тільки рівна значущість життів кожної окремої людини, а й фактична однакова значущість цих людей для життєдіяльності суспільства. Ідеальна держава в утопії є закритою системою, в процесі діяльності якого кожен член суспільства має особливу вагомість. Така система працює як машина, де кожна деталь повинна знаходитися на своєму місці, що і забезпечує її нормальне функціонування. Незважаючи на те, що значення кожного індивіда в системі розподілу праці в суспільстві є різним, вони залишаються однаково значущими для системи. При цьому в утопічних теоріях не йдеться про незамінність будь-кого в цій системі, не важливо, представник це владної еліти чи ремісник.

Рівна значущість життів різних індивідів переростає в те, що утопія робить акцент на рівності, якісно новій порівняно з тією, що декларувалася в попередні епохи. Для Мора, а пізніше і Кампанелли люди є рівними від природи, і ця рівність переноситься на суспільні відносини. Згодом такий варіант рівності знаходить своє відображення в ліберальних теоріях і теоріях демократії. Рівність у класичних утопіях охоплює також і рівні можливості розвитку кожного індивіда, в тому числі і можливості отримання місця у владній еліті, що залежить виключно від здібностей. Ідеальна держава під впливом утопії перетворюється на державу загальної рівності, при цьому саме в класичних утопіях з'являються перші тенденції зрівняння чоловіків та жінок. Так, у Кампанелли жінки та чоловіки отримують однакову освіту та однаково вільно можуть займатися науками та воєнною справою. Мор у цьому питанні дає жінкам ще більше свободи – вони можуть бути посадовими особами та священнослужителями.

Під впливом утопії трансформується сама система координат, у яких розглядається людина: тепер про неї можна говорити в категоріях рівності та самоцінності. Це помітно в подальшому розвитку політичної думки. Навіть при тому, що для утопії людина є важливою саме як частина суспільства, її значущість зростає порівняно з іншими історичними епохами. Специфікою утопії є те, що вона «обстоє іншу систему соціально-правових цінностей – це першою чергою рівність та справедливість, що здійснюються за умови обов'язкового матеріального (а інколи й духовного, культурного), статусного зрівнювання»[5, с. 15]. Саме така ціннісна система визначає координати, в яких існує людина. Обмеження права власності спричиняє прояв тоталітарних рис політичного режиму, однак, навіть в цьому випадку він діє не заради самовідтворення, а для забезпечення вищого суспільного блага, яким є щастя всіх громадян. Як результат ми отримуємо режим, який можна назвати гуманістичним тоталітаризмом: не зважаючи на те, що людина повністю підпорядкована державі й суспільству та повинна вибудовувати свою діяльність відповідно до загальних інтересів, її щастя все ще є метою існування саме такого суспільно-політичного устрою. Тобто, попри механізми досягнення мети, утопія є суспільством, яке «всім без винятку гарантувало би ідеальне існування»[3, с. 47], а тому будь-які засоби в утопії виправдовуються метою існування ідеального суспільства та існуванням ідеального суспільства як мети політичного розвитку.

Тоталітарний або напівтоталітарний характер ідеальної держави здебільшого диктується політичними реаліями часу, в якому і виникають утопії. У цьому випадку він

передбачає не стільки повний контроль над людиною заради самого контролю, скільки заради неї самої. Мова йде про те, що такий контроль необхідний для того, щоб захистити людину від людини. Хоч утопія і декларує цінність людини як такої, механізми її захисту на інституційному рівні ще не є відпрацьованими, тому вони замінюються тотальним контролем з боку держави і суспільства. Проблема утопії полягає в тому, що вона «прагне до ідеального життя, примусового добра, раціоналізації людської трагедії без справжнього перетворення людини і світу»[1, с. 125]. Тобто, людина залишається здатною до виступів проти системи та злочинів проти іншої людини.

Виходячи з такої природи людини, яка, з одного боку, свідомо і на основі раціональних суджень погоджується на життя в існуючому режимі, а з іншого прагне насамперед до власної вигоди, утопісти припускають, що держава потребує механізмів захисту своїх громадян, суспільства загалом та самої себе. У Мора одним з таких механізмів є рабство, проте, на відміну від Платона, який його вважав природним, в утопії воно є механізмом покарання та стримування громадян від незаконних вчинків. Раби в утопії мають можливість перейти у статус вільних громадян, заслуживши це своєю поведінкою та служінням на користь суспільству. Тобто, стверджується вагомість людини, коли вона отримує можливість повернути собі свободу. Суспільство, звісно, диктує людині свої умови її існування, тим самим обмежуючи її свободу, однак суспільство ж і захищає людину від можливих посягань інших. Дещо відмінним цей механізм постає у Кампанелли, який утверджує репресивний апарат, підкреслюючи, що тих людей, які виступили проти держави та влади, держава має право ізолювати від суспільства і навіть знищити, якщо цього потребує суспільне благо. У такому сенсі Кампанелла формує більш тоталітарну концепцію, зорієнтовану на суспільство та його цілісність і органічну єдність значно більше, а тому й більші обмеження свобод людини є більш значними.

Зокрема, одним з проявів такого обмеження в «Місті Сонця» є обмеження релігійної свободи, що трактується як загроза державі й існуючому устрою. Такого обмеження немає в Мора, який декларує свободу совісті та вільний вибір віросповідання. Тобто, можемо стверджувати не лише те, що утопічна держава містить ознаки тоталітаризму, але й про тенденцію тоталітаризації ідеальної держави: коли в Мора вона ще передбачає достатньо широкий спектр особистісної свободи, то у Кампанелли режим значно жорсткіший, що пояснюється потребою зберегти державу та суспільство в їх поточному стані. Йдеться про той випадок, коли втрата одного з елементів спричиняє руйнування всього устрою, адже «утопія завжди містить у собі замисел цілісного, тоталітарного устрою життя»[1, с. 124]. Порушення цієї цілісності загрожує суспільству, тому не може бути допущене. Прагнення до ідеалу, який закладений в утопії, змушує людину погоджуватися на будь-які обмеження, хоча утопія, будучи раціональною, не відкидає і можливості протестності.

Разом з утвердженням людини як цінності змінюється і розуміння системи відносин «людина-суспільство-держава». Саме в рамках утопічної ідеальної держави починається формування розуміння демократичної влади у сучасному сенсі. Мається на увазі не лише виборність а й рівні можливості всіх членів суспільства отримати владу, тобто доступність влади, яка вже опиняється не поза межами досяжності людини, тобто, втрачає свою трансцендентальність, характерну для влади монархів у середньовічних політичних теоріях. Власне, в утопії влада зорієнтована на індивіда та його благо, тобто можна констатувати, що утопія утверджує людину як центрального актора політичних

відносин. Влада в такому випадку не є природною, як в Античності, і не надана особі чи групі осіб певною трансцендентною силою, як в Середньовічних політичних теоріях, а створена людьми, тому і функціонує, орієнтуючись на потреби суспільства. Фактично утопія повертає погляди на політичну владу в гуманістичне русло, змушуючи її звернути увагу на об'єкт – суспільство та його запити і потреби.

Інша тенденція, яка помітно посилюється під впливом утопії, хоч її витoki і знаходяться в політичній філософії Античності, – меритократичний характер політичної еліти. Утопія повертає на 180 градусів розуміння еліти, звертаючись у цьому до античності: система влади ідеальної держави в утопічних теоріях вибудовується на принципі добору найкращих представників. Політична наука приходить до концептуалізації цих ідей лише в XX ст., обґрунтовуючи меритократію як одну з форм існування політичної еліти. Для утопії політична еліта – не просто ті, хто здійснює управління суспільством та державою, а й найкращою частиною ідеального суспільства. Прагнення людей прилучитися до цієї еліти сприяє формування соціуму, де кожен окремих індивід намагається стати ідеальним.

Це приводить нас до того, що утопія звертає увагу на ще один важливий аспект ідеальної держави, який не брав до уваги ні Платон, ні Арістотель: йдеться не тільки про ідеальну організацію інститутів чи нормативний аспект, але й про саме суспільство, яке в ідеальній державі також є ідеальним. Можна говорити про зміну підходу до держави: коли вона розуміється не як правителі чи система інститутів управління суспільством, а як народ, який її формує, тобто, утопісти виводять формулу «ідеальна держава» = «ідеальні громадяни». «Мораль всезагальної рівності»[10, с. 46] творить ідеального громадянина – людину, яка задовольняється умовами, в яких вона існує, не прагнучи нічого змінити для власної користі. Саме така людина не повстає проти тоталітарної системи, оскільки не має устремління з приводу покращення своїх умов життя, будучи переконаною в тому, що таке її існування є цілком виправданим та справедливим.

Формування цього типу свідомості в людини є одним з основних завдань утопії як системи – «з допомогою аргументів та інших раціональних засобів переконати людей в привабливості та справедливості ідеальної моделі, а також в несправедливості й нечесності їхніх особливих привілеїв і тим самим переконати їх вчиняти по-іншому»[8, с. 395]. Отже, утопія починає творити те, що згодом активно використовує ідеологія – систему засобів переконання людини в тому, що існуючий навколо неї порядок неправильний та недосконалий, однак є певний засіб, своєрідна панацея, яка може змінити все на краще. Схожі засоби використовує і релігія, але для ідеології та утопії характерний раціоналізм, релігія ж ґрунтується на вірі та пропонує власне пояснення ірраціональних, трансцендентних явищ, яке не завжди співпадає з логікою. Релігія, апелюючи до абсолюта, не пояснює окремих процесів та явищ, а лише констатує їх, проте вже з переломного моменту наприкінці Середньовіччя світські теорії політики починають переважати над релігійними. Така зміна пріоритетів у політичній думці означає тільки те, що політика починає потребувати нової системи, яка змогла б переконати суспільство в справедливості чи несправедливості певних тверджень, тепер уже засновуючись на раціоналізмі. Таку систему пропонує утопія, а вже в рамках ідеології вона удосконалюється й утверджується.

У самій утопії постає певний парадокс: колективістський характер суспільного буття та явний антиіндивідуалізм поєднується з метою забезпечення щастя кожному члену суспільства. Тобто, простежується одночасно і важливість кожної особистості для влади та держави, і пріоритетність суспільства загалом, в якому кожен індивід готовий

поступитися на користь суспільного блага. Більше того, і Мор, і Кампанелла вибудовують модель суспільства, в якій загальносуспільні інтереси повністю збігаються з інтересами індивідуальними. Разом з тим, таке щастя є імперативно-репресивним, його нав'язують згори, і держава не дає шансу своїм громадянам вибрати його прояви, даючи всім одне і те ж. Проте, «ні Мор, ні його послідовники не вбачали в такому щасті загрози для особистості»[11] - свідомість тогочасного суспільства передбачала такі репресивні методи регуляції відносин між людиною та державою та сприймала їх як звичні.

Таким чином, утопія має значення передусім для розвитку політичної науки – під її впливом змінюється значення категорій. Причому можна говорити про ланцюгову реакцію або ж системну зміну: зміна однієї категорії тягне за собою зміни інших, так чи інакше з нею пов'язаних. Однією з центральних категорій для утопії є поняття ідеальної держави, що під впливом класичних утопічних теорій набуває таких нових ознак:

1) не досяжність, неможливість реалізації в практичній політиці, що розуміється суб'єктом пізнання політичної реальності. Розуміння цієї неможливості поєднується з раціональною сутністю утопії, що опирається виключно на аргументацію та логіку;

2) абсолютна рівність, що є природною і в системі досягається за допомогою ліквідації приватної власності. Тут можна звернути увагу на досягнення рівності у всьому, окрім здібностей людини. Більше того, утопія формує тенденції урівнювання чоловіків та жінок, що є абсолютно новим для тогочасної політичної думки;

3) гуманізм та пацифізм, виправдання війни тільки як засобу власного захисту. Це сприяє усвідомленню важливості людського життя та рівної значущості життів усіх громадян ідеальної держави;

4) формування такого типу свідомості людини, за якого вона визнає існуючий порядок справедливим та правильним, а будь-яку можливість привілеїв кожного члена суспільства, в тому числі і свою – несправедливою. При цьому в утопії така свідомість формується виключно раціональними методами – аргументацією та переконанням;

5) творення ідеального громадянина та ідеального суспільства, які становлять важливу частину ідеальної держави, її підґрунтя. Чинником формування такого ідеального громадянина насамперед є існуючий порядок та вимоги системи, яку кожен з громадян вважає логічною, раціональною та справедливою.

Окрім того, можна стверджувати, що утопія є не лише моделлю розвитку політичної системи, змушуючи її звертати увагу на ті чи інші потреби суспільства, але й моделлю для розвитку політичної науки. У ній відбиваються та започатковуються тенденції, що, зрештою, продовжують розкриватися в подальші періоди розвитку політичної думки. Отже, ненаукова форма знання, якою є утопія, здійснює вплив на науку, визначаючи спектр проблем, що потребують подальшого розроблення та концептуалізації. Значною мірою саме в цьому полягає значущість утопії для розвитку політики та політичної науки.



**Список використаної літератури:**

1. Бердяев Н. О рабстве и свободе человека / Н. Бердяев. – М.: Республика, 1995. – 375 с.
2. Бохенский Ю. Сто суеверий: краткий философский словарь предрассудков [Электронный ресурс] / Ю. Бохенский. – М.: Прогресс, 1993. – 188 с. – Режим доступа: [http://www.gumer.info/bogoslov\\_Buks/Philos/Bohen/index.php](http://www.gumer.info/bogoslov_Buks/Philos/Bohen/index.php).
3. Брега С. Феномен утопии и антиутопии как явление в социуме [Электронный ресурс] / С. Брега. – Режим доступа: <http://www.vestnik-mgou.ru/Articles/Doc/3694>.
4. Гуторов В. Античная социальная утопия: вопросы теории и истории / А. Гуторов. – Л.: ЛГУ, 1989. – 288 с.
5. Денисенко В. Ціннісні основи історичних форм буття людини / В. Денисенко. – Вісник Львівського університету. Серія: «Філософсько-політологічні студії». – 2010. - № 1. – С. 7 – 18.
6. Кампанелла Т. Місто Сонця / Т. Мор, Т. Кампанелла Утопія. Місто Сонця. – К.: Дніпро, 1988. – 207 с.
7. Мор Т. Утопія / Т. Мор, Т. Кампанелла Утопія. Місто Сонця. – К.: Дніпро, 1988. – 207 с.
8. Нозик Р. Анархия, государство и утопия / Р. Нозик. – М.: ИРИСЭН, 2008. – 424 с.
9. Петрушенко О. Зв'язок утопії з механізмами діяльності свідомості / О. Петрушенко // Філософські обрії. – 2012. - № 27. – С. 128 – 138.
10. Рансьер Ж. На краю политического / Ж. Рансьер. – М.: Праксис, 2006. – 240 с.
11. Чаликова В. Настоящее и будущее сквозь призму утопии [Электронный ресурс] / В. Чаликова. – М.: ИНИОН, 1984. – Режим доступа: <http://chalikova.ru/nastoyashhee-i-budushhee-skvoz-prizmu-utopii.html>.
12. Черткова Е. Утопия как тип сознания [Электронный ресурс] / Е. Черткова. – Режим доступа: <http://ecsocman.hse.ru/data/705/784/1217/006ons3-93-0071-81.pdf>.

**TRANSFORMATION OF CATEGORY IDEAL STATE UNDER THE INFLUENCE OF UTOPIAN THEORIES OF NEW TIME****Halyna Ilenkiv***Ivan Franko National University of Lviv,**Faculty of Philosophy, Theory and History of Political Science Department**Universytetska st., 1, Lviv, 79000, Ukraine, e-mail: galyna.ilenkiv@gmail.com*

We investigate the impact of the specificity of utopian theories of modern times to transform understanding of the category ideal state and the main trends in this category in the New Time. An important place is given to the essential features of an ideal state of utopia. Substantiated that person becomes the value of the ideal state, and the preservation of life and happiness belongs to the basic tasks of the state.

*Key words:* the ideal state, utopia, utopianism, humanistic orientation, values.

## ТРАНСФОРМАЦИЯ КАТЕГОРИИ ИДЕАЛЬНОЕ ГОСУДАРСТВО ПОД ВЛИЯНИЕМ УТОПИЧЕСКИХ ТЕОРИЙ НОВОГО ВРЕМЕНИ

**Галина Иленьків**

*Львовский национальный университет им. Ивана Франко,  
философский факультет, кафедра теории и истории политической науки  
ул. Университетская, 1, Львов, 79000, Украина, e-mail: galyna.ilenkiv@gmail.com*

Исследуется специфика влияния утопических теорий Нового времени на трансформацию понимания категории идеальное государство и основные тенденции развития этой категории в Новом времени. Важное место отведено сущностным признакам идеального государства в утопии. Обосновывается, что человек становится ценностью идеального государства, а сохранение ее жизни и счастье относится к основным задачам государства.

*Ключевые слова:* идеальное государство, утопия, утопичность, гуманистическая направленность, ценности.

## **Правила для авторів**

1. Для публікації в журналі “Вісник ЛНУ. Серія: Філософсько-політологічні студії” редколегія приймає раніше неопубліковані статті з філософії, політології обсягом 0,5 д. а. (20–20,5 тис. знаків).
2. До статті потрібно додати рекомендацію кафедри, на якій виконано роботу; для аспірантів та асистентів – рецензію кандидата чи доктора наук, а також повну інформацію про автора та електронну пошту.
3. Виклад тексту має бути чітким, лаконічним, без зайвих історичних екскурсів та загальновідомих положень і повторень. Автори несуть відповідальність за точність викладених фактів, цитат, статистичних даних, назв і власних імен.
4. Стаття подається українською мовою в електронному варіанті на 3,5\* дискеті (або електронною поштою), а також її роздрукований варіант у двох примірниках. Сторінки пронумерувати олівцем у верхньому правому куті. Формат паперу А4, поля з усіх боків – 2 см.
5. Текст набирати шрифтом Times New Roman (10 pt) довільної версії з одинарним міжрядковим інтервалом.
6. Стаття обов’язково має мати паспорт окремим файлом (зразок додається, див. наступну сторінку).

### **Вимоги ДАК України**

Наукова стаття має включати: постановку проблеми у загальному вигляді та її зв’язок із важливими науковими чи практичними завданнями; аналіз останніх досліджень і публікацій, в яких започатковано розв’язання цієї проблеми і на які спирається автор, виокремлення невирішених раніше частин загальної проблеми, яким присвячується означена стаття; формулювання мети статті (постановка завдання); виклад основного матеріалу дослідження з повним обґрунтуванням отриманих наукових результатів; висновки дослідження і перспективи подальшої розвідки в цьому напрямку.

### **Оформлення статті**

1. На першій сторінці у лівому верхньому куті вказується шифр УДК.
2. По центру (через один інтервал) великими потовщеними літерами – назва статті, нижче – потовщеними літерами ім’я та прізвище автора, далі курсивом – назва організації, в якій виконана робота з повною адресою та електронною поштою. Цю ж інформацію треба подати в кінці статті після списку літератури англійською мовою.
3. Анотацію треба подати двома мовами: українською на початку, відразу після адреси, і англійською – в кінці статті, теж після адреси. Англійський варіант анотації має відповідати за змістом українському. Анотація має якомога повніше розкривати зміст статті. Після анотації подаються ключові слова (4–7 понять) українською та англійською мовами. Обсяг анотації разом із ключовими словами – 400–450 знаків.

4. Список літератури подається за абеткою в кінці статті. Посилання на літературне джерело у тексті оформляється в квадратних дужках, де вказується номер у списку та сторінка – [5, с. 101].
5. Бібліографія оформляється згідно з вимогами ДАКу: прізвище та ініціали авторів, назва праці, місце видання (або ставити Б.м. – без місця видання), видавництво (або Б.в. – без видавництва), рік, кількість сторінок для монографій і статей. Зарубіжна література подається мовою оригіналу.

Редколегія відхиляє статті, які оформлені з порушенням цих правил, а також не повертає рукописи авторам.

Редагування статей здійснюється із залученням коштів авторів.

Паспорт до статті українською, російською та англійською мовами (12 шрифт)

1. У запропонований зразок вставити дані своєї статті та оформити його окремим файлом (прізвище-джерело)
2. У готовому паспорті пояснення у круглих дужках стерти!

## ЗРАЗОК

Z

11. укр.

12. Рижак Л. В. (автор)

14. Самодостатня особа як ідеал постнекласичної моделі освіти (назва статті)

15. 44-58 (сторінки статті) **Увага! Цей рядок залишити пустим.**

16. 12 (список використаної літератури)

17. Розглянуто трансформацію світоглядно-ціннісних засад освіти та утвердження постнекласичної парадигми її розвитку. Досліджено феномен самодостатньої особи, яка найповніше відповідає запитам інформаційного суспільства в умовах глобалізаційної інтеграції. З'ясовано, що концептуальні відмінності в інтерпретації ідеалу самодостатньої особи, зумовлені плюралізмом філософсько-методологічних підходів.(анотація)

18. Самодостатня особа, постнекласична парадигма, інноваційна освіта, філософія конструктивізму, комунікативна філософія. (ключові слова)

19. 13:37.3+17.1 (УДК)

21. Рижак Л.В.

23. Самодостаточная личность как идеал постнеклассической модели образования

24. Рассмотрено трансформацию мировоззренчески-ценностных оснований образования и конституирование постнеклассической парадигмы его развития. Исследовано феномен самодостаточной личности, которая наиболее полно соответствует запросам информационного общества в условиях глобализационной интеграции. Установлено, что концептуальные отличия в интерпретации идеала самодостаточной личности обусловлены плюрализмом философско-методологических подходов.

25. Самодостаточная личность, постнеклассическая парадигма, инновационное образование, философия конструктивизма, коммуникативная философия

41. Ryzhak L. V.

43. A Self-sufficient Person as an Ideal of the post-nonclassical model of education

44. A transformation of the world-valuable principles of education and confirmation of the post-nonclassical model (paradigm) of its development are considered. A phenomenon of a self-sufficient person which, to the most extent, corresponds to the requests of the informative society in the conditions of a global integration is investigated. It is found out in the interpretation of the ideal of a self-sufficient person, conditioned by a pluralism of a philosophical-methodological approaches.

45. A self-sufficient person, a post-nonclassical paradigm, innovational education, philosophy of constructivism, communicative philosophy.